



TRINOVID
使用说明书

前言

尊敬的顾客，

我们希望这款崭新Leica产品能为您带来许多乐趣和成果。

为了您能顺利使用该产品的全部功能，请先阅读此使用说明书。

请仅按照使用说明书中的描述使用该产品。只有这样才能保证操作的安全和便捷。

Leica相机股份公司敬上

请在使用该产品前阅读“安全说明”和“重要提示”章节，以避免产品损坏和可能造成的人身伤害和风险。

配送范围

以下部件包含在标准配送范围*内：

- 望远镜
- 肩带
- 目镜罩
- 机套
- 光学清洁布
- 使用说明书
- 检验证书

备件/配件

有关当前备件/配件范围的详细信息，请联系Leica客户服务部或您的Leica经销商：

<https://www.leica-camera.cn/about-leica-stores/leica-dealer-locator.html>

*实际配送范围可能因版本而异。

法律须知

该使用说明书的法律须知

著作权法

保留所有权利。

所有的文字、照片、图表均遵循著作权法和其他用于保护知识产权的法律。禁止为了任何商业目的或转发目的而对其进行复制、更改或利用。

技术参数

编辑定稿后也可能会出现产品及性能方面的变更。生产厂家保留更改设计或外形，色调偏差的微调以及在交付期内更改配送或服务范围的权利，只要这些更改是在考虑到Leica相机股份公司利益的情况下，对客户而言是合理的。在此方面，正如保留出现错误的权利一样，Leica相机股份公司同样保留更正的权利。插图中可能包含一些配件、特殊装备或其他内容，其并不属于相应系列的配送或服务范围。有些页面的内容也可能包含一些在某些国家无法提供的型号和服务。

商标和图案

文件中包含的商标和图案是受保护的注册商标。未提前征得Leica相机股份公司的同意，禁止使用这些商标或图案。

许可权

Leica相机股份公司希望可以为您提供一个富有创新且内容丰富的文件资料。由于这样的创新设计，我们也因此希望您能理解，Leica相机股份公司必须保护其知识产权，包括发明专利、商标和版权，拥有这些文件资料绝不表示您已获得Leica相机股份公司的知识产权的许可权。

管制提示

产品的生产日期在包装上面的贴纸上。生产日期书写格式是年/月/日。

安全须知

一般性

请勿用Leica光学产品直接面向太阳或明亮的光源注视！这会造成对眼睛的伤害。

行走时不要通过目镜看路。这可能会导致跌倒。

请将设备放至儿童接触不到的地方。

该产品不得与其他光学元件结合使用，因为这会增加眼睛受伤的风险。

肩带

安装肩带后，请确保正确锁扣，以防止设备掉落。

肩带通常由极能承受的材料制成。因此，请将肩带远离儿童。肩带不是玩具，对儿童存在潜在的危险。

肩带仅可用作肩带使用。任何其他用途都有受伤的危险，并可能导致肩带损坏，因此是不允许的。

由于存在被勒窒息的危险，在进行某些存在被肩带挂住的高危运动时（例如：登山和其他相似的户外活动），肩带不可用于相机或望远镜。

重要提示

一般性

请勿尝试拆卸设备。只能由获得授权的工厂维修。

请勿用手指触摸玻璃表面，尤其是当您事先涂抹了护手霜，接触过驱虫剂等类似物品。这些物品可能含有会损坏玻璃表面涂层的化学物质。

防止设备与杀虫剂及其他具有侵蚀性的化学物质接触。不得使用（洗涤剂）汽油、稀释剂和酒精来清洁相机。某些化学物质和液体会损坏设备外壳或表面涂层。

请将盐水冲洗干净！否则，干燥后的盐结晶可能会损坏表面。

请记住您设备的序列号，设备遗失时，此编号非常重要。

目镜

当目镜暴露在直射的阳光下时，它如同一个放大镜。因此，必须保护设备免受强光照射。将设备放在阴凉处，或者最好放在袋子里，有助于防止设备内部损坏。

保修

除了卖家提供的法定保修，您还将根据以下规定获得Leica相机股份公司提供的对此Leica产品的十年保修服务。Leica的保修服务既不会限制消费者在所在国的合法权利，也不会限制消费者与经销商达成的购买协议中的权利。

保修条例

购买这款Leica望远镜，意味着您购买了一款按照特殊质量标准制造的，并在各个制造阶段都由经验丰富的专家质检了的产品。该产品的十年保修服务自产品从我们授权的经销商处售出的那天开始生效，有如下条件：

1. 对于因为制造缺陷的投诉，我们将承担整个保修期内的所有材料成本费用。在首个五年内，我们还承担所有必要的人工成本费用。我们将自行决定如何修理有缺陷的产品、更换有缺陷的部件，或用类似的、无缺陷的产品进行整个置换。其他任何性质的，出于任何与该保修服务有关的法律原因引起的索赔均除外。
2. 遮光罩、皮革、盔甲、肩带和配件等易损物件不在保修范围内。这也适用于外部表面的损坏。
3. 若相关损坏是由于顾客处理不当一也包括使用规定之外的配件导致的损坏，或由未经授权的人员或车间对产品进行过操作，或产品序列号已无法辨认，则保修索赔的权利无效。
4. 保修索赔只有在出示保修证书一旦上面有购买日期、授权经销商的地址和签字一时有效。
5. 要求保修服务时，请将产品连同原始发票和一份投诉陈述一并提交给Leica相机股份公司的客户服务部或Leica在当地的经销商。

交付维修时的取件服务

（仅适用于欧盟）

如果您在保修期内发现设备出现故障，我们可以为您安排将其发送给我们的客户服务部门。请拨打我们的服务电话+49 6441 2080-189进行咨询。我们的取件服务免费在约定的日期从您那里取走Leica产品，并将其发送给我们的客户服务部门进行检查。

联系人：

www.leica-camera.cn/service-support/support/contact

目录

前言	2
配送范围	2
备件/配件	2
法律须知	3
安全须知	4
重要提示	4
保修	5
各部件名称	7
准备工作	8
安装肩带	8
调整遮光罩	8
调整屈光度	9
设置眼距	9
设置和操作	10
调整清晰度	10
FAQ	11
维护/清洁	12
技术参数	12
LEICA客户服务部	13

该使用说明中各类不同信息的意义

提示

- 附加信息

重要

- 不遵守可能会导致设备及附件损坏

注意

- 如果不注意可能会造成人身伤害

各部件名称

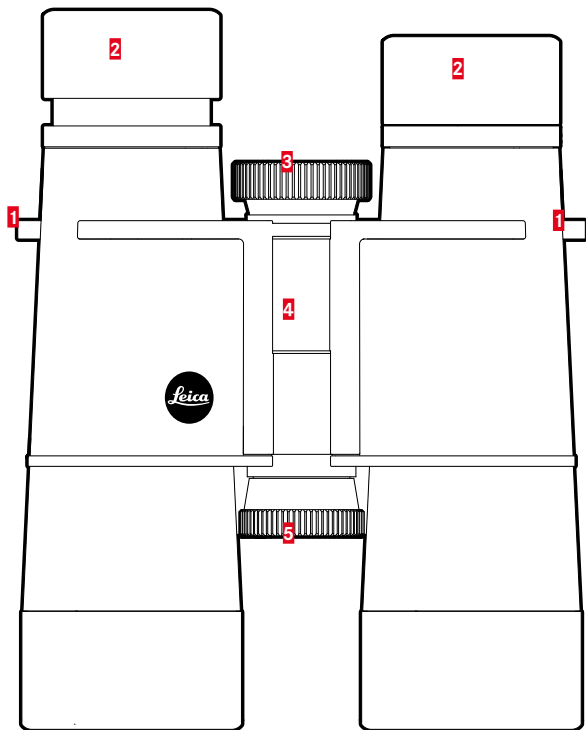

- 1 吊环
- 2 遮光罩
- 3 调焦轮
- 4 扭结桥
- 5 屈光度调整

注意

请勿用Leica光学产品直接面向太阳或明亮的光源注视! 这会造成对眼睛的伤害。

准备工作

安装肩带

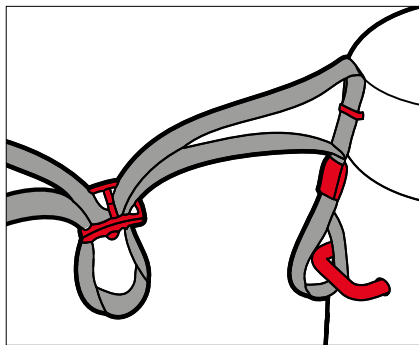

目镜罩可以安装在肩带上。这必须和连接肩带到望远镜的操作一起完成。

- ▶ 如图所示安装并拉紧肩带

重要

安装好后，用力拉动肩带以作检查。肩带的长度不得再调整。

调整遮光罩

遮光罩的位置取决于您是否在使用望远镜时佩戴眼镜。隐形眼镜佩戴者可以如同不戴眼镜一般调整设置。

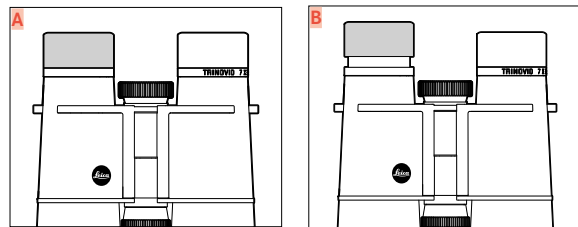

不戴眼镜观察

- ▶ 将遮光罩拉出一半或全部拉出(图A)

戴眼镜观察

- ▶ 将遮光罩全部压入(图B)

调整屈光度

屈光度补偿最高可达 ± 3 屈光度，因此戴眼镜的人可以在没有视觉辅助设备的情况下使用该产品。

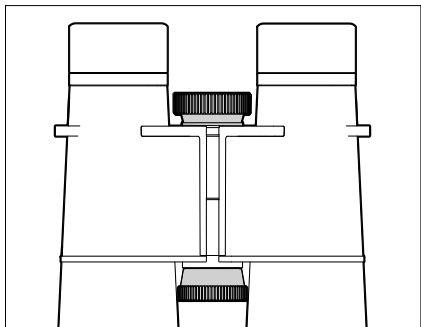

- ▶ 闭上右眼或盖住右边镜片
- ▶ 调整调焦轮，使主体在左望远镜镜筒中清晰呈现
- ▶ 闭上左眼或盖住左边镜片
- ▶ 调整屈光度补偿，使主体在右望远镜镜筒中清晰呈现

设置眼距

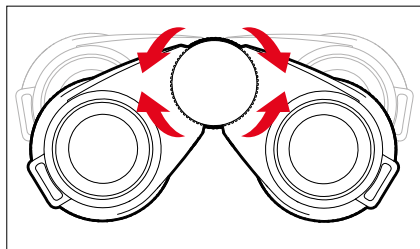

围绕轴线扭转望远镜，以此设置个人眼距。如果眼距正确，则左右视野合并为圆形图像。

- ▶ 如此扭转望远镜，便不再有烦人的阴影出现

设置和操作

调整清晰度

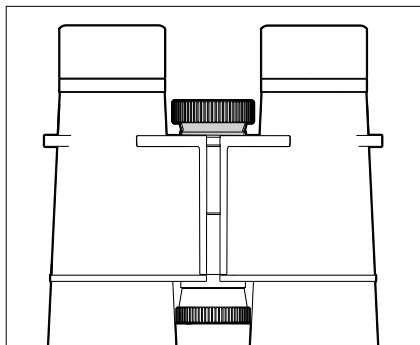

- ▶ 用望远镜看
- ▶ 瞄准主体
- ▶ 调整调焦轮, 使主体清晰成像

问题	可能的/要检查的原因	补救措施建议
无圆形图像	望远镜不匹配个人眼距。	扭转望远镜，直至眼距被校正。
	观察者的瞳孔不在望远镜的出瞳距离内。	校正头部姿势、眼睛和望远镜位置。
	遮光罩的位置与眼睛到目镜的最佳距离不对应。	校正遮光罩的位置，以便戴/不戴眼镜进行观察。
	左右遮光罩的位置不同。	将两个遮光罩放在同一位置。
图像不清晰	屈光度补偿的设置不准确。	再次进行屈光度和对焦调整。
	遮光罩的位置与眼睛到目镜的最佳距离不对应。	校正遮光罩的位置，以便戴/不戴眼镜进行观察。
	左右遮光罩的位置不同。	将两个遮光罩放在同一位置。
	无限远屈光度不足。	戴眼镜/隐形眼镜用望远镜观察。
图像中出现深色或肾形阴影	望远镜不匹配个人眼距。	扭转望远镜，直至眼距被校正。
	遮光罩的位置与眼睛到目镜的最佳距离不对应。	校正遮光罩的位置，以便戴/不戴眼镜进行观察。
	左右遮光罩的位置不同。	将两个遮光罩放在同一位置。

维护/清洁

您的Leica产品无需额外特别小心的维护。

较大的污垢颗粒，例如如沙粒，应用毛刷清除。

物镜和目镜镜头上的指纹，可先用湿布清洁，然后用柔软干净的皮革或软布擦拭。

不可用酒精和其他化学溶液清洁光学元件或外壳。

即使擦拭污染较重的镜片表面，也不应施加太大的压力。表面涂层虽然很耐磨，但砂粒或盐结晶却依然会使其受损。

只可用潮湿的皮革清洁机身外壳。使用干布时，存在静电风险。

请将盐水冲洗干净！否则，干燥后的盐结晶可能会损坏表面。

设备应存放在通风良好、干燥和凉爽的地方，尤其要避免在潮湿气候条件下生长的真菌。

技术参数

您可在Leica相机股份公司的主页上找到有关Leica望远镜的技术数据的详细信息：

<https://www.leica-camera.cn/leica-trinovid-hd>

LEICA客户服务部

Leica相机股份公司的客户服务部会为您提供Leica装备的维修及全部Leica产品的咨询及订购服务。关于维修或损坏的情况，您同样可以与客户服务部联系，或者直接咨询您所在的Leica国家/地区总代理的维修服务部门。

Leica相机股份公司

Leica客户服务部

Am Leitz-Park 5

35578 Wetzlar

德国

电话: +49 6441 2080-189

传真: +49 6441 2080-339

电子邮箱: customer.care@leica-camera.com

www.leica-camera.com