



LEICA SL2

Návod na použitie

ÚVOD

Vážený zákazník,
Prajeme Vám veľa zábavy a úspechov pri tvorbe snímok s Vašou novou Leicou SL2. Prečítajte si, prosím, pozorne tento návod a zoznámte sa s plným rozsahom funkcií, ktoré Váš fotoaparát ponúka. Všetky informácie o fotoaparáte Leica SL2 nájdete v prípade potreby na adrese sl2.leica-camera.com.

Vaša Leica Camera AG

ROZSAH DODÁVKY

Pred prvým použitím fotoaparátu skontrolujte úplnosť dodaného príslušenstva.

- Leica SL
- Batéria li-ion Leica BP-SCL4
- Nabíjačka Leica BC-SCL4, vrátane prírodného kábla (US, EU)
- Krytka bajonetu fotoaparátu
- Nosný popruh
- Rýchly sprievodca
- Leták CE
- Leták Creative Cloud
- Testovací certifikát

Zmeny v návrhu a výrobe sú vyhradené.

NÁHRADNÉ DIELY / PRÍSLUŠENSTVO

Pre viac informácií o širokej ponuke náhradných dielov / príslušenstva Leica kontaktujte, prosím, zákaznícku podporu Leica alebo navštívte webovú stránku Leica Camera AG: en.leica-camera.com/Photography/Leica-SL/Accessories

S fotoaparátom používajte iba príslušenstvo špecifikované a popísané v tomto návode alebo inde spoločnosťou Leica Camera AG (batéria, nabíjačka, prírodná zásuvka a kábel, atď.) Toto príslušenstvo používajte iba s týmto výrobkom. Príslušenstvo tretích strán môže viesť k poruchám alebo k poškodeniu zariadenia.

Pred prvým použitím fotoaparátu si prečítajte kapitoly „Právne informácie“, „Poznámky k bezpečnosti“ a „Všeobecné informácie“. Oboznámenie sa s obsahom tohto návodu zabráni neúmyselnému poškodeniu výrobku, možnému zraneniu a ďalším rizikám.

PRÁVNE INFORMÁCIE

PRÁVNE INFORMÁCIE

- Dodržiavanie autorského práva je povinné. Nahrávanie a zverejňovanie vopred nahraných médií, ako sú pásky, CD alebo iné vydané či verejne prenášané médiá, môže byť v rozpore s autorskými právami.
- To isté platí pre všetok softvér, ktorý je súčasťou dodávky.
- Nasledujúce pravidlá platia pre všetky videozáznamy zhotovené týmto fotoaparátom: Tento výrobok je licencovaný v rámci licencie AVC Patent Portfolio a je určený iba na súkromné a spotrebiteľské použitie. Zariadenie je možné ďalej používať na účely, za ktoré spotrebiteľ nezíska odmenu, t.j. (i) kódovanie v súlade s normou AVC („AVC video“) alebo (ii) dekódovanie AVC videa kódovaného spotrebiteľom v súlade s normou AVC v rámci osobného použitia, alebo ktoré spotrebiteľ získal od poskytovateľa, ktorý vlastní licenciu pre poskytnutie AVC videa. Licencia sa neudeluje pre, ani nezahŕňa ďalší spôsob použitia. Akékoľvek iné využitie, konkrétne poskytovanie AVC videa za odmenu, môže vyžadovať ďalšiu licenčnú dohodu s MPEG LA, L.L.C. Pre viac informácií navštívte, prosím, webovú stránku MPEG LA, L.L.C. na adrese: www.mpegla.com

Konkrétne licenčné informácie pre dané zariadenie môžete zobrazíť v ponuke menu fotoaparátu.

- ▶ V hlavnej ponuke vyberte **Camera Information**.
- ▶ Vyberte **License Information**

INFORMÁCIE O PRÁVNYCH PREDPISOCH

Dátum výroby Vášho fotoaparátu nájdete na nálepkách v záručnom liste alebo na obale.

Formát dátumu je rok/mesiac/deň.

Konkrétne regionálne povolenie pre toto zariadenie môžete nájsť v ponuke fotoaparátu.

- ▶ V hlavnej ponuke vyberte **Camera Information**.
- ▶ Vyberte **Regulatory Information**

Označenie CE

Označenie CE na našich výrobkoch dokladá splnenie základných požiadaviek platných smerníc EÚ. Pre viac informácií si, prosím, prečítajte brožúru CE.



ZBAVOVANIE SA ELEKTRIKY ČI ELEKTRONICKÝCH ZARIADENÍ

(Platí v EÚ a ďalších európskych štátoch s predpismi o triedení odpadu.)

Toto zariadenie obsahuje elektrické alebo elektronické súčiastky, nevyhadzujte ho do zmiešaného domáceho odpadu! Namiesto toho by malo byť odovzdané na recyklačnom zbernom mieste určenom miestnym úradom. Táto služba je zdarma. Akékoľvek bežné či nabíjateľné batérie použité v tomto zariadení musia byť po vybratí zlikvidované osobitne v súlade s miestnymi predpismi. Kontaktujte, prosím, miestne úrady, miestne zberné miesto na odpad alebo obchodníka, u ktorého ste zariadenie kúpili, pre viac informácií o správnom postupe likvidácie.

DÔLEŽITÉ POZNÁMKY O POUŽITÍ TECHNOLOGÍI

WLAN/BLUETOOTH® (LEICA FOTOS)

Prečítajte si, prosím, dôležité poznámky o špecifických funkciách Leica FOTOS na strane 194.

- Na miestach, kde sú zariadenia alebo počítačové systémy, ktoré si vyžadujú spoľahlivejšiu ochranu, ako umožňuje WLAN zariadenie, musíte zabezpečiť také opatrenia, aby nedošlo k narušeniu daného systému.
 - Spoločnosť Leica Camera AG neprijíma zodpovednosť za škody vzniknuté použitím fotoaparátu iným spôsobom ako zariadením WLAN.
 - Predpokladá sa, že sa funkcia WLAN bude používať v krajinách, kde je tento fotoaparát predávaný. Ak fotoaparát použijete v iných krajinách, podstupujete určité riziko porušenia miestnych zákonných obmedzení pre bezdrôtovú komunikáciu. Leica Camera AG neprijíma právnu zodpovednosť za takéto porušenia.
 - Vezmite na vedomie, že existuje určité riziko odpočúvania bezdrôtovo prenášaných údajov tretími stranami. Dôrazne odporúčame v bezdrôtovom prístupovom bode aktivovať šifrovanie pre zaistenie bezpečnosti prenášaných údajov.
 - Fotoaparát nepoužívajte na miestach, kde môže byť vystavený magnetickému poľu, statickej elektrine alebo inému rušeniu, napríklad v blízkosti mikrovlnnej rúry. Inak sa RF prenos nemusí dostať až k fotoaparátu.
 - Použitie fotoaparátu blízko zariadení, akými sú mikrovlnné rúry alebo bezdrôtové telefóny používajúce RF pásmo 2,4 GHz, môže negatívne ovplyvniť výkon oboch zariadení.
 - Nepripájajte sa k bezdrôtovým sieťam, pri ktorých nemáte povolenie na ich používanie.
- Keď sa aktivuje funkcia WLAN, zariadenie začne automaticky hľadať bezdrôtové siete. Zobrazí sa zoznam sietí vrátane tých, ku ktorým nemáte oprávnenie na prístup (SSID: sieťový identifikátor alebo názov WLAN pripojenia). K takej sieti sa nepripájajte, pretože by išlo o nepovolený prístup.
 - V lietadle odporúčame WLAN funkciu vypnúť.
 - Použitie WLAN-RF pásma medzi 5150 MHz a 5350 MHz je povolené iba v uzavretom priestore.

POZNÁMKY K BEZPEČNOSTI

VŠEOBECNÉ INFORMÁCIE

- Nepoužívajte fotoaparát v bezprostrednej blízkosti zariadení vytvárajúcich silné magnetické, elektrostatické alebo elektromagnetické pole (t.j. indukčné pece, mikrovlnné rúry, televízory alebo počítačové obrazovky, herné konzoly, mobilné telefóny alebo rozhlasové zariadenia). Ich elektromagnetické polia môžu narušiť snímanie.
- Silné magnetické polia, t.j. z reproduktorov alebo veľkých elektrických motorov môžu poškodiť obrazové údaje alebo rušiť nahrávanie.
- Ak dôjde k zlyhaniu fotoaparátu z dôvodu elektromagnetických polí, tak fotoaparát vypnite, vyberte batériu a potom znovu zapnite.
- Nepoužívajte fotoaparát v tesnej blízkosti rádiových vysielateľov alebo vedenia vysokého napätia. Ich elektromagnetické polia môžu tiež narušiť nahrávanie.
- Malé časti, napr. krytku sánok príslušenstva vždy ukladajte nasledujúcim spôsobom:
 - mimo dosahu detí,
 - na bezpečnom mieste, kde ich nestratíte, ani ich nikto neukradne.
- Špičkové elektronické komponenty sú citlivé na statické výboje. Keďže je možné jednoducho získať náboj niekoľko desiatok tisíc voltov, napr. chôdzou po syntetickom koberci, môže pri dotyku Vášho fotoaparátu dôjsť k výboju, najmä ak je umiestnený na vodivej ploche. Statický výboj na kryte fotoaparátu nepredstavuje riziko pre elektronicu vo vnútri. Napriek zabudovaným bezpečnostným obvodom sa ale vyhnite priamemu dotyku vonkajších kontaktov fotoaparátu, aké sú napr. v sánkach blesku.
- Dajte pozor, aby ste nezašpinili ani nepoškriabali snímač detekcie objektívu v bajonete. Podobne zabráňte priamemu kontaktu bajonetu so zrnkami piesku alebo inými časticami, pretože môžu spôsobiť jeho nenávratné poškodenie. Tento komponent čistite iba suchou handričkou (pri systémových fotoaparátoch).
- Pri čistení kontaktov použite bavlnenú či ľanovú handričku namiesto handričky zo syntetického mikrovlákna z optiky. Zaistíte najprv uzemnenie elektrostatického náboja úmyselným dotykom kúrenia alebo vodovodnej rúry (uzemneného vodivého materiálu). Nánosom nečistôt alebo oxidácii kontaktov sa dá vyhnúť uložením fotoaparátu na suchom mieste s nasadenými krytkami objektívu a sánok/hľadáčiku (pri systémových fotoaparátoch).
- Aby ste zabránili poruchám, skratu alebo elektrickému šoku, používajte iba príslušenstvo odporúčané pre tento výrobok.
- Nepokúšajte sa sami odstrániť časti plášťa (pevného krytu). Opravy je nutné vykonávať len v autorizovaných servisných centrách.
- Chránajte fotoaparát pred stykom s prostriedkami proti hmyzu a inými agresívnymi zlúčeninami. Na čistenie nepoužívajte lakový benzín (čistiace rozpúšťadlo), riedidlo ani alkohol. Niektoré chemikálie a tekutiny môžu poškodiť kryt fotoaparátu alebo jeho povrchovú úpravu.
- Guma a plasty môžu vylučovať agresívne zlúčeniny a nemali by byť dlhší čas v kontakte s fotoaparátom.
- Zabráňte vstupu piesku, prachu či vody do fotoaparátu, napr. pri snežení, daždi alebo na pláži. Buďte opatrní najmä pri výmene objektívu (systémových fotoaparátov) a vkladaní či vyberaní pamäťovej karty či nabíjateľnej batérie. Piesok a prach môžu poškodiť fotoaparát, objektív, pamäťovú kartu i batériu. Vlhkosť

môže viesť k poruchám alebo dokonca k trvalému poškodeniu fotoaparátu a pamäťovej karty.

OBJEKTÍV

- Objektív fotoaparátu môže mať účinnoklupy, ak je spredu vystavený priamemu slnečnému svetlu. Fotoaparát preto chráňte proti dlhšiemu vystaveniu priamemu slnečnému žiareniu.
- Pripojte krytku objektívu a udržujte fotoaparát v tieni alebo ho ideálne uschovajte v puzdre, vyhnete sa tak poškodeniu vnútra fotoaparátu.

NABÍJATEĽNÉ BATÉRIE

- Nesprávne použitie batérií alebo použitie neschválených druhov batérií môže viesť k výbuchu!
- Nevystavujte nabíjateľnú batériu dlhší čas slnečnému svetlu, teplote, vlhkosti alebo vode. Batéria nesmie byť umiestnená do mikrovlnnej rúry alebo do vysokotlakovej nádoby, inak hrozí riziko ohňa či výbuchu.
- Za žiadnych okolností nenabíjajte ani nekladajte do fotoaparátu vlhkú či mokrá batériu!
- Bezpečnostný ventil v batérii zaisťuje bezpečné uvoľnenie tlaku vzniknutého z dôvodu nesprávnej manipulácie. Vydutú batériu je však nutné okamžite zlikvidovať. Môže predstavovať riziko výbuchu!
- Vždy udržujte kontakty batérie čisté a ľahko prístupné. Hoci majú Li-ion batérie ochranu proti skratu, mali by byť neustále chránené pred predmetmi, ako sú sponky alebo šperky. Skratovaná batéria sa môže prehriať a spôsobiť vážne popáleniny.
- Ak batéria omylom spadne, ihneď skontrolujte kryt i kontakty, či nie sú poškodené. Použitie poškodenej batérie môže poškodiť i fotoaparát.

- V prípade pachu, zmeny farbenia, deformácie, prehriatia alebo vytekania tekutiny musí byť batéria okamžite vytiahnutá z fotoaparátu alebo nabíjačky a nahradená. Ďalšie použitie batérie nesie riziko prehriatia, čo môže mať za následok požiar alebo výbuch.
- Nikdy nehádzajte batérie do ohňa, môžu vybuchnúť.
- V prípade vytekania tekutiny alebo zápachu spáleniny udržiavajte batériu mimo zdroja tepla. Uniknutá tekutina sa môže vznietiť!
- Použitie iných nabíjačiek, neschválených spoločnosťou Leica Camera AG, môže spôsobiť poškodenie batérií a v extrémnych prípadoch i vážne alebo životu nebezpečné zranenie.
- Dbajte o to, aby bola zásuvka vždy voľne prístupná.
- Nikdy sa nesnažte otvoriť batériu ani nabíjačku. Opravy môžu vykonávať len autorizované servisné miesta.
- Uchovávajte batérie mimo dosahu detí. Prehltutie batérií môže spôsobiť udusenie.

PRVÁ POMOC

- Batérová kvapalina môže pri kontakte s očami spôsobiť oslepnutie. Okamžite dôkladne prepláchnite oči čistou vodou. Netrite oči. Ihneď vyhľadajte lekársku pomoc.
- Vytečená batérová kvapalina predstavuje riziko zranenia pri kontakte s oblečením alebo kožou. Postihnuté miesta dôkladne opláchnite čistou vodou.

NABÍJAČKA

- Použitie nabíjačky v blízkosti rozhlasových prijímačov môže viesť k rušeniu príjmu. Zaistite vzdialenosť najmenej 1 m (3 stopy) medzi nabíjačkou a prijímačom.
- Ak sa nabíjačka používa, môže bzučať – to je normálne a nejde o poruchu.
- Ak ju nepoužívate, odpojte nabíjačku zo siete, pretože spotrebováva prúd (veľmi malé množstvo) i bez vložených batérií.
- Vždy zaistite čistotou kontaktných bodov nabíjačky a nikdy ich neskratujte.

PAMÄŤOVÁ KARTA

- Nikdy nevyberajte pamäťovú kartu počas ukladania alebo načítavania údajov. Fotoaparát nesmie vypnúť, ani nesmie byť počas používania vystavený nárazom či vibráciám.
- Neotvárajte kryt a nevyberajte pamäťovú kartu či batériu, ak svieti stavová dióda, čo znamená prístup k pamäti. Inak môžete stratiť údaje na karte alebo môže dôjsť k poruche fotoaparátu.
- Pri páde alebo ohnutí pamäťovej karty dôjde k jej poškodeniu a následnej strate uložených údajov.
- Nedotýkajte sa kontaktov na zadnej strane pamäťovej karty a udržujte ich čisté a suché.
- Uchovávajte pamäťové karty mimo dosahu detí. Prehĺtnutie pamäťovej karty môže spôsobiť udusenie.

SNÍMAČ

- Kozmické žiarenie (napríklad pri lete) môže spôsobiť chyby pixelov.

NOSNÝ POPRUH

- Nosné popruhy sú väčšinou vyrábané z veľmi pevného materiálu. Udržujte ich preto mimodosa ľudetí. Popruh na nosenie nie je hračkou a predstavuje riziko zaškrtania.
- Nosný popruh používajte len na účel prenášania fotoaparátu alebo ďalekohľadu. Akékoľvek iné použitie nesie riziko zranenia, prípadne poškodenia popruhu, a teda nie je povolené.
- Nosné popruhy ďalej nepoužívajte pre fotoaparáty či ďalekohľady počas športových aktivít s rizikom zamotania (napr. pri horolezectve a podobných aktivitách vo voľnej prírode).

STATÍV

- Pri použití statívu zaistite jeho pevné umiestnenie a fotoaparát otáčajte iba pomocou statívu, neotáčajte fotoaparátom samotným. Skrutku statívu treba uťahovať iba rukou. Fotoaparát neprepravujte s pripojeným statívom. Môžete zraniť samiseba či ostatných, alebo môže dôjsť k poškodeniu fotoaparátu.

BLESK

- Použitie nekompatibilných jednotiek blesku s Vaším fotoaparátom Leica SL2 môže viesť k trvalému poškodeniu fotoaparátu alebo jednotky blesku.

VŠEOBECNÉ INFORMÁCIE

V prípade problémov si, prosím, prečítajte kapitolu „Pokyny údržby“, kde nájdete viac informácií.

FOTOAPARÁT /OBJEKTÍV

(Pre systémové fotoaparáty)

- Zapíšte si sériové čísla fotoaparátu (vyryté do spodnej časti plášťa fotoaparátu) a objektívu, pretože tieto údaje sú v prípade straty veľmi dôležité.
- Ubezpečte sa, že máte vždy nasadený objektív alebo krytku bajonetu fotoaparátu, aby ste zabránili vniknutiu prachu alebo iných cudzích telies do fotoaparátu.
- Preto by ste mali objektív vymieňať vždy rýchlo a v bezprašnom prostredí.
- Nikdy nedávajte krytku bajonetu fotoaparátu alebo zadnú krytku objektívu do vrečka nohavíc, pretože v nich môžu byť vlákna oblečenia alebo prach, ktoré potom môžete omylom vniesť priamo do fotoaparátu.

LCD DISPLEJ

- Ak je fotoaparát vystavený značným výkyvom teplôt, môže sa na LCD displeji začať kondenzovať voda. Opatrne obrazovku utrite mäkkou, suchou handričkou.
- Ak je pri zapnutí fotoaparát veľmi studený, môže byť obrazovka spočiatku mierne tmavšia ako zvyčajne. Len čo sa LCD displej zahreje, vráti sa opäť bežná úroveň jasů.

NABÍJATEĽNÁ BATÉRIA

- Batéria musí mať pre nabíjanie teplotu medzi +0 °C a +35 °C (inak sa nabíjačka nezapne, alebo sa ihneď automaticky vypne).
- Batérie li-ion možno nabíjať kedykoľvek, bez ohľadu na ich aktuálny stav nabitia. Čiastočne nabitá batéria sa do plnej kapacity nabije rýchlejšie ako úplne vybitá.
- Nabíjateľné batérie sú z výroby len čiastočne nabité, preto ich treba pred prvým použitím úplne nabiť.
- Nová batéria získava plnú kapacitu až po 2 alebo 3 plných cykloch nabitia a vybitia (použitím vo fotoaparáte). Tentoprosocvybíjania odporúčame opakovať cca každý 25. cyklus nabitia.
- Počas nabíjania sa batéria a nabíjačka ohrievajú. To je normálne a nejde o poruchu.
- Ak začnú obe diódy rýchlo blikať (> 2 Hz) po začatí nabíjania, znamená to chybu pri nabíjaní (t.j. prekročení maximálneho času nabíjania, napätie či teplota sú mimo povolených rozsahov, alebo skrat). Odpojte nabíjačku zo siete a vyberte batériu. Uistite sa, že sú dodržané teplotné podmienky vyššie a znovu spustíte proces nabíjania. Ak problém pretrváva, kontaktujte, prosím, Vášho predajcu, zástupcu spoločnosti Leica vo Vašej krajine, alebo Leica Camera AG.
- Dobíjacie li-ion batérie vytvárajú prúd pomocou vnútorných chemických reakcií. Tieto reakcie sú ovplyvnené okolitou teplotou a vlhkosťou. Pre zabezpečenie maximálnej životnosti batérie ju nevystavujte dlhodobo extrémnym (vysokým alebo nízkym) teplotám (t.j. v zaparkovanom aute v lete alebo v zime).
- Každá batéria má každopádne len obmedzenú životnosť! Po niekoľko sto cykloch nabitia dôjde kvýraznému skráteniu doby fungovania zariadenia.
- Vymeniteľné batérie poskytujú energiu záložnej batérii, ktorá je zabudovaná priamo do fotoaparátu. Táto záložná batéria uchováva nastavenia dátumu a času niekoľko týždňov. Po vyčerpání

kapacity záložnej batérie ju treba opäť nabiť vložení nabíatej hlavnej batérie. Poplnom vyčerpaní oboch batérií budete nutne opäť nastaviť dátum a čas.

- Pri postupnom zhoršení kapacity batérie alebo použití staršej batérie sa môžu objaviť výstražné správy či obrazovky a niektoré funkcie môžu byť obmedzené či zablokované.
- Ak nebudete dlhší čas fotoaparát používať, batériu vždy vyberte. Pred vyťahnutím batérie najprv vypnite fotoaparát pomocou hlavného vypínača. Ponechanie batérie vo fotoaparáte vedie k jej hlbokému vybitiu po niekoľkých týždňoch. Hladiny napätia sa výrazne znížia a fotoaparát bude používať iba nízky pokojový prúd na udržanie nastavení.
- Poškodených batérií sa zabavte v súlade so zodpovedajúcimi predpismi na oficiálnom zbernom mieste pre správnu recykláciu.
- Dátum výroby nájdete priamo na batérii. Formát dátumu je týždeň / rok.

PAMÄŤOVÁ KARTA

Rozsah dostupných SD/SDHC/SDXC kariet na trhu je príliš široký na to, aby ich mohla Leica Camera AG všetky otestovať z hľadiska kompatibility a kvality. Všeobecne je možné použiť ľubovoľný typ pamäťovej karty bez poškodenia fotoaparátu či pamäťovej karty. Keďže však niektoré „neznačkové“ karty nespĺňajú normy SD/SDHC/SDXC, nie je spoločnosť Leica Camera AG schopná zaručiť ich správne fungovanie.

- Odporúčame raz za čas pamäťové karty sformátovať, lebo zvyškové údaje z vymazaných súborov môžu zablokovať časť ich kapacity.
- Vo všeobecnosti netreba formátovať (obnoviť) pamäťové karty použité v minulosti. Formátovanie je nutné pri prvom vložení neformátovanej pamäťovej karty či karty sformátovanej na inom zariadení (t.j. na počítači).

Odporúčame údaje zálohovať na PC, keďže elektromagnetické polia, statická elektrina či akékoľvek poškodenie pamäťovej karty či fotoaparátu môžu spôsobiť nenapraviteľné škody či stratu údajov.

- SD, SDHC a SDXC pamäťové karty sú vybavené ochrannou poistkou proti zápisu, ktorá zabráni náhodnému prepisu údajov. Zarážka poistky sa nachádza na strane karty bez skosenia. Všetky údaje na karte sú chránené proti zápisu, ak zarážku nastavíte do spodnej polohy označenej LOCK.
- Počas formátovania dochádza k strate všetkých údajov uložených na pamäťovej karte. Ochrana proti vymazaniu nastavená na jednotlivých snímkach nezabráni ich odstráneniu pri formátovaní karty.

SNÍMAČ

- Častice prachu alebo nečistoty prilepené na sklenenom kryte snímača môžu spôsobiť viditeľné tmavé škvrny či bodky na snímkach (systémových fotoaparátov). Ďalšou možnosťou, ako snímač vyčistiť, je odoslať fotoaparát oddeleniu zákazníckej podpory Leica (pozrite str. 220). Táto služba nie je súčasťou záruky, preto bude spoplatnená.

ÚDAJE

- Všetky údaje, vrátane osobných údajov, môžu byť zmenené alebo vymazané pri nesprávnej alebo náhodnej manipulácii, statickom výboji, nehode, poruche, opravách alebo inom zákroku.
- Vezmite na vedomie, že Leica Camera AG NEPRIJÍMA právnu zodpovednosť za priame alebo následné škody z dôvodu manipulácie alebo zničenia údajov a osobných údajov.

AKTUALIZÁCIA FIRMVÉRU

Leica neustále pracuje na ďalšom vývoji a optimalizáciách fotoaparátu Leica SL2. Digitálne fotoaparáty majú množstvo funkcií, ktoré sú ovládané elektronicky. Zdokonalenia a vylepšenia týchto funkcií môžu byť inštalované spätne. Leica v nepravidelných intervaloch vydáva tzv. aktualizácie firmvéru. Fotoaparáty sú vždy už z výroby vybavené najnovším firmvérom. Nový firmvér si ale môžete tiež stiahnuť na našom webe a preniesť ho do fotoaparátu.

Ak zaregistrujete svoj fotoaparát na domovskej stránke Leica Camera, dostanete newsletter, ktorý Vás bude informovať o nových dostupných aktualizáciách firmvéru.

Navštívte sekciu „download“ alebo stránky „Customer Area“ pre informácie o registrácii alebo stiahnutí aktualizácií firmvéru pre Váš fotoaparát Leica SL2. Ďalšie informácie o zmenách alebo doplnení návodu nájdete na adrese:

club.leica-camera.com

Leica v nepravidelných intervaloch vydáva aktualizácie firmvéru objektívov. Nové verzie firmvéru si môžete stiahnuť na našom webe a preniesť ich do objektívu. Viac informácií nájdete na str. 191. Vyberte položku menu **Camera Information** (pozrite str. 191) pre kontrolu, či Váš fotoaparát a objektív majú najnovšie verzie firmvéru.

Okrem zákonnej záručnej lehoty poskytovanej Vaším predajcom získate aj produktovú záruku Leica Camera AG, platnú od dátumu zakúpenia u autorizovaného predajcu Leica. V minulosti bol záručný list k výrobku pribalený spolu s baliacim materiálom.

Odteraz bude záručný list výrobku dostupný iba na internete v rámci novej služby. Záručné podmienky ku svojmu výrobku si tak môžete kedykoľvek prečítať a nemusíte zbytočne hľadať tlačенú verziu. Tento nový prístup platí iba pri výrobkoch, ku ktorým už nie je pribalený vytlačený záručný list výrobku. Pre výrobky, ku ktorým je pribalený ešte záručný list, platia výlučne podmienky uvedené na tomto dokumente.

Pre viac informácií o rozsahu záruky, služieb a obmedzení navštívte, prosím, stránku:

warranty.leica-camera.com

Leica SL2 má ochranu proti obliatiu vodou a pred prachom.

Fotoaparát bol testovaný v laboratórnych podmienkach a dosahuje triedu IP54 podľa normy DIN EN 60529. Poznámka: Ochranná povrchová vrstva chrániaca proti obliatiu vodou aprachu nie je trvalá a časom sa opotrebuje. Prečítajte si kapitolu o starostlivosti o fotoaparát a jeho správne uskladnenie, kde nájdete podrobné inštrukcie o spôsobe čistenia a osušenia fotoaparátu. Záruka sa nevzťahuje na poškodenie tekutinami. Akýkoľvek pokus otvoriť vonkajší plášť fotoaparátu neautorizovaným predajcom alebo servisom znamená okamžité ukončenie platnosti záruky na poškodenie obliatím vodou alebo vniknutím prachu.

OBSAH

ÚVOD	2	NASTAVENIE DIOPTRIÍ.....	40
ROZSAH DODÁVKY	2	LEICA MULTIFUNKČNÝ GRIP SL	41
NÁHRADNÉ DIELY / PRÍSLUŠENSTVO	3	POUŽÍVANIE FOTOAPARÁTU	46
PRÁVNE INFORMÁCIE.....	4	OVLÁDACIE PRVKY	46
POZNÁMKY K BEZPEČNOSTI	6	HLAVNÝ VYPÍNAČ	46
VŠEOBECNÉ INFORMÁCIE	10	TLAČIDLO SPÚŠTE.....	47
SNÍMAČ	11	PREDNÉ KOLIESKO NASTAVENIA	48
ZÁRUKA	13	OVLÁDACIE KOLIESKO	48
OBSAH	14	PÁČKA.....	49
POPIS SÚČASTÍ.....	20	TLAČIDLO PLAY / MENU.....	49
OBRAZOVKY	24	FN TLAČIDLÁ	50
SNÍMÁNIE FOTOGRAFIÍ.....	24	LCD DISPLEJ (DOTYKOVÁ OBRAZOVKA)	51
VIDEO/CINE	26	HORNÁ OBRAZOVKA	52
ZOBRAZENIE HORNEJ OBRAZOVKY	28	OVLÁDANIE PONUKY.....	52
PRÍPRAVA	30	OVLÁDACIE PRVKY	52
PRIPOJENIE NOSNÉHO POPRUHU	30	ČASTI PONUKY	53
PRÍPRAVA NABÍJAČKY	30	STAVOVÁ OBRAZOVKA	55
NABITIE BATÉRIE.....	31	PRECHÁDZANIE PONUKOU MENU.....	58
NABÍJANIE POMOCOU USB.....	32	PODPONUKA	60
VLOŽENIE / VYBRATIE BATÉRIE.....	32	TEXTOVÁ / NUMERICKÁ KLÁVESNICA.....	60
VLOŽENIE / VYBRATIE PAMÄŤOVÝCH KARIET	33	LIŠŤA PONUKY MENU	61
OBJEKTÍV.....	35	VÝBER STUPNICE	62
KOMPATIBILNÉ OBJEKTÍVY	35	PONUKA DÁTUM / ČAS	62
VÝMENA OBJEKTÍVU	37	KOMBI MENU	63
		OVLÁDANIE DEFINOVANÉ POUŽÍVATEĽOM	64
		PONUKA OBLÍBENÝCH	64

SPRÁVA PONUKY OBLÚBENÝCH	64	SNÍMKY ZA SEKUNDU PRE EVF HL'ADÁČIK	75
FN TLAČIDLÁ	65	AUTOMATICKÉ VYPNUTIE LCD DISPLEJA A EVF HL'ADÁČIKA	75
ZMENA PRIDELENEJ FUNKCIE	65	ZVUKOVÁ SIGNALIZÁCIA	75
PRÍSTUP K PRIDELENEJ FUNKCII PONUKY	65	HLASITOSŤ	75
NASTAVENIE FUNKCIEKOLIESKA NASTAVENIA	66	ZVUKOVÁ SIGNALIZÁCIA	75
PRI POUŽITÍ AF OBJEKTÍVOV	66	ELEKTRONICKÝ ZVUK UZÁVIERKY	75
PRI POUŽITÍ MF OBJEKTÍVOV	67	POTVRDENIE AUTOMATICKÉHO ZAOSTRENIA	76
SMER OTÁČANIA KOLIESOK NASTAVENIA	68	TICHÁ FOTOGRAFIA	76
FUNKCIA PÁČKY	68	ZHOTOVENIE ZÁZNAMU – ZÁKLADNÉ NASTAVENIA (SNÍMKY A VIDEO)	78
ZAMKNUTIE OVLÁDACÍCH PRVKOV	69	DOTYKOVÝ AF	78
ZÁKLADNÉ NASTAVENIE FOTOAPARÁTU	70	DOTYKOVÝ AF V REŽIME EVF	79
JAZYK PONUKY MENU	70	LIMIT ZAOSTRENIA	79
DÁTUM / ČAS	70	PRÍRASTOK EV	79
NAHRATIE NASTAVENIA Z MOBILNÉHO ZARIADENIA ...	70	POMOCNÉ OBRAZOVKY	80
RUČNÉ NASTAVENIE	71	INFORMAČNÉ PROFILY	80
JEDNOTKA VZDIALENOSTÍ	71	PREPÍNANIE MEDZI INFORMAČNÝMI PROFILMI	81
ÚSPORNÝ REŽIM (POHOTOVOSTNÝ REŽIM)	72	DEAKTIVÁCIA JEDNOTLIVÝCH INFORMAČNÝCH PROFILOV ...	81
NASTAVENIE LCD DISPLEJA / HL'ADÁČIKA (EVF)	72	VLASTNÉ NASTAVENIA INFORMAČNÝCH PROFILOV	81
POUŽITIE LCD DISPLEJA/ EVF	73	ZOBRAZIŤ DOSTUPNÉ	82
CITLIVOSŤ OČNÉHO SNÍMAČA	73	INFORMAČNÉ LINKY	82
JAS OBRAZOVKY	74	MRIEŽKA	82
LCD DISPLEJ	74	ZAOSTRENÉ HRANY (FOCUS PEAKING)	82
EVF	74	PREEXPONOVANIE / ZEBRA	83
VYKRESLENIE FARIEB	74	RYSKA HORIZONTU	84
LCD DISPLEJ	74	HISTOGRAM	85
EVF	74		

ZHOTOVENIE ZÁZNAMU – ZÁKLADNÉ NASTAVENIA (SNÍMKY).....	86	NASTAVENIE FORMÁTU VIDEO.....	96
FORMÁT SNÍMAČA	86	VLASTNOSTI OBRAZU	97
FORMÁT SÚBORU	87	VIDEO PROFILY	97
JPG NASTAVENIA.....	88	NASTAVENIE VLASTNÝCH VIDEO PROFILOV	97
ROZLIŠENIE	88	MIKROFÓN	97
REDUKCIA ŠUMU	88	ZNÍŽENIE HLUKU VETRA	98
VLASTNOSTI OBRAZU.....	89	ČASOVÁ STOPA	98
FAREBNÝ PROFIL.....	89	REŽIM ČASOVEJ STOPY	98
ČIERNOBIELY PROFIL.....	89	VÝCHODISKOVÝ ČAS.....	99
PRISPÔSOBENIE PROFILOV SNÍMOK.....	90	VIDEO GAMA.....	99
SPRÁVA PAMÄŤOVEJ KARTY	90	STABILIZÁCIA VIDEO	100
FUNKCIA ODSTRÁNENIA ŠUMU		HDMI VÝSTUP	100
DLHÉ EXPOZÍCIE	91	POMOCNÉ OBRAZOVKY VIDEO	101
TYP UZÁVIERKY	91	ZOBRAZENIE POMERU STRÁN	101
POMER STRÁN	92	BEZPEČNÁ OBLASŤ.....	101
STABILIZÁCIA OBRAZU.....	92	REŽIM SNÍMANIA	102
NASTAVENIE SMERU STABILIZÁCIE	92	REŽIM ZHOTOVENIA ZÁZNAMU	102
POMOCNÉ FUNKCIE PRO RUČNÉ ZAOSTRENIE	93	ZAOSTRENIE.....	103
POMOCNÉ SVETLO AF.....	93	REŽIMY AUTOMATICKÉHO ZAOSTRENIA.....	103
ZVUKOVÉ POTVRDENIE AUTOMATICKÉHO ZAOSTRENIA..	93	INTELIGENTNÉ AUTOMATICKÉ ZAOSTRENIE.....	103
ZHOTOVENIE ZÁZNAMU – ZÁKLADNÉ NASTAVENIA		AFs (single = jednotlivé)	103
(VIDEONÁHRÁVKY).....	94	AFc (continuous = neustále).....	103
FORMÁT SNÍMAČA	94	METÓDY MERANIA AUTOMATICKÉHO ZAOSTRENIA ...	104
FORMÁT SÚBORU	95	MATICOVÉ.....	104
FORMÁT VIDEOZÁZNAMU	95	BODOVÉ / OBLASŤ	104
DOSTUPNÉ ROZLIŠENIA.....	96	VIAC OBLASŤÍ.....	105
DOSTUPNÉ SNÍMACIE FREKVENCIE	96		

SLEDOVANIE CIEĽA.....	105	VYVÁŽENIE BIELEJ.....	118
VÝCHODISKOVÝ BOD SLEDOVANIA	106	AUTOMATICKÉ OVLÁDANIE / PREDVOLBY	118
DETEKCIA POSTAVY	106	RUČNÉ NASTAVENIE POMOCOU MERANIA	119
NASTAVENIE AF.....	107	SIVÁ KARTA	119
AF PROFILY.....	107	SIVÁ KARTA – LIVE VIEW	120
ZAOSTRENIE VOPRED	108	PRIAME NASTAVENIE TEPLoty CHROMATICKOSTI.....	120
RÝCHLE NASTAVENIE AF.....	109	EXPOZÍCIA	121
PRÍSTUP K RÝCHLEMU NASTAVENIU AF	109	METÓDY MERANIA EXPOZÍCIE	122
PRISPÔSOBENIE VEĽKOSTI MERACIEHO POĽA	109	BODOVÉ MERANIE.....	122
ZMENA AF MERACEJ METÓDY	109	STREDOVÉ MERANIE.....	122
POMOCNÉ FUNKCIE PRE RUČNÉ ZAOSTRENIE	110	MATICOVÉ MERANIE	122
ZVÄČŠENIE V REŽIME AF	110	REŽIMY EXPOZÍCIE	123
POMOCNÉ SVETLO AF	110	VÝBER REŽIMU	123
ZVUKOVÉ POTVRDENIE AUTOMATICKÉHO ZAOSTRENIA.....	110	PLNOAUTOMATICKÉ NASTAVENIE EXPOZÍCIE – P	124
RUČNÉ ZAOSTRENIE (MF).....	111	AUTOMATICKÝ PROGRAM – P	124
NASTAVENIE MF*	111	ZMENA PREDNASTAVENIA KOMBINÁCIE ČASU EXPOZÍCIE / CLONY (POSUN).....	124
POMOCNÉ FUNKCIE PRE RUČNÉ ZAOSTRENIE	112	POLOAUTOMATICKÉ NASTAVENIE EXPOZÍCIE – A/S	125
ZAOSTRENÉ HRANY (FOCUS PEAKING)	112	PRIORITA CLONY – A.....	125
ZVÄČŠENIE V REŽIME MF.....	112	PRIORITA ČASU EXPOZÍCIE – S.....	125
ZOBRAZENIE VZDIALENOSTI.....	114	RUČNÉ NASTAVENIE EXPOZÍCIE – M	126
POUŽÍVANIE AUTOMATICKÉHO ZAOSTRENIA V RUČNOM REŽIME.....	115	DLHODOBÁ EXPOZÍCIA	126
CITLIVOSŤ ISO.....	115	OVLÁDANIE EXPOZÍCIE	127
PREDNASTAVENÉ HODNOTY ISO	116	NÁHĽAD EXPOZÍCIE.....	127
AUTOMATICKÉ NASTAVENIE.....	116	ZÁMOK EXPOZÍCIE.....	128
OBMEDZENIE ROZSAHOV NASTAVENÍ.....	116	KOMPENZÁCIA EXPOZÍCIE.....	130
POHYBLIVÉ ISO.....	117	REŽIMY SNÍMANIA FOTOGRAFÍ.....	131

SÉRIA EXPOZÍCIÍ	131	RÝCHLE NASTAVENIE AF	149
ČASOZBERNÉ SNÍMANIE (INTERVAL)	132	POMOCNÉ FUNKCIE RUČNÉHO ZAOSTRENIA.....	150
NASTAVENIE POČTU SNÍMOK.....	132	RUČNÉ ZAOSTRENIE (MF).....	151
NASTAVENIE INTERVALOV MEDZI SNÍMKAMI	132	NASTAVENIE MF*	151
SEKVENČNÁ EXPOZÍCIA (BRACKETING)	133	POMOCNÉ FUNKCIE RUČNÉHO ZAOSTRENIA.....	152
SAMOSPÚŠŤ	135	CITLIVOSŤ ISO	153
FOTOGRAFIA S BLESKOM.....	135	PREDNASTAVENÉ HODNOTY ISO.....	154
KOMPATIBILNÉ JEDNOTKY BLESKU.....	135	AUTOMATICKÉ NASTAVENIE	154
MERANIE EXPOZÍCIE BLESKU (TTL MERANIE)	136	POHYBLIVÉ ISO	155
OVLÁDANIE BLESKU	137	CITLIVOSŤ ASA.....	155
SYNCHRONIZAČNÝ BOD	137	VYVÁŽENIE BIELEJ	156
DOSAH BLESKU	138	AUTOMATICKÉ OVLÁDANIE / PREDVOĽBY	156
KOMPENZÁCIA EXPOZÍCIE BLESKU	139	RUČNÉ NASTAVENIE POMOCOU MERANIA	157
REŽIM VIDEO.....	142	PRIAME NASTAVENIE TEPLoty CHROMATICKOSTI... ..	158
REŽIM NAHRÁVANIA VIDEO A FILMOVÝ (CINE) REŽIM... ..	142	EXPOZÍCIA	159
ZAČATIE / UKONČENIE REŽIMU VIDEO	143	METÓDY MERANIA EXPOZÍCIE	160
SPUSTENIE / UKONČENIE ZÁZNAMU VIDEO	144	REŽIMY EXPOZÍCIE	161
ZAOSTRENIE.....	144	PLNOAUTOMATICKÉ NASTAVENIE EXPOZÍCIE – P	162
REŽIMY AUTOMATICKÉHO ZAOSTRENIA.....	145	POLOAUTOMATICKÉ NASTAVENIE EXPOZÍCIE – A/S	163
OVLÁDANIE AUTOMATICKÉHO ZAOSTRENIA	145	RUČNÉ NASTAVENIE EXPOZÍCIE – M.....	163
DOTYKOVÝ AF	145	KOMPENZÁCIA EXPOZÍCIE.....	164
POTLAČENIE NEUSTÁLEHO ZAOSTRENIA	145	REŽIM PREHRÁVANIA/ PREZERANIA	166
METÓDY MERANIA AUTOMATICKÉHO ZAOSTRENIA	146	OVLÁDACIE PRVKY V REŽIME PREHRÁVANIA/ PREZERANIA ..	166
SLEDOVANIE CIEĽA	147	SPUSTIŤ / UKONČIŤ REŽIM PREHRÁVANIA / PREZERANIA ..	168
DETEKCIA POSTAVY.....	148	VÝBER / PRECHÁDZANIE ZÁZNAMOV	168
NASTAVENIE AF	149	INFORMAČNÉ OBRAZOVKY V REŽIME PREHRÁVANIA/PREZERANIA ..	169

ZVÄČŠENIE OREZANEJ ČASTI	170	AKTUALIZÁCIA FIRMVÉRU OBJEKTÍVU	192
ZOBRAZENIE NIEKOL'KÝCH ZÁZNAMOV SÚČASNE	171	AKTUALIZÁCIA FIRMVÉRU ADAPTÉRU	192
OZNAČENIE / HODNOTENIE ZÁZNAMOV	173	LEICA FOTOS	194
VYMAZANIE ZÁZNAMOV	173	PRIPOJENIE	194
VYMAZANIE JEDNOTLIVÝCH ZÁZNAMOV	174	DIAL'KOVÉ OVLÁDANIE FOTOAPARÁTU	196
VYMAZANIE VIACERÝCH ZÁZNAMOV	174	VZDIALENÁ AKTIVÁCIA FOTOAPARÁTU	196
VYMAZANIE VŠETKÝCH ZÁZNAMOV	175	ÚDRŽBA A SKLADOVANIE	198
VYMAZANIE NEOHODNOTENÝCH ZÁZNAMOV	176	ČASTÉ OTÁZKY	200
NÁHĽAD POSLEDNÉHO ZÁZNAMU	176	PREHĽAD PONUKY MENU	208
PREZENTÁCIA	177	REGISTER	210
PREHRÁVANIE VIDEO	178	TECHNICKÉ ÚDAJE	216
ÚPRAVA VIDEO	181	ZÁKAZNÍCKA PODPORA LEICA	220
ĎALŠIE FUNKCIE	184	AKADÉMIA LEICA	220
POUŽÍVATEĽSKÉ PROFILY	184		
SPRÁVA ÚDAJOV	186		
ŠTRUKTÚRA ÚDAJOV NA PAMÄŤOVEJ KARTE	186		
ZMENA NÁZVOV SÚBOROV	187		
VYTVORENIE NOVEJ ZLOŽKY	187		
PRIDANIE OCHRANY AUTORSKÝCH PRÁV	187		
ZAZNAMENANIE POLOHY POMOCOU GPS	188		
FORMÁTOVANIE PAMÄŤOVEJ KARTY	188		
PRENOS ÚDAJOV	189		
POUŽITIE NESPRACOVANÝCH ÚDAJOV (DNG)	190		
OBNOVENIE VÝROBNÝCH NASTAVENÍ FOTOAPARÁTU ..	190		
AKTUALIZÁCIA FIRMVÉRU	191		
AKTUALIZÁCIA FIRMVÉRU FOTOAPARÁTU	191		

Definícia rôznych kategórií informácií v tomto návode

Poznámka

Dodatočné informácie

Dôležité

Ak nedodržíte tieto pokyny, môže dôjsť k poškodeniu fotoaparátu, príslušenstva alebo snímok.

Pozor

Nedodržanie môže viesť až k poraneniu.

POPIS SÚČASTÍ

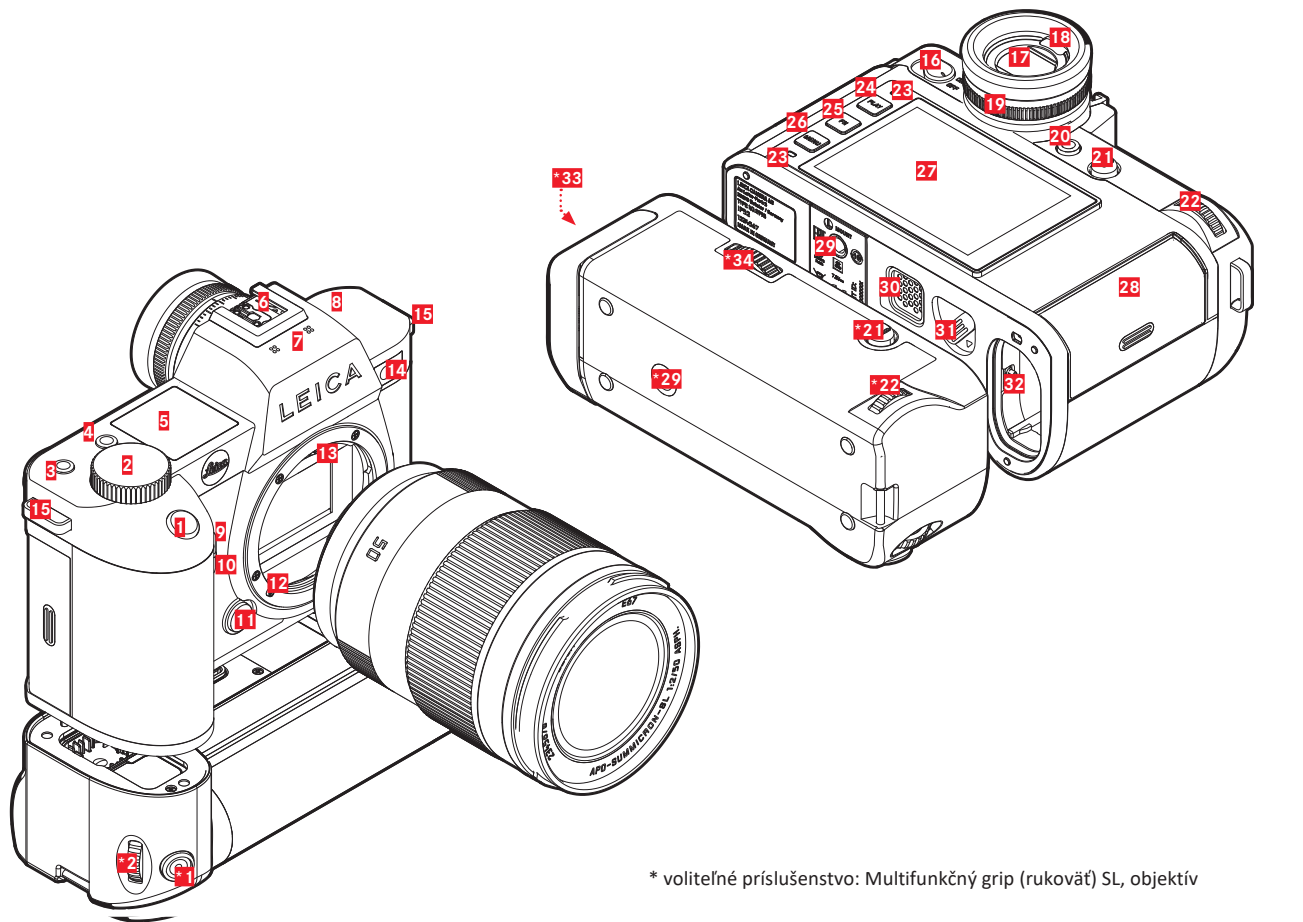

* voliteľné príslušenstvo: Multifunkčný grip (rukoväť) SL, objektiv

Leica SL2

- 1** Tlačidlo spúšte
- 2** ISO, koliesko nastavenia
- 3** FN tlačidlo
- 4** FN tlačidlo
- 5** Horná obrazovka
- 6** Sánky príslušenstva
- 7** Mikrofón
- 8** Reproduktor
- 9** FN tlačidlo
- 10** FN tlačidlo
- 11** Tlačidlo uvoľnenia objektívu
- 12** Bajonet Leica L
- 13** Kontaktný pruh
- 14** Diódasamospúšte/Pomocné svetlo AF/Snímač merania expozície
- 15** Očká popruhu
- 16** Hlavný vypínač
- 17** Okulár hľadáča
- 18** Očný snímač
- 19** Ovládacie koliesko dioptrií
- 20** FN tlačidlo
- 21** Páčka
- 22** Ovládacie koliesko
- 23** Stavová dióda

- 24** PLAY tlačidlo
- 25** FN tlačidlo
- 26** MENU tlačidlo
- 27** LCD displej
- 28** Otvor pre vloženie pamäťovej karty
- 29** Závit statívu
- 30** Kontakty pre multifunkčný grip (rukoväť)
- 31** Páčka uvoľnenia batérie
- 32** Priehradka batérií

LEICA MULTIFUNKČNÝ GRIP SL

- *1** Tlačidlo spúšte
- *2** ISO, koliesko nastavenia
- *21** Páčka
- *22** Ovládacie koliesko
- *29** Závit statívu
- 33** Priehradka batérií integrovaná s rukoväťou
- *34** Zámok rukoväti

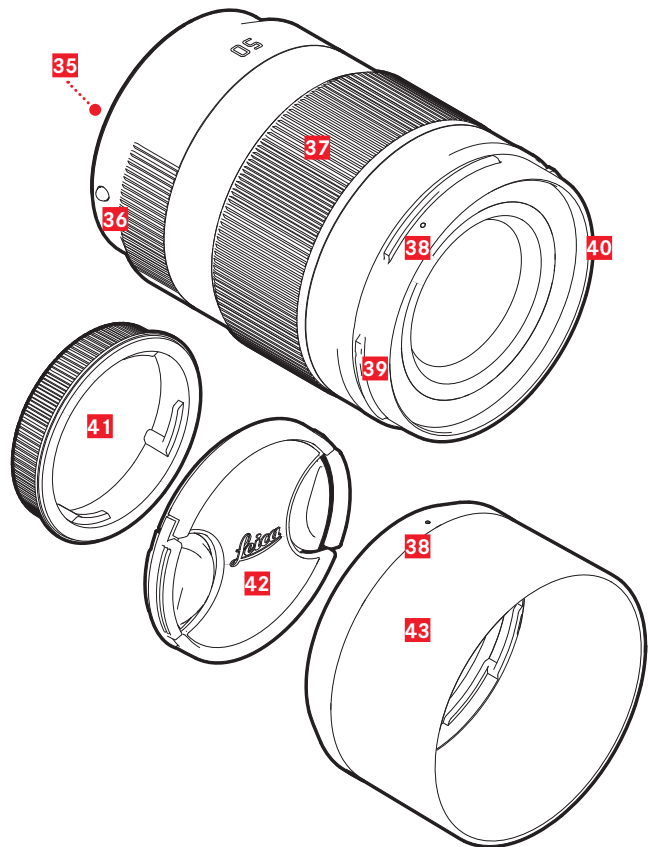

OBJEKTÍV*

- 35** Kontaktný pruh
- 36** Aretačné body pre výmenu objektívu
Zaostrujúci krúžok
- 37** Krúžok pre nastavenie priblíženia (zoom)
- 38** Aretačný bod pre nasadenie slnečnej clony
- 39** Zásuvka (samec) bajonetu slnečnej clony
- 40** Vnútorňý závit pre filtre
- 41** Krytka bajonetu
- 42** Krytka objektívu
- 43** Slnečná clona

* Nie je súčasťou dodávaného balenia. Ilustračný obrázok. Technické vlastnosti sa môžu líšiť v závislosti od modelu.

OBRAZOVKY

Snímky zobrazené na LCD displeji a v hľadáči sú identické.

SNÍMKA

STAVOVÁ OBRAZOVKA

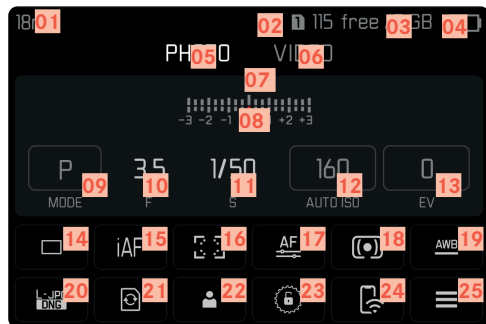

PRI ZHOTOVOVANÍ ZÁZNAMU

Všetky obrazovky / hodnoty zodpovedajú konkrétnemu nastaveniu.

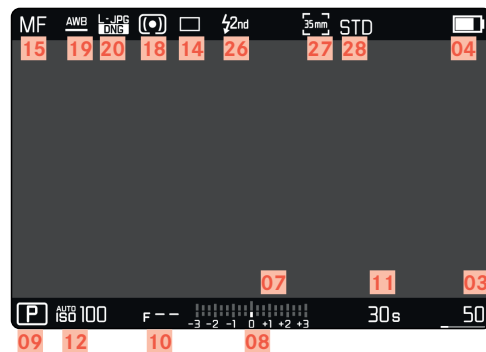

V REŽIMU PREZERANIA

Všetky obrazovky / hodnoty zodpovedajú zobrazenému obrázku.

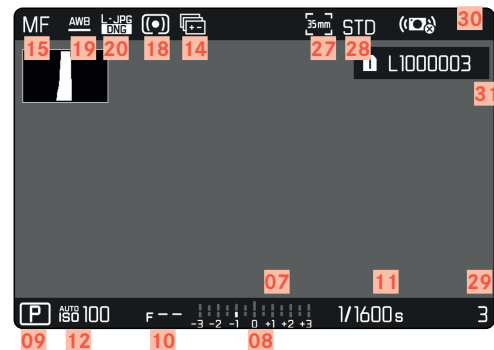

Aktivovaná funkcia [Capture Assistants](#).

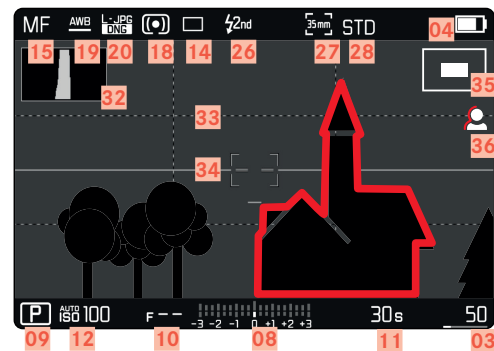

- 01 Ohnisková vzdialenosť
- 02 Používa sa pamäťová karta
- 03 Zostávajúca kapacita pamäte
- 04 Kapacita batérie
- 05 Časť ponuky menu PHOTO
- 06 Časť ponuky menu VIDEO
- 07 Vyváženie svetla
- 08 Stupnica kompenzácie expozície
- 09 Režim expozície
- 10 Hodnota expozície
- 11 Čas expozície
- 12 Citlivosť ISO
- 13 Hodnota kompenzácie expozície
- 14 Režim snímania (Drive Mode)
- 15 Režim zaostrenia
- 16 Metódy automatického merania zaostrenia
- 17 Nastavenie automatického zaostrenia
- 18 Metóda merania expozície
- 19 Režim vyváženia bielej
- 20 Formát súboru / úroveň kompresie / rozlíšenie
- 21 Formátovanie pamäťovej karty
- 22 Používateľský profil
- 23 Zamknutie/odmoknutie koliesok nastavenia
- 24 Leica FOTOS
- 25 Hlavná ponuka
- 26 Režim blesku
- 27 Pomer strán (snímač)
- 28 Vykreslenie farieb (Film Style)
- 29 Číslo súboru práve zobrazenej snímky
- 30 Stabilizácia aktivovaná
- 31 Názov súboru
- 32 Histogram
- 33 Linky mriežky
- 34 Ryska horizontu
- 35 Zobrazenie veľkosti a umiestnenie orezanej oblasti
- 36 Focus peaking
(identifikácia zaostrených okrajov predmetu)

VIDEO/CINE

STAVOVÁ OBRAZOVKA

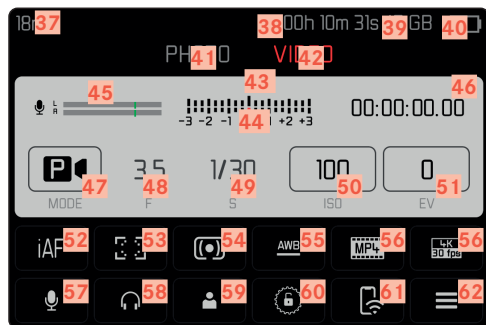

PRI ZHOTOVOVANÍ ZÁZNAMU

Všetky obrazovky / hodnoty zodpovedajú konkrétnemu nastaveniu.

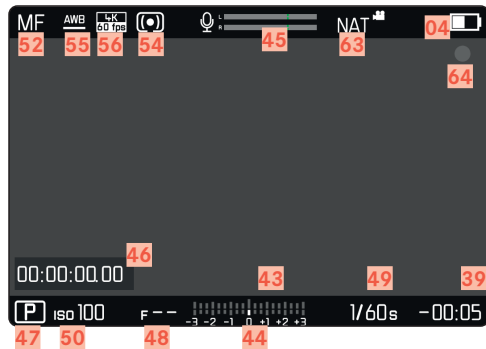

V REŽIME PREZERANIA

Všetky obrazovky / hodnoty zodpovedajú danému zobrazeniu.

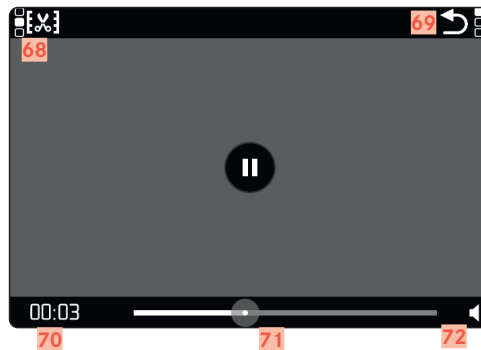

- 37 Ohnisková vzdialenosť
- 38 Používa sa pamäťová karta
- 39 Zostávajúca kapacita pamäti
- 40 Kapacita batérie
- 41 Časť ponuky menu **PHOTO**
- 42 Časť ponuky menu **VIDEO**
- 43 Vyváženie svetla
- 44 Stupnica kompenzácie expozície
- 45 Úroveň hlasitosti mikrofónu
- 46 Dĺžka nahrávania (časová hodnota)
- 47 Režim expozície
- 48 Hodnota expozície
- 49 Čas expozície
(Vo filmovom režime **Cine**: Zmena uhlu uzávierky)
- 50 Citlivosť ISO
(Vo filmovom režime **Cine**: ukazovateľ ASA)
- 51 Hodnota kompenzácie expozície
- 52 Režim zaostrenia
- 53 Metódy automatického merania zaostrenia
- 54 Metóda merania expozície
- 55 Režim vyváženia bielej
- 56 Formát súboru/úroveň kompresie/rozlíšenia
- 57 Úroveň nahrávania
- 58 Hlasitosť slúchadiel
- 59 Používateľský profil
- 60 Zamknutie/odmknutie koliesok nastavenia
- 61 Leica FOTOS
- 62 Hlavná ponuka

- 63 Vykreslenie farieb (**Video Style**)
- 64 Ukazovateľ prebiehajúceho nahrávania
- 65 Stabilizácia aktivovaná
- 66 Názov súboru
- 67 Číslo súboru práve zobrazovanej snímky
- 68 Funkcia úpravy videa
- 69 Ukončenie prehrávania videa
- 70 Aktuálny čas prehrávania
- 71 Ukazovateľ stavu prehrávania
- 72 Hlasitosť prehrávania

ZOBRAZENIE HORNEJ OBRAZOVKY

Domáca obrazovka



VÝCHOZÍ POHLED





ZMENA REŽIMU





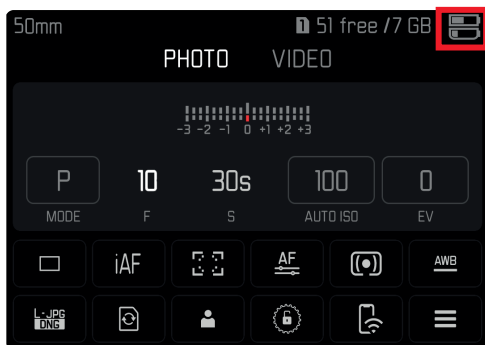

- 73 Názov fotoaparátu
- 74 Dátum
- 75 Čas
- 76 Kapacita batérie na multifunkčnom gripe
- 77 Kapacita batérie fotoaparátu
- 78 Režim expozície
- 79 Nastaviť kompenzáciu expozície blesku
- 80 Zmena programu
- 81 Hodnota expozície
- 82 Čas expozície (Vo filmovom režime Cine zmena uhlu uzávierky)
- 83 Citlivosť ISO (Vo filmovom režime Cine ukazovateľ ASA)
- 84 Používa sa pamäťová karta
- 85 Zostávajúca kapacita pamäti
- 86 Leica FOTOS
- 87 GPS
- 88 Funkcia nabíjania cez USB
- 89 Práhové hodnoty hĺbky ostrosti
- 90 Vzdialenosť ostrého zaostrenia

UKAZOVATEĽ STAVU NABITIA NA LCD DISPLEJI

Stav nabitia batérie sa zobrazí v stavovom paneli a vpravo hore v hlavičke (ukazovatele  .



Obrazovka	Stav nabitia
	približne 75–100 %
	približne 50–75 %
	približne 25–50 %
	približne 0–25 %
	približne 0 % Batériu treba nabiť alebo vymeniť

PRÍPRAVA

PRÍPOJENIE NOSNÉHO POPRUHU

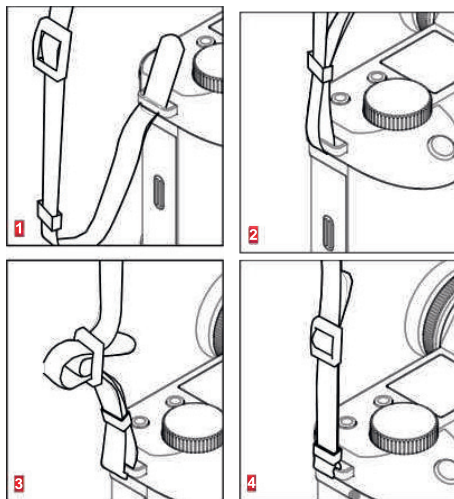

Pozor

- Po pripojení nosného popruhu vždy skontrolujte správne zacvaknutie svoriek, aby ste zabránili pádu fotoaparátu.

PRÍPRAVA NABÍJAČKY

Nabíjačku pripojte do elektrickej siete pomocou prívodného kábla so zodpovedajúcou regionálnou zástrčkou.

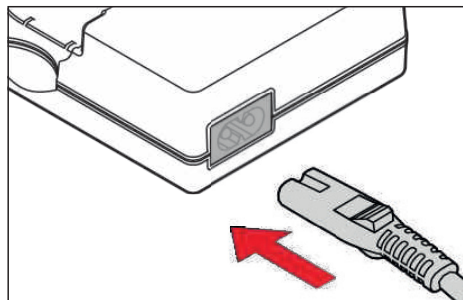

Poznámka

- Nabíjačka sa automaticky prispôsobí napätiu miestnej siete.

NABITIE BATÉRIE

Fotoaparát je napájaný batériou li-ion.

VLOŽENIE BATÉRIE DO NABÍJAČKY

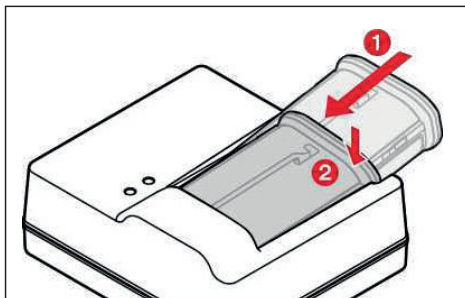

- ▶ Zasuňte batériu do nabíjačky drážkou otočenou smerom nahor, až kým sa nespoja kontakty.
- ▶ Batériu stlačte nadol, kým nezačujete a nepocítite jej zacvaknutie do správnej pozície.
- ▶ Ubezpečte sa, že je batéria úplne zasunutá do nabíjačky.

VYBRATIE BATÉRIE Z NABÍJAČKY

- ▶ Nakloňte batériu nahor a zdvihnite ju pod uhlom.

UKAZOVATELE STAVU NABITIA NA NABÍJAČKE

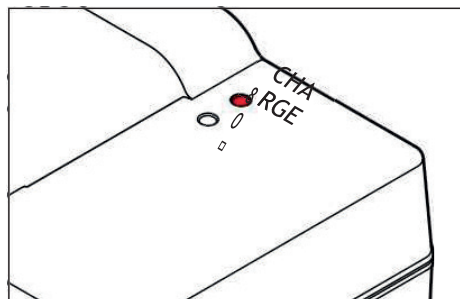

Stavová dióda znamená správny priebeh nabíjania.

Obrazovka	Stav nabitia	Čas nabíjania*
CHARGE bliká zelenou	batéria sa nabíja	
80 % rozsvieti sa oranžová	80 %	približne 2 hodiny
CHARGE trvalo svieti zelenou	100 %	cca 3½ hod

Po skončení nabíjania odpojte nabíjačku z elektrickej siete. Tým sa vyhnete riziku prebývania.

* pre úplne vybitú batériu

NABÍJANIE POMOCOU USB

Nabíjateľnú batériu vo vnútri fotoaparátu môžete nabiť pomocou USB kábla, ak je fotoaparát pripojený k počítaču alebo inému vhodnému zdroju elektrickej energie.

Výrobné nastavenie: **On**

- ▶ V hlavnej ponuke vyberte **Camera Settings**.
- ▶ Vyberte **USB Charging**
- ▶ Vyberte **On/Off** (vypnuté/zapnuté)

Poznámky

- Fotoaparát sa bude nabíjať iba vtedy, ak je vypnutý. Proces nabíjania sa po opätovnom zapnutí fotoaparátu ihneď preruší. Ak máte vloženú SD kartu, uvidíte pripojený fotoaparát ako pamäťové médium USB (pozrite str. 189).
- Nabíjanie sa spustí automaticky.

VLOŽENIE / VYBRATIE BATÉRIE

- ▶ Uistite sa, že je fotoaparát vypnutý (OFF – pozrite str. 46)

VLOŽENIE

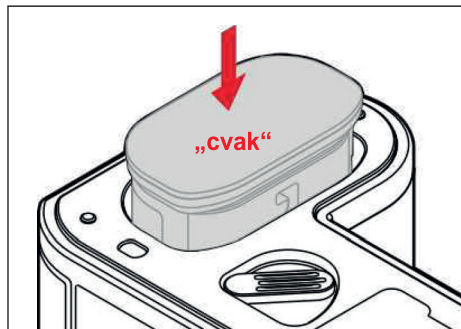

- ▶ Vložte batériu do priehradky s drážkou otočenou smerom k LCD displeju a zľahka zatlačte, kým nezačujete a nepocítite jej zacvaknutie do správnej pozície.

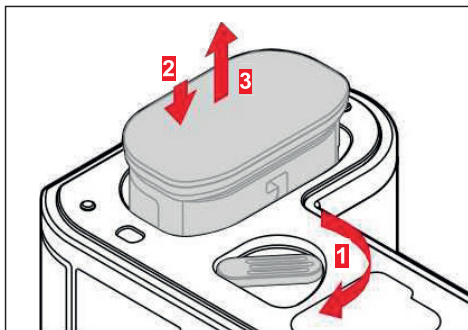

- ▶ Stlačte páčku na uvoľnenie batérie.
 - Batéria sa mierne vysunie.
- ▶ **Zľahka** zatlačte na batériu.
 - Batéria sa odomkne a úplne vysunie.
- ▶ Vyberte batériu.

Dôležité

- Vybratie batérie so zapnutým fotoaparátom môže viesť k strate vlastného nastavenia alebo k poškodeniu pamäťovej karty.

VLOŽENIE / VYBRATIE PAMÄŤOVÝCH KARIET

Leica SL2 ponúka dve priehradky na pamäťové karty. Existuje niekoľko spôsobov ich využitia, pozrite str. 90.

Fotoaparát ukladá snímky na pamäťové karty SD (bezpečné digitálne), SDHC (s vysokou kapacitou) alebo SDXC (s rozšírenou kapacitou).

Poznámky

- SD/SDHC/SDXC pamäťové karty sú dostupné od rôznych dodávateľov, v rôznych veľkostiach a s rôznymi rýchlosťami čítania / zápisu. Pamäťové karty s vysokou ukladacou kapacitou a rýchlosťou čítania / zápisu ponúkajú rýchle ukladanie a vykresľovanie.
- Pamäťová karta nemusí byť podporovaná (kvôli kapacite) alebo ju možno bude nutné pred použitím formátovať (pozrite str. 188). V takom prípade zobrazí fotoaparát zodpovedajúce hlásenie, pozrite časť „Technické údaje“ pre informácie o podporovaných kartách.
- Ak sa Vám nedarí vložiť pamäťovú kartu do fotoaparátu, skontrolujte, či je správne otočená.
- Nahrávanie videa vyžaduje vysokú rýchlosť zápisu.
- Pozrite str. 8 a str. 11 pre viac informácií.

- ▶ Uistite sa, že je fotoaparát vypnutý (OFF – pozrite str. 46)

OTVORENIE KRYTKY OTVORU NA PAMÄŤOVÚ KARTU

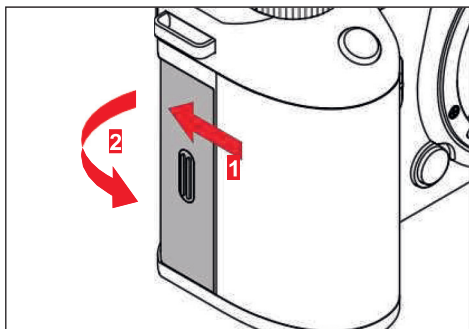

- ▶ Odsuňte krytku tak, ako to vidíte na obrázku.
 - Krytka sa automaticky zdvihne.

ZATVORENIE KRYTKY OTVORU NA PAMÄŤOVÚ KARTU

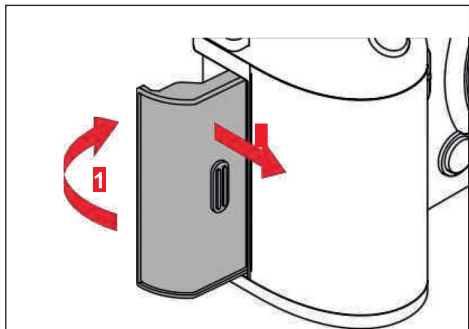

- ▶ Zatvorte a podržte krytku zatvorenú.
- ▶ Zatlačte na kartu, kým nezačujete cvaknutie.
 - Karta sa mierne vysunie.

VLOŽENIE

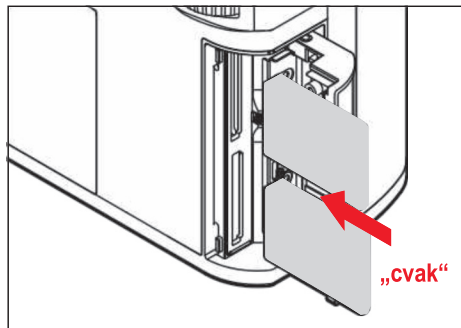

- ▶ Zatlačte pamäťovú kartu do priehradky, kým nezačujete a nepocítite zacvaknutie do správnej polohy.
 - Skosený rožtek karty musí byť vľavo hore.

VYBRATIE

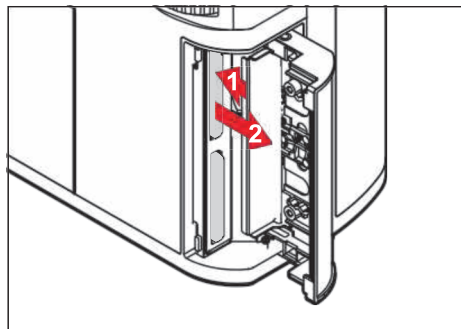

- ▶ Zasuňte krytku podľa obrázka, kým počuteľne nezacvakne do správnej polohy.
- ▶ Vyberte pamäťovú kartu.

OBJEKTÍV

KOMPATIBILNÉ OBJEKTÍVY

Okrem objektívov Leica SL umožňuje Leica SL2 aj použitie objektívov Leica TL s plnou funkčnosťou pomocou bajonetu L. Objektívy Leica M a R možno použiť spolu s adaptérmi Leica M/R L.

OBJEKTÍVY S BAJONETOM L

Pokročilé optické systémy zaručujú výborný obrazový výkon objektívov SL. Vo vývojovej fáze optiky je pre nás vysokou prioritou zabezpečenie zhodného výkonu v celom rozsahu ohniskových vzdialeností, clôn a nastavení zaostrenia. Preto možno objektívy SL použiť pre dosiahnutie optimálnych kreatívnych výsledkov v každej situácii.

MERANIE EXPOZÍCIE A JEJ OVLÁDANIE POMOCOU OBJEKTÍVOV VARIO

Niektoré Leica TL a SL Vario objektívy majú premenlivú rýchlosť, čo znamená, že efektívna clona zodpovedá nastaveniu ohniskovej vzdialenosti. Dajte pozor, aby ste mali nastavenú požadovanú ohniskovú vzdialenosť pred uložením meracej hodnoty alebo zmenou nastavenia času expozície / clony, inak môže dôjsť k nesprávnej expozícii. Prečítajte si časť „Expozícia“ začínajúcu na str. 121 pre viac informácií. Ubezpečte sa, že nastavenie clony na jednotke blesku zodpovedá nastaveniu clony na fotoaparáte, ak používate systémovo nekompatibilnú jednotku blesku.

OBJEKTÍVY LEICA M A R

Objektívy Leica M a R možno pripojiť pomocou adaptérov Leica M alebo RL. Vo fotoaparáte sú uložené profily objektívov, ktoré umožňujú nasledujúce funkcie:

- Expozícia blesku a ovládanie reflektoru blesku používajú uložené údaje objektívu (pozrite „Kompatibilné jednotky blesku“).
- Údaje objektívu sú zároveň zapísané do EXIF údajov snímky alebo nahrávky, ak je objektív zodpovedajúcim spôsobom kódovaný. Pri vykreslení rozšírených obrazových dát je tiež zobrazená ohnisková vzdialenosť objektívu.

Fotoaparát automaticky vyberie vhodný typ objektívu, v prípade 6-bitového kódovania objektívov Leica M, alebo ak ide o objektív Leica R s kontaktným pruhom ROM. Ak nie je objektív takto vybavený, musíte model objektívu zadať ručne.

Použitie automatickej detekcie

- ▶ V hlavnom menu vyberte **Camera Information**.
- ▶ Vyberte **Lens Profiles**.
- ▶ Aktivujte automatickú detekciu objektívu (**Auto**) alebo túto funkciu deaktivujte (**Off**).

Ručné nastavenie typu objektívu

- ▶ V hlavnom menu vyberte **Camera Information**.
- ▶ Vyberte **Lens Profiles**.
- ▶ Vyberte **M-Lenses** alebo **R-Lenses**.

Triedenie zoznamov typov objektívov

- ▶ V hlavnom menu vyberte **Camera Information**.
- ▶ Vyberte **Lens Profiles**.
- ▶ Vyberte **M-Lenses** alebo **R-Lenses**.
- ▶ Vyberte **Edit List of M-Lenses** alebo **Edit List of R-Lenses**.
- ▶ Aktivujte (**On**) alebo deaktivujte (**Off**) typy objektívov, ktoré budete používať.

VÝMENA OBJEKTÍVU

Dôležité

- Uistite sa, že máte vždy nasadený objektív alebo krytku bajonetu fotoaparátu, aby ste zabránili vniknutiu prachu alebo iných cudzích telies do fotoaparátu.
- Preto by ste mali objektív vymieňať vždy rýchlo a v bezprašnom prostredí.

OBJEKTÍVY S BAJONETOM L

PRIPEVNIENIE OBJEKTÍVU

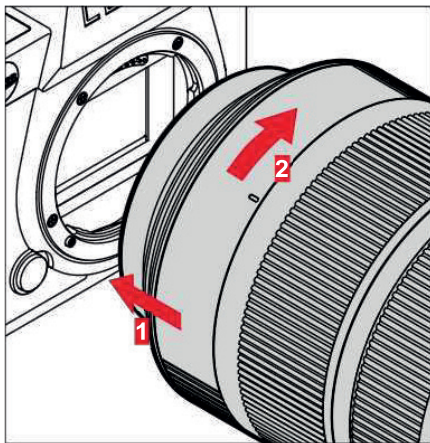

- ▶ Uistite sa, že je fotoaparát vypnutý (OFF).
- ▶ Držte objektív za nehybný kruh.
- ▶ Natočte aretačný bod na objektivke tak, aby bol oproti aretačnému bodu na tele fotoaparátu.
- ▶ V tejto pozícii pripojte objektív.

- ▶ Otočte objektívom v smere hodinových ručičiek, kým nepocítite a nezačujete jeho zacvaknutie nasvoje miesto.

ODPOJENIE OBJEKTÍVU

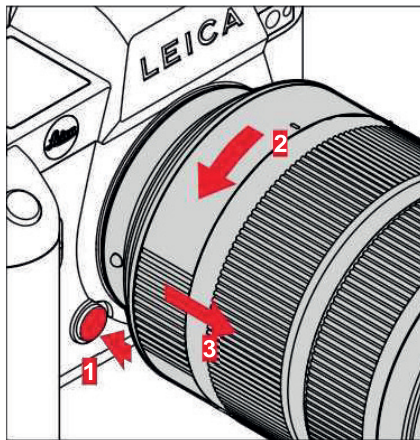

- ▶ Uistite sa, že je fotoaparát vypnutý (OFF).
- ▶ Držte objektív za nehybný kruh.
- ▶ Stlačte a podržte tlačidlo uvoľnenia na tele fotoaparátu.
- ▶ Otáčajte objektívom proti smeru hodinových ručičiek, kým nebude aretačný bod oproti tlačidlu uvoľnenia.
- ▶ Odstráňte objektív.

ĎALŠIE OBJEKTÍVY (napr. objektívy Leica M)

Ďalšie objektívy je možné nasadiť pomocou adaptéru pre bajonety L (napr. Leica M adaptér L).

PRIVEVNIENIE ADAPTÉRU

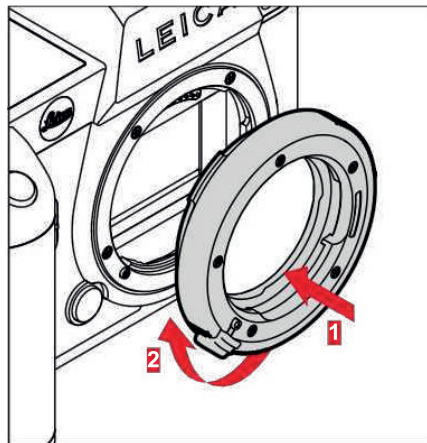

- ▶ Uistite sa, že je fotoaparát vypnutý (OFF).
- ▶ Natočte aretačný bod na tele adaptéru tak, aby bol oproti aretačnému bodu na tele fotoaparátu.
- ▶ V tejto pozícii pripojte adaptér.
- ▶ Otočte adaptérom v smere hodinových ručičiek, kým nepocítite a nezačujete jeho zacvaknutie na svoje miesto.
- ▶ Ihneď pripojte objektív.

ODPOJENIE ADAPTÉRU

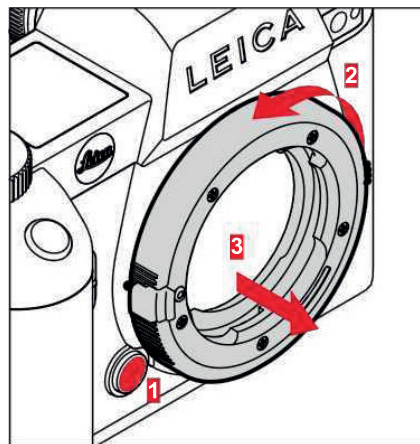

- ▶ Uistite sa, že je fotoaparát vypnutý (OFF).
- ▶ Odpojenie adaptéru.
- ▶ Stlačte a podržte tlačidlo uvoľnenia na tele fotoaparátu.
- ▶ Otáčajte adaptérom proti smeru hodinových ručičiek, kým nebude aretačné tlačidlo oproti tlačidlu uvoľnenia.
- ▶ Odstráňte adaptér.

PRIPOJENIE OBJEKTÍVU K ADAPTÉRU

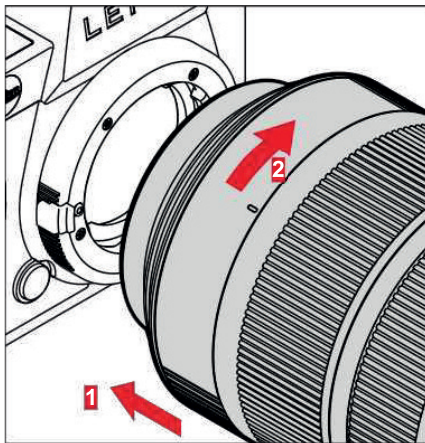

- ▶ Uistite sa, že je fotoaparát vypnutý (OFF).
- ▶ Držte objektív za nehybný kruh.
- ▶ Natočte aretačný bod na objektíve tak, aby bol oproti aretačnému bodu na adaptéri.
- ▶ V tejto pozícii pripojte objektív.
- ▶ Otočte objektívom v smere hodinových ručičiek, kým nepocítite a nezačujete jeho zacvaknutie na svoje miesto.

ODPOJENIE OBJEKTÍVU OD ADAPTÉRU

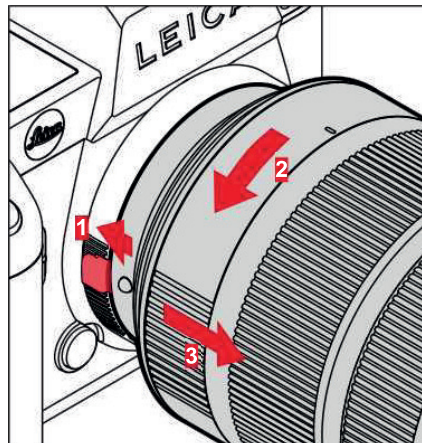

- ▶ Uistite sa, že je fotoaparát vypnutý (OFF).
- ▶ Držte objektív za nehybný kruh.
- ▶ Stlačte a podržte tlačidlo uvoľnenia na adaptéri.
- ▶ Otáčajte objektívom proti smeru hodinových ručičiek, až kým nebude aretačné tlačidlo oproti tlačidlu uvoľnenia.
- ▶ Odstráňte objektív.

NASTAVENIE DIOPTRIÍ

Hľadáček má funkciu nastavenia dioptrií s rozsahom medzi +4 a -2 dioptrie, aby ľudia s korekciou zraku mohli používať hľadáček bez okuliarov (prispôsobenie dioptrií).

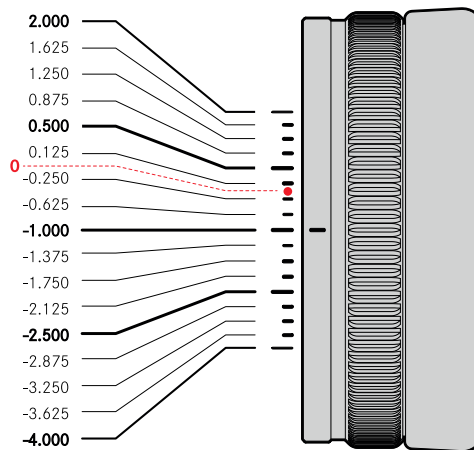
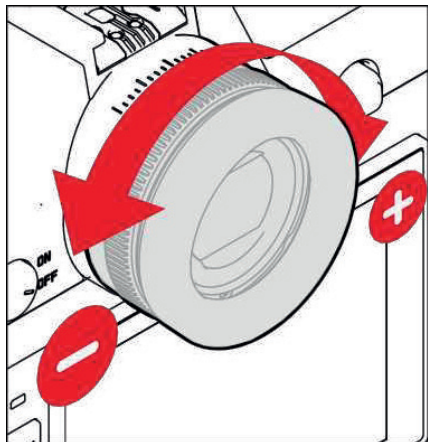

- ▶ Pozrite sa do hľadáčku.
- ▶ Zamerajte sa a zaostríte na niektorý predmet.
- ▶ Otáčajte kolieskom nastavenia dioptrií, kým nevidíte obraz v hľadáčku aj obrazovky menu dokonale zaostrené.

LEICA MULTIFUNKČNÝ GRIP SL

(voliteľné príslušenstvo)

Multifunkčný grip (rukoväť) SL je voliteľným príslušenstvom vybaveným ďalšími ovládacími prvkami (spúšť, páčka, ovládacie koliesko a predné koliesko nastavenia) umiestnenými s úmyslom zjednodušiť fotografovanie portrétov. Rukoväť je teda veľmi užitočná na foteenie jednou rukou. Je tu tiež miesto na druhú nabíjateľnú batériu.

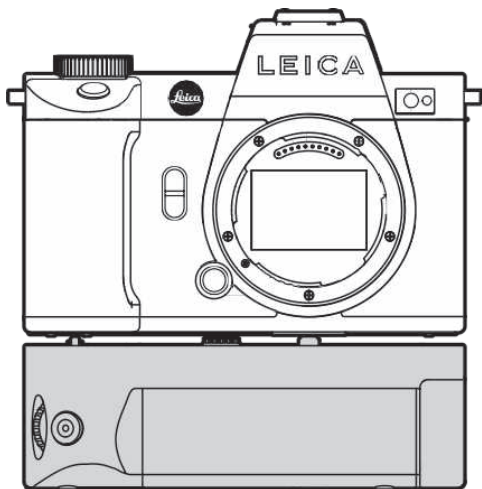

FOTOGRAFIA POMOCOU RUKOVÄTI

Ovládacie prvky sú na rukoväti umiestnené tak, aby boli pri fotografovaní portrétov jednoducho dostupné.

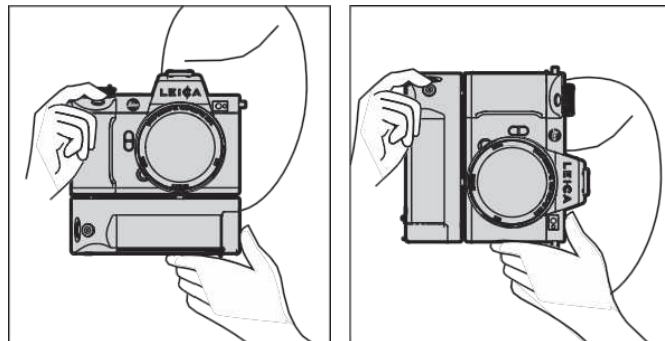

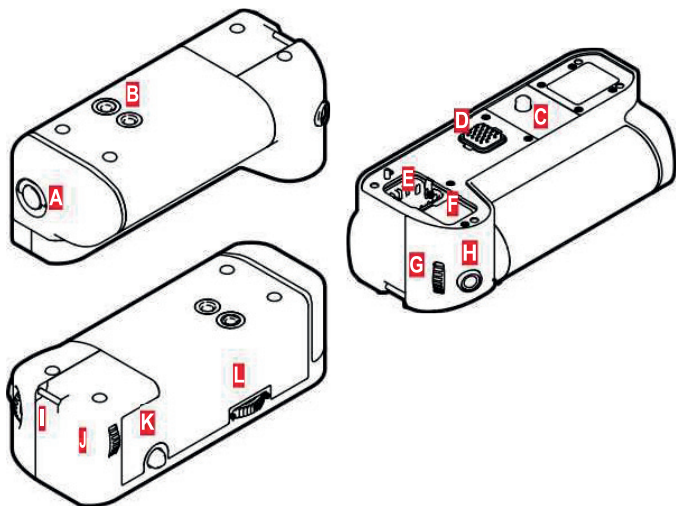

- A** Prepnutie zámku
- B** Závit statívu
- C** Skrutka na pripevnenie
- D** Rozhranie pre komunikáciu s fotoaparátom
- E** Prihradka pre uskladnenie krytu kontaktov rukoväti
- F** Prihradka pre uskladnenie krytu kontaktov fotoaparátu
- G** Predné koliesko nastavenia
- H** Tlačidlo spúšte
- I** Očká popruhu
- J** Ovládacie koliesko
- K** Páčka
- L** Zámok rukoväti

PRIPEVNIENIE RUKOVÄTI

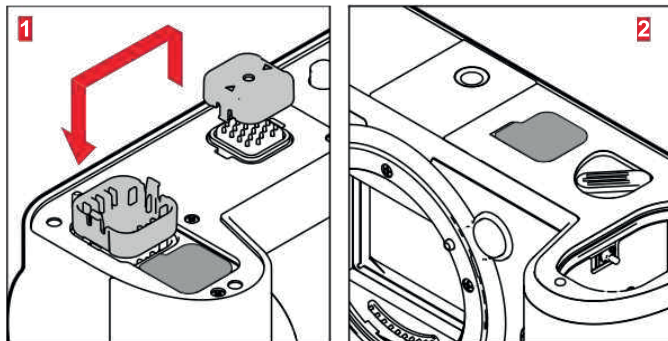

- ▶ Pritlačte krytku kontaktov rukoväti na dvoch stranách označených trojuholníkmi a zdvihnite ju.
- ▶ Krytku kontaktov uložte do vyznačenej prihradky v rukoväti.
- ▶ Odstráňte krytku kontaktov na spodnej strane tela fotoaparátu.
- ▶ Krytku kontaktov uložte do vyznačenej prihradky v rukoväti.

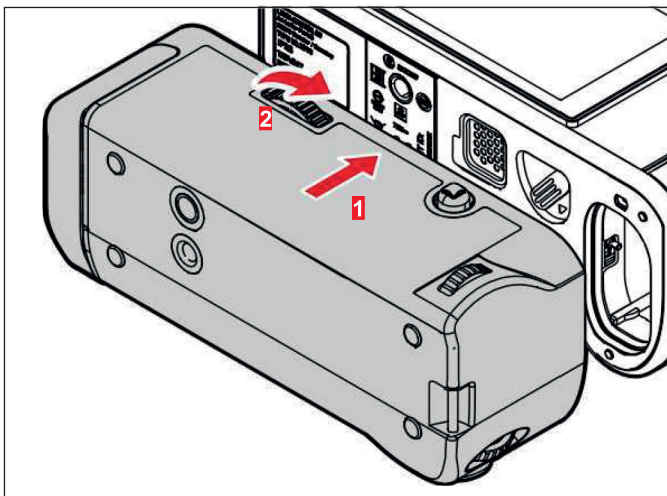

ODPOJENIE RUKOVÄTI

- ▶ Otočte rukoväťou doľava pre odomknutie pripojenia.
 - Pevne pritom držte aj fotoaparát, aj rukoväť.
- ▶ Vráťte obe krytky kontaktov na svoje miesto.

Dôležité

Ak nie je rukoväť pripevnená k fotoaparátu, ubezpečte sa, že sú krytky kontaktov na fotoaparáte i na rukoväti pevne pripojené. Inak môže dôjsť k poškodeniu vysoko citlivých kontaktov.

- ▶ Zarovnajte rukoväť oproti spodnej strane fotoaparátu.
 - Dajte pozor, aby ste nepoškodili kontakty.
- ▶ Otočte zámkom rukoväti doprava a ručne utiahnite.

Dôležité

- Pri používaní fotoaparátu spolu s rukoväťou dbajte na pravidelnú kontrolu tesnosti pripojenia rukoväti a v prípade potreby ju opäť utiahnite.

PRIPEVNEIE PÚTKA NA ZÁPÄSTIE ALEBO POPRUHU NA MULTIFUNKČNÝ GRIP (RUKOVÄŤ)

Vysoko kvalitné pútka na zápästie je k dispozícii ako voľiteľné ergonomické príslušenstvo k rukoväti na zaistenie väčšej stability fotoaparátu. Pútka na zápästie odporúčame najmä pri krajinej fotografii.

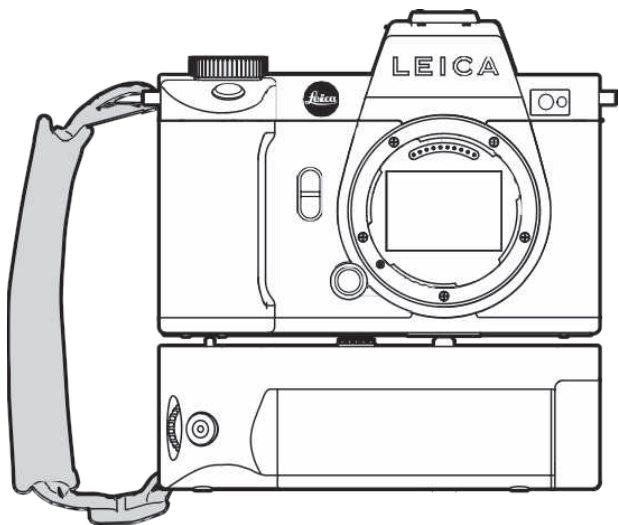

Pri použití rukoväti pre portrétové fotografie počas dlhšieho časového intervalu odporúčame pripojiť nosný popruh fotoaparátu do očka na fotoaparáte pre pravú stranu a druhú stranu pripojiť do očka na rukoväti. Tým zostane fotoaparát stále v správnej polohe. Pozrite str. 30 pre inštrukcie o pripojení nosného popruhu.

VÝMENA BATÉRIE

Multifunkčný grip (rukoväť) má tiež miesto pre uloženie druhej nabíjateľnej batérie. Tým zásadným spôsobom predĺžite dobu používania.

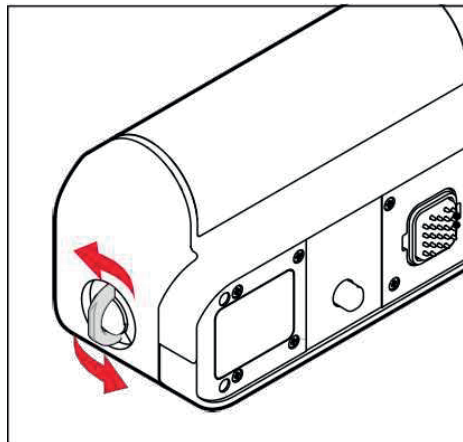

- ▶ Uvoľníte cvaknutím prepnutie zámku.
- ▶ Otočte prepínačom zámku proti smeru hodinových ručičiek.
 - Krytka batérie sa automaticky zdvihne.

VYBRATIE BATÉRIE

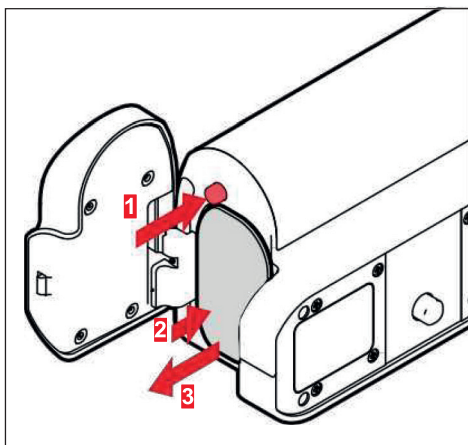

- ▶ Zatlačte vysúvací čap.
 - Batéria sa mierne vysunie.
- ▶ Zľahka zatlačte na batériu.
 - Batéria sa odomkne a úplne vysunie.
- ▶ Vyberte batériu.

VLOŽENIE BATÉRIE

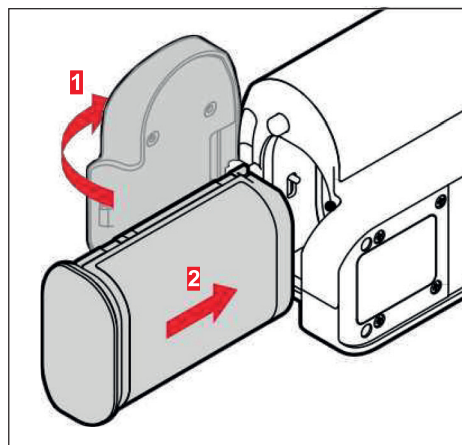

- ▶ Zatlačte batériu do priehradky sdrážkou otočenou smerom ku krytu, až kým nezačujete a nezacítite jej zacvaknutie do správnej pozície.

ZATVORENIE PRIEHRADKY BATÉRIE

- ▶ Zavrite krytku priehradky batérií.
 - Cvaknutím naznačí zamknutie.
- ▶ Zacvaknite prepínač zámku nadol.

Poznámka

- Ak chcete použiť nabíjateľnú batériu vnútri rukoväti, musíte do fotoaparátu vložiť aspoň minimálne nabitú batériu.

OVLÁDACIE PRVKY

HLAVNÝ VYPÍNAČ

Hlavný vypínač zapína a vypína fotoaparát.

ZAPNUTIE FOTOAPARÁTU

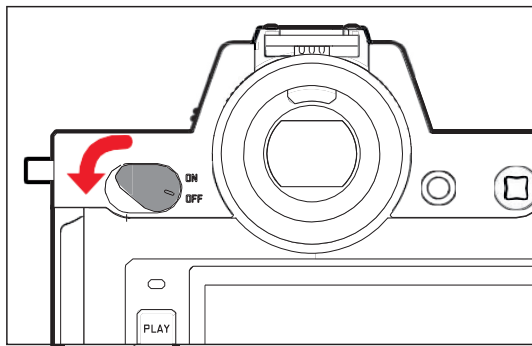

Poznámky

- Po zapnutí je fotoaparát pripravený na použitie po cca 1 s.
- V hľadáčku sa rozsvieti obrazovka.

VYPNUTIE FOTOAPARÁTU

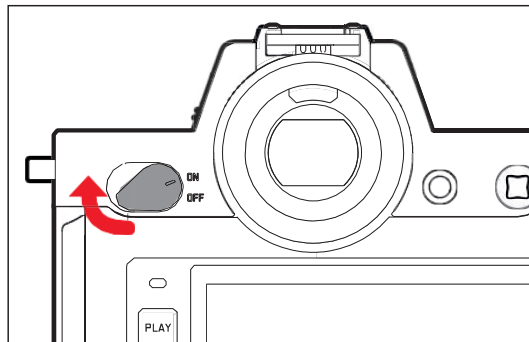

Poznámka

- Funkcia automatického vypnutia (Auto Power Off, pozrite str. 72) deaktivuje fotoaparát, ak nenastane počas prednastaveného času nejaká operácia. Ak je táto funkcia vypnutá (Off), deaktivujte fotoaparát pomocou hlavného vypínača, aby ste zabránili nechcenému vybitiu batérie počas nevyužívania fotoaparátu.

TLAČIDLO SPÚŠŤE

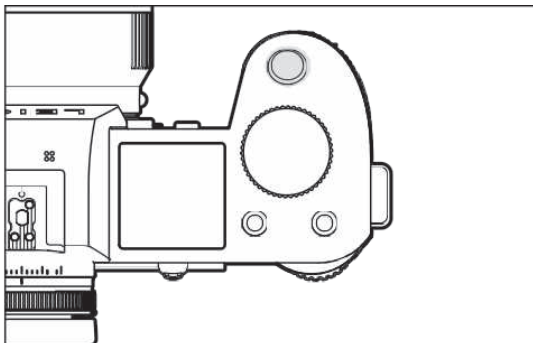

Tlačidlo spúšťa má dve fázy.

Klepnutie (= stlačenie spúšťa po prvý tlakový bod)

- Aktivuje elektroniku a obrazovky fotoaparátu.
- Zámok pamäti merania (meranie a ukladanie):
 - AF režim: meranie vzdialenosti (AF-L)
 - režim (čiastočnej) automatickej expozície: meranie expozície (AE-L)
- Zrušenie prebiehajúceho predĺženia samospúšťa.
- Prejsť do režimu snímania
 - z režimu prezerania / prehrávania,
 - z ponuky menu,
 - z pohotovostného režimu.

Stlačenie na doraz

- Spustí uzávierku.
 - Údaje sú potom prenesené na pamäťovú kartu.
- Spustí nahrávanie videa.
- Spustí vopred vybrané odpočítavanie samospúšťa.
- Spustí časozberné alebo sekvenčné snímání.

Poznámky

- Aby ste zabránili chveniu fotoaparátu, stlačte tlačidlo spúšťa jediným hladkým pohybom, kým nezačujete cvaknutie uzávierky.
- Tlačidlo spúšťa bude zablokované:
 - ak je vložená pamäťová karta spolu s vnútornou vyrovnávacou pamäťou (dočasne plná, alebo
 - ak prekročila batéria hranice výkonnosti (kapacita, teplota, vek),
 - ak je pamäťová karta zamknutá proti zápisu alebo poškodená,
 - ak je snímač príliš horúci.

PREDNÉ KOLIESKO NASTAVENIA

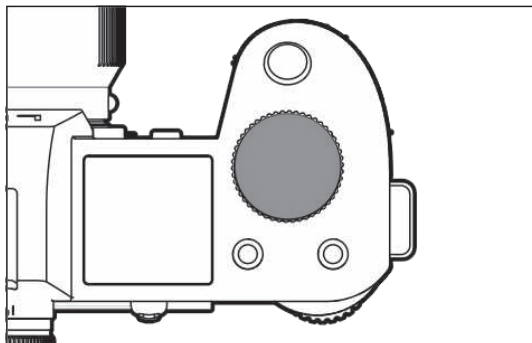

- Prechádzanie ponukou menu
- Nastavenie času expozície
- Výber hodnoty kompenzácie expozície
- Zväčšenie/ zmenšenie zobrazených snímok

OVLÁDACIE KOLIESKO

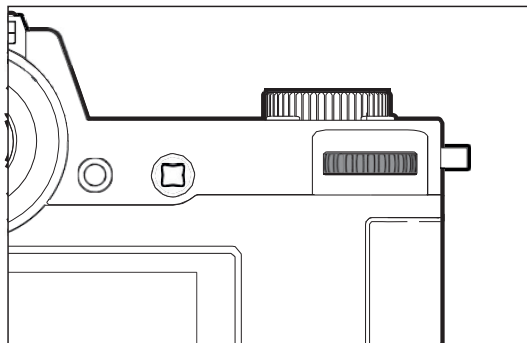

- Prechádzanie ponukou menu
- Prístup k podponuke
- Nastavenie položiek ponuky menu
- Nastavenie vybraných položiek alebo funkcií ponuky menu
- Nastavenie hodnoty expozície
- Výber hodnoty kompenzácie expozície
- Nastavenie posunu programu
- Prechádzanie obrázkovou pamäťou
- Prehrávanie videonahrávok
- Potvrdenie hlásenia

PÁČKA

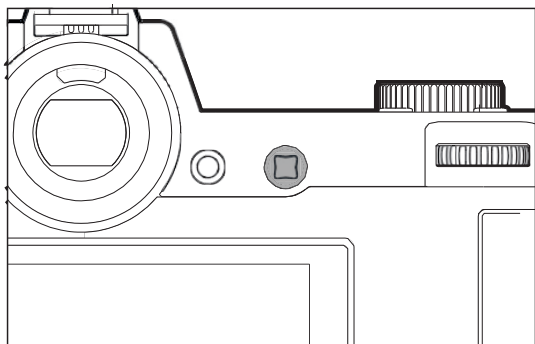

- Prechádzanie ponukou menu
- Prístup k podponuke
- Nastavenie položiek ponuky menu
- Nastavenie vybraných položiek alebo funkcií ponuky menu
- Prechádzanie obrázkovou pamäťou
- Posun meracieho poľa (AF oblasti alebo bodu)
- Zámok expozície
- Prehrávanie videonahrávok
- Potvrdenie hlásenia

TLAČIDLO PLAY /MENU

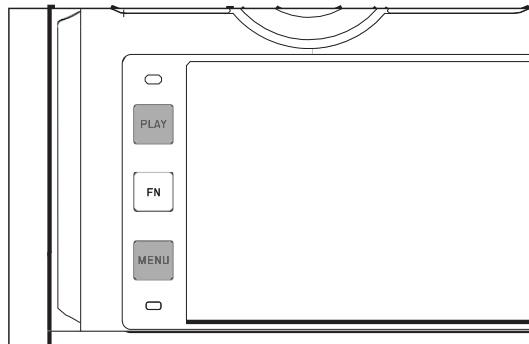

TLAČIDLO PLAY

- Aktivácia a deaktivácia (nepretržitého) režimu prezerania / prehrávania
- Návrat na zobrazenie celej obrazovky

TLAČIDLO MENU

- Prístup k ponuke menu (vrátane stavovej obrazovky)
- Prístup k ponuke prehrávania / prezerania
- Opustenie aktuálne zobrazenej ponuky (podponuka)

FN TLAČIDLÁ

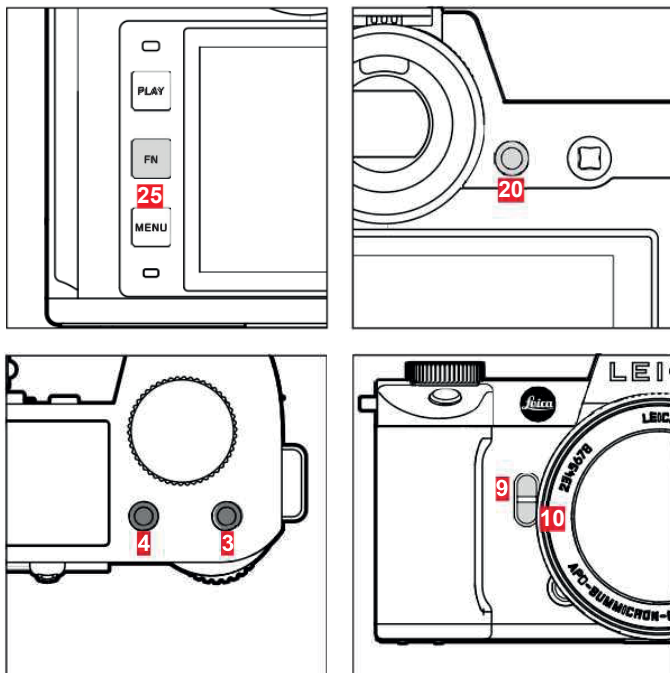

Priamy prístup k rôznym ponukám a funkciám. Všetkým tlačidlám FN možno prideliť vlastnú funkciu (pozrite str. 65).

VÝROBNÉ NASTAVENIE

v režime snímania

v režime prehrávania/
prezerania

FN tlačidlo 25

Prepína informačné profily

FN tlačidlo 20

Prepína LCD displej / EVF

FN tlačidlo 4

Zmenarežimu (snímame /
video)Označenie / ohodnotenie
nahrávky

FN tlačidlo 3









- Snímame: ISO
- Video: ISO
- (Filmový režim Cine:
Exposure Index)

FN tlačidlo 9

- Snímame: Zväčšenie
- Video: Hlasitosť mikrofónu

FN tlačidlo 10

Metóda automatického
merania zaostrenia

DOTYKOVÉ OVLÁDANIE*		v režime snímania	v režime prehrávania / prezerania
	krátke ťuknutie	Posun AFmeracieho poľa a zaostrenie (ak je aktivovaná funkcia TouchAF)	Vyberie nahrávku Označenie / ohodnotenie nahrávky
	dvojité ťuknutie	Návrat AF meracieho poľa do východiskovej polohy (ak je aktivovaná funkcia TouchAF)	Zväčšenie / zmenšenie zobrazených snímok
	potiahnutie		Posunie zväčšenú časť snímky
	vodorovné potiahnutie (cez celú plochu)	Zmena režimu (snímame / video)	Prechádzanie obrázkovou pamäťou
	zvislé potiahnutie (cez celú plochu)	Prepnúť do režimu prehrávania / prezerania	Prepnúť do režimu snímania
	dotknúť sa a podržať	Prístup k rýchlemu nastaveniu AF	
	štipnutie alebo rozťahnutie dvoma prstami		Zväčšenie / zmenšenie zobrazených snímok
	potiahnutie a podržanie / podržanie a potiahnutie	Posun AFmeracieho poľa a zaostrenie (ak je aktivovaná funkcia TouchAF)	Nepretržitý posun

* Stačí ľahký dotyk, netlačte silou.

HORNÁ OBRAZOVKA

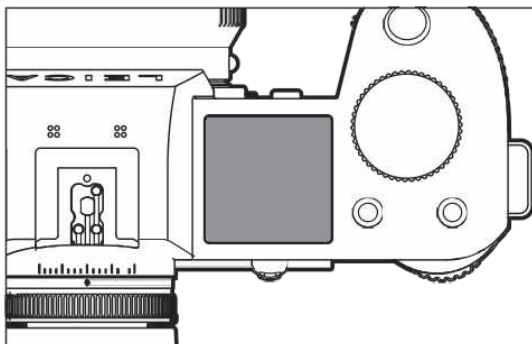

- Zobrazenie aktívneho režimu
- Zobrazenie údajov nahrávky
- Zobrazenie informácií o fotoaparáte

OVLÁDANIE PONUKY

OVLÁDACIE PRVKY

Nasledujúce prvky sa používajú pre ovládanie ponuky menu.

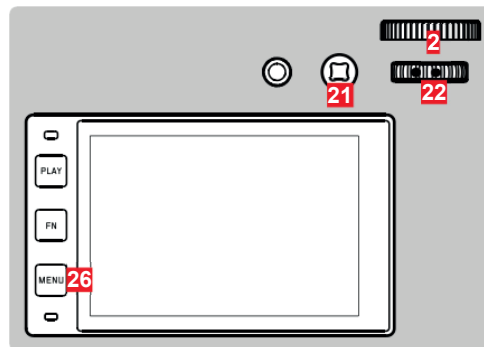

- | | |
|-------------------------|-------------------------------------|
| 21 Páčka | 2 Predné koliesko nastavenia |
| 26 MENU tlačidlo | 22 Ovládacie koliesko |

ČASTI PONUKY MENU

K dispozícii sú nasledujúce časti ponuky menu: Stavová obrazovka, Hlavná ponuka **Main Menu** a Obľúbené **Favorites**. Na tejto najvyššej úrovni možno časti ponuky menu pre režimy snímania a nahrávania ľahko rozlíšiť podľa farby:

Stavová obrazovka:

- rýchly prístup k najdôležitejšiemu nastaveniu.

Favorites (obľúbené):

- Váš vlastný zoznam (pozrite str. 64 pre podrobnosti o nastavení tohto zoznamu).

Main Menu (hlavná ponuka):

- poskytuje prístup ku **všetkým** položkám ponuky
- obsahuje rôzne podponuky

Poznámka

- Ponuku obľúbených možno zobraziť len v prípade, že je v nej aspoň jedna menu položka.

ČASŤ	SNÍMANIE	VIDEOZÁZNAM
Stavová obrazovka	tmavé pozadie	svetlé pozadie
Obľúbené		
Hlavná ponuka (najvyššia úroveň)	tmavá linka hlavičky	svetlá linka hlavičky
Hlavná ponuka (podponuka)	čierna linka hlavičky	

Stavová obrazovka

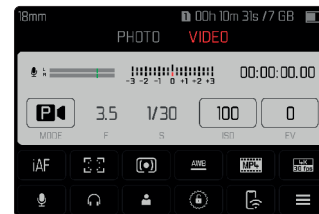

Obľúbené

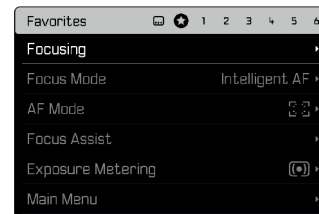
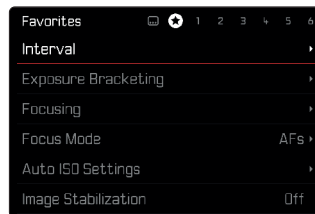

Hlavná ponuka

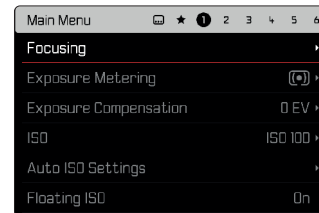
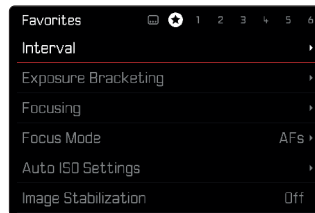

PODČASTI PONUKY MENU

Stavová obrazovka sa vždy zobrazí ako prvá časť ponuky menu. Najvyššia úroveň ponuky menu je rozdelená na stránky, ktoré možno zobrazíť v hlavičke: Stavová obrazovka, Ponuka obľúbených (až 2 stránky) a šesť častí hlavnej ponuky. Časti ponuky menu môžete prepínať posúvaním medzi stránkami. Inak ponúka stavová obrazovka a ponuka obľúbených prístup k hlavnej ponuke pomocou poslednej položky menu.

Posúvanie dopredu

- ▶ Stlačte tlačidlo **MENU** alebo
- ▶ Otočte predným kolieskom nastavenia v smere hodinových ručičiek.
 - Po stránke 6 v hlavnej ponuke sa opäť objaví stavová obrazovka.

Posúvanie späť

- ▶ Otočte predným kolieskom nastavenia proti smeru hodinových ručičiek.
 - Pred stavovou obrazovkou sa opäť zobrazí stránka 6 hlavnej ponuky.

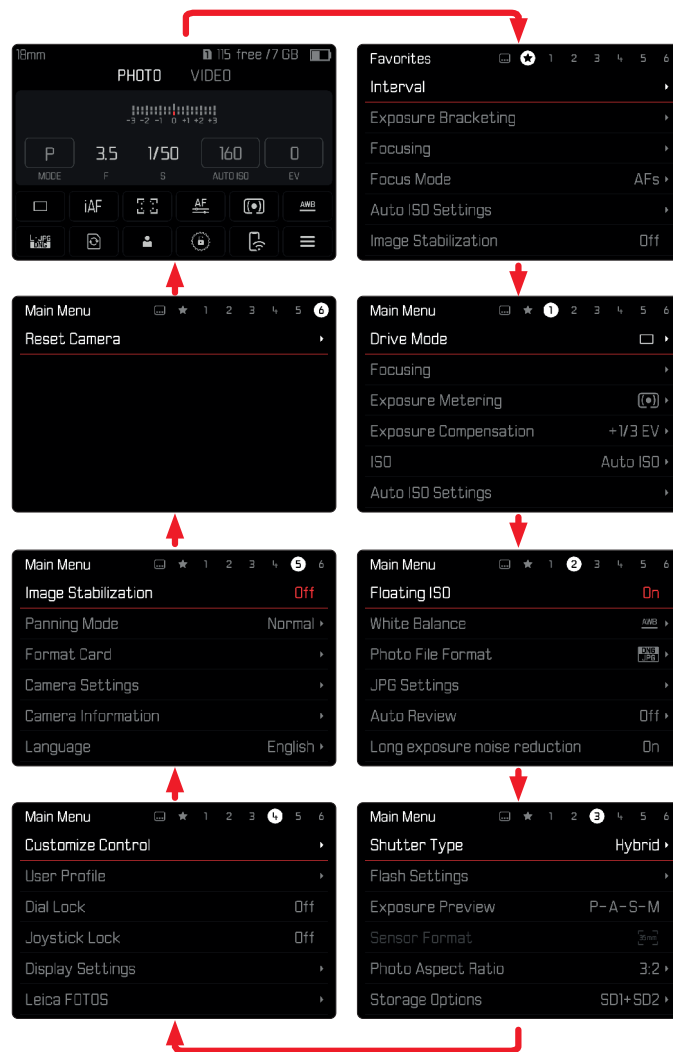

STAVOVÁ OBRAZOVKA

Stavová obrazovka ponúka prehľad najdôležitejších informácií o aktuálnom stave fotoaparátu a jeho aktívnom nastavení. Umožňuje ďalej priamy prístup k dôležitým nastaveniam. Stavová obrazovka je optimalizovaná pre dotykové ovládanie.



- A** Režim: snímania / nahrávania (pozrite str. 143)
- B** Nastavenie expozície (pozrite str. 121 a str.159)
- C** Ponuka menu, položky
- D** Prístup k hlavnej ponuke

Poznámky

- Tam, kde nie je dotykové ovládanie vhodné ani možné (napr. v režime EV), možno stavovú obrazovku ovládať aj pomocou páčky alebo ovládacieho kolieska.
- Nastavenia začnú platiť ihneď.
- Možno vybrať orámované ovládacie prvky. Neorámované hodnoty sa doplnia automaticky (podľa aktívneho režimu expozície).
- Dostupné položky menu sa v režimoch snímania a nahrávania líšia (pozrite str. 24 a str. 26).

VYBRANÉ NASTAVENIE

Dané nastavenie možno vybrať zo stavovej obrazovky rôznym spôsobom. Druhy nastavení sa pre danú ponuku menu líšia.

- ▶ Zľahka sa dotknite požadovaného ovládacieho prvku.
 - Objaví sa zodpovedajúca časť podponuky.

PRIAMENASTAVENIE

V spodnej časti stavovej obrazovky sa objaví verzia pruhu ponuky menu (pozrite str.61).

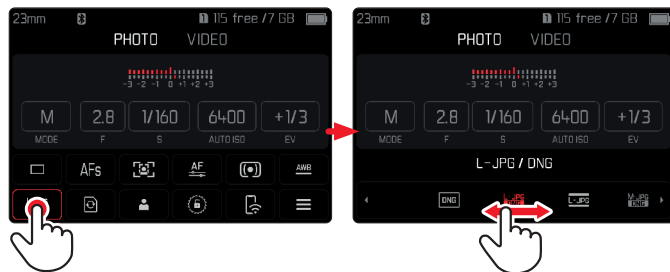

- ▶ Vyberte požadovanú funkciu priamo alebo potiahnutím.

PRÍSTUP K BEŽNEJ PODPONUKE

Tieto ponuky menu sa správajú rovnako, ako keby ste k nim pristupovali z hlavnej ponuky menu (pozrite str. 60). Dotykové ovládanie preto nie je k dispozícii. Potom sa vrátite na stavovú obrazovku, namiesto do položky menu o úroveň vyššie.

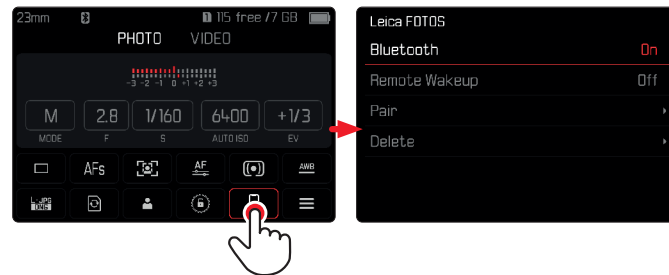

- ▶ Vyberte požadované nastavenie.

PONUKA OBLÚBENÝCH

Ponuka obľúbených umožňuje rýchly prístup k najpoužívanejším položkám menu. Môže obsahovať až 11 položiek menu. Tieto je možné jednotlivito prideliť (pozrite str. 64).

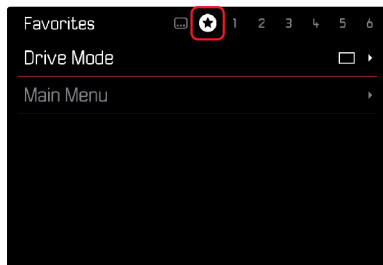

HLAVNÁ PONUKA

V hlavnej ponuke máte prístup k všetkým nastaveniam. Väčšina z nich je organizovaná do niekoľkých častí.

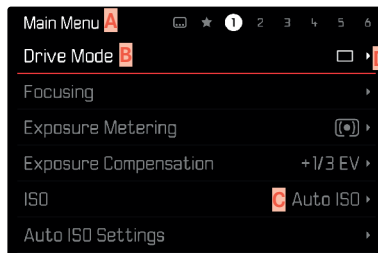

- A** Časti ponuky: Hlavná ponuka **Main menu** a obľúbené **Favorites**
- B** Názov položky menu
- C** Nastavenie položky ponuky
- D** Odkaz na príslušnú časť

PODPONUKA

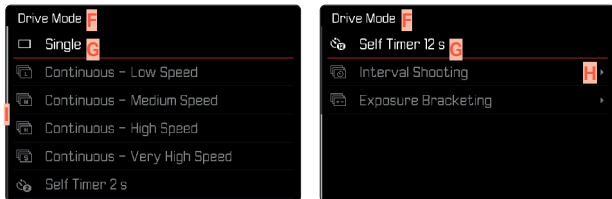

F Aktuálna položka menu

G Položka podponuky

H Odkazy na ďalšie podponuky

I Posuvník

K dispozícii je celý rad rôznych podponúk. Ich použitie je popísané na nasledujúcich stránkach.

PRECHÁDZANIE PONUKOU MENU

POSUN PO OBRAZOVKÁCH

Posúvanie dopredu

- ▶ Stlačte tlačidlo **MENU** (podľa potreby opakovane) alebo
- ▶ Otočte predným kolieskom nastavenia v smere hodinových ručičiek.
 - Po stránke 6 v hlavnej ponuke sa opäť objaví stavová obrazovka.

Posúvanie späť

- ▶ Otočte predným kolieskom nastavenia proti smeru hodinových ručičiek.
 - Pred stavovou obrazovkou sa opäť zobrazí stránka 6 hlavnej ponuky.

POSUN PO JEDNOTLIVÝCH RIADKOC

(Výber funkcie / nižšej voľby funkcie.)

- ▶ Posuňte páčku nahor alebo nadol alebo
- ▶ Otočte ovládacím kolieskom (doprava=dolu, doľava=hore).
 - Keď prídete na poslednú položku menu pri posune nahor či nadol, obrazovka skočí automaticky na predchádzajúcu alebo na ďalšiu obrazovku. Neopustíte pritom aktívnu časť ponuky (obľúbené, hlavná ponuka).

Poznámka: Niektoré položky menu sú prístupné iba za určitých podmienok. Text v zodpovedajúcom riadku je sivý, čo znamená existenciu podponuky.

ZOBRAZENIE PODPONUKY

- ▶ Stlačte páčku alebo ovládacie koliesko alebo
- ▶ Posuňte páčku doprava.

POTVRDENIE VÝBERU

- ▶ Stlačte páčku alebo ovládacie koliesko.
 - Obrazovka sa vráti späť na aktívnu položku menu. Nastavený variant funkcie je vpravo na zodpovedajúcom riadku ponuky.

Poznámka

- Prepnutie medzi Zapnuté (On) a Vypnuté (Off) netreba potvrdiť. Zmena sa automaticky uloží.

VRÁTIŤ SA SPÄŤ O JEDEN KROK

(Vrátiť sa na nadradenú položku menu)

- ▶ Posuňte páčku doľava.
 - Táto možnosť je k dispozícii iba pre podponuku typu zoznam.

VRÁTIŤ SA NA HORNÚ ÚROVEŇ PONUKY

- ▶ Stlačte tlačidlo MENU 1x.
 - Zobrazí sa horná úroveň vybranej časti ponuky menu.

ZATVORENIE PONUKY MENU

Z menu a podponuky môžete kedykoľvek odísť s/bez uloženia zmien nastavenia.

prejsť do režimu snímania

- ▶ Krátko stlačte tlačidlo spúšte.

prejsť do režimu prezerania

- ▶ Stlačte tlačidlo PLAY.

PODPONUKA

TEXTOVÁ / NUMERICKÁ KLÁVESNICA

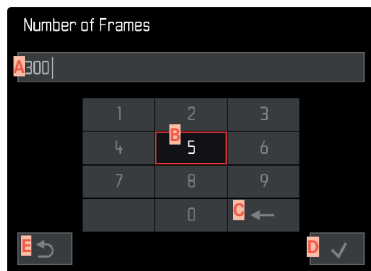
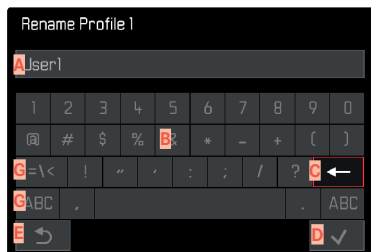
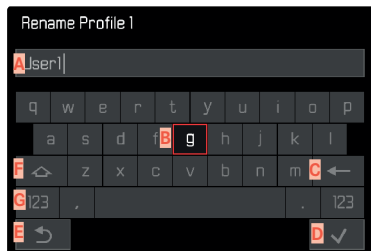

- A** Vstupné pole
- B** Textová / numerická klávesnica
- C** Tlačidlo „Vymazať“ (odstráni posledný zadaný znak)
- D** Tlačidlo „Potvrdiť“ (potvrdí jednotlivé hodnoty a dané nastavenie)
- E** Návrat k predchádzajúcej úrovni ponuky menu
- F** Tlačidlo shift (prepína medzi veľkými a malými písmenami)
- G** Zmena súboru znakov

VÝBER TLAČIDLA (IKONY /FUNKČNÉHO TLAČIDLA)

Ovládanie pomocou tlačidiel

- ▶ Posuňte páčku zodpovedajúcim smerom.
 - Aktuálne aktívne tlačidlo sa rozsvieti.
- ▶ Stlačte páčku alebo ovládacie koliesko.
alebo
- ▶ Otočte ovládacím kolieskom.
 - Aktuálne aktívne tlačidlo sa rozsvieti.
 - Výber automaticky skočí na ďalší / predošlý riadok, ak prekročíte koniec / začiatok daného riadku.
- ▶ Stlačte páčku alebo ovládacie koliesko.

Pomocou dotykového ovládania

- ▶ Dotknite sa vybranej klávesy.

ULOŽIŤ

- ▶ Vyberte klávesu **D**

ZRUŠIŤ

- ▶ Vyberte klávesu **E**

LIŠŤA PONUKY MENU

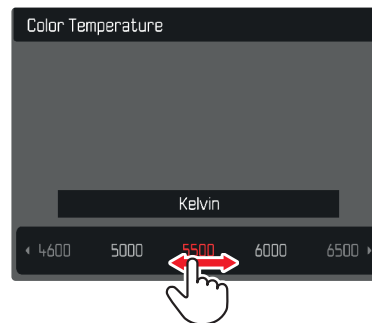

Ovládanie pomocou tlačidiel

- ▶ Posuňte páčku doľava / doprava.
alebo
- ▶ Otočte ovládacím kolieskom.

Pomocou dotykového ovládania

- ▶ Vyberte požadovanú funkciu priamo alebo potiahnutím.

Poznámky

- Momentálne aktívne nastavenie je zobrazené uprostred a zvýraznené červenou.
- Nastavená hodnota sa zobrazí nastupnici/podlištou ponuky menu.
- Pre priamy prístup platí nasledujúce: Vybraná funkcia nevyžaduje ďalšie potvrdenie a bude ihneď aktívna.

VÝBER STUPNICE

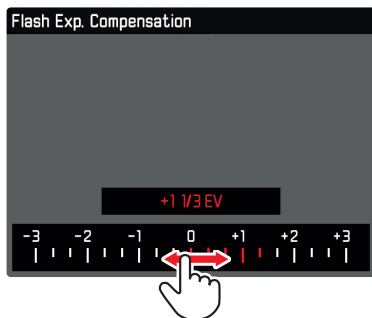

Ovládanie pomocou tlačidiel

- ▶ Posuňte páčku doľava/doprava alebo
- ▶ Otočte ovládacím kolieskom.

Pomocou dotykového ovládania

- ▶ Vyberte požadovanú funkciu priamo alebo potiahnutím.

Poznámky

- Momentálne aktívne nastavenie je zobrazené uprostred a zvýraznené červenou.
- Nastavená hodnota sa zobrazí nastupnici/podlištou ponuky menu.
- Pre priamy prístup platí nasledujúce: Vybraná funkcia nevyžaduje ďalšie potvrdenie a bude ihneď aktívna.

PONUKA DÁTUM /ČAS

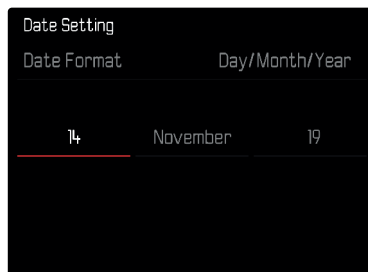

Pre presun do ďalšieho poľa nastavenia.

- ▶ Posuňte páčku doľava/doprava alebo
- ▶ Otočte ovládacím kolieskom.

Pre nastavenie hodnôt

- ▶ Posuňte páčku nahor alebo nadol.

Pre uloženie a návrat do nadradenej položky menu

- ▶ Stlačte páčku alebo ovládacie koliesko.



Nastavenie jednotlivých položiek menu sa vykonáva pomocou lišty nastavenia v dolnej časti obrazovky.

Pre prístup k jednotlivým položkám ponuky

- ▶ Posuňte páčku zodpovedajúcim smerom alebo
- ▶ Otočte ovládacím kolieskom.

Pre nastavenie jednotlivých položiek

- ▶ Stlačte páčku alebo ovládacie koliesko.
 - Nastavená hodnota vedľa položky menu sa zvýrazní.
- ▶ Posuňte páčku doľava / doprava alebo
- ▶ Otočte ovládacím kolieskom.

Pre aplikáciu daného nastavenia

- ▶ Stlačte páčku alebo ovládacie koliesko.

Vrátiť sa na nadradenú položku menu

- ▶ Posuňte páčku doľava.

OVLÁDANIE DEFINOVANÉ POUŽÍVATEĽOM

PONUKA OBLÚBENÉ

Priradte svoje najpoužívanejšie položky menu do ponuky obľúbených (až 11 položiek) pre ľahký a rýchly prístup. Dostupné funkcie sú uvedené v zozname na str. 208.

Keďže sú časti menu pre režimy snímania a nahrávania oddelené, je možné ich zoznamy obľúbených priradiť jednotlivo. Ponuka obľúbených v režime nahrávania platí pre oba nahrávacie režimy (Video a Cine). Položka menu **ISO** vo filmovom režime (Cine) sprístupňuje funkciu **Exposure Index**.

Ponuka obľúbených sa zobrazí ako hviezdička v ľavej hlavičke, ak obsahuje aspoň jednu položku menu.

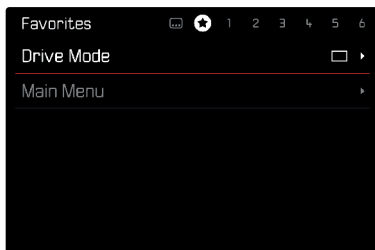

SPRÁVA PONUKY OBLÚBENÉ

- ▶ Prepnite do požadovaného režimu (snímanie alebo nahrávanie).
- ▶ V hlavnej ponuke vyberte **Customize Control**.
- ▶ Vyberte **Edit Favorites**.
- ▶ Vyberte požadovanú položku ponuky.

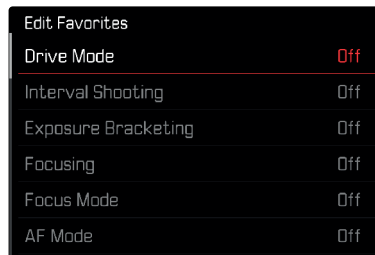

- ▶ Vyberte **On/Off** (vypnuté/zapnuté)
 - Keď dosiahne ponuka obľúbených 11 položiek, objaví sa varovné hlásenie a už nie je možné pridávať ďalšie položky.

Poznámka

- V prípade, že nastavíte všetky položky menu na **Off** (vypnuté), tak sa ponuka obľúbených úplne odstráni.

FN TLAČIDLÁ

Môžete prideliť konkrétne funkcie ponuky nasledujúcim tlačidlám FN pre extra rýchly prístup k položkám menu v režime nahrávania.

Pridelené funkcie v režime snímania a nahrávania sú navzájom úplne nezávislé.

Dostupné funkcie sú uvedené v zozname na str. 208.

Pre výrobné nastavenie pozrite str. 50.

ZMENA PRIDELENEJ FUNKCIE

Všetky nastavenia tlačidiel FN sa dajú rýchlo a jednoducho zmeniť, rovnako ako je možné ihneď aktivovať ich pridelenú položku menu.

- ▶ Prepnite do požadovaného režimu (snímame alebo nahrávame).
- ▶ Stlačte požadované tlačidlo FN dlhší čas.
 - Na LCD displeji sa objaví priamy prístup.

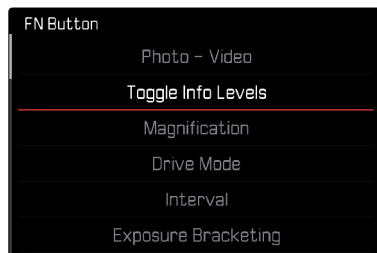

- ▶ Vyberte požadovanú položku ponuky.

PRÍSTUP K PRIDELENEJ FUNKCII PONUKY

- ▶ Stlačte požadované tlačidlo FN len krátko.
 - Spustí sa pridelená funkcia alebo sa na obrazovke objaví podponuka.

Poznámky

- Takto sprístupnená podponuka môže vyzeráť inak ako pri prístupe z hlavnej ponuky menu. Konkrétne sa často zobrazí ako lišty menu pre rýchle nastavenie.
- Nastavenie možno urobiť pomocou tlačidiel alebo dotykového ovládania na LCD displeji. Prevádzkový režim závisí od druhu podponuky.

NASTAVENIE FUNKCIE KOLIESKA NASTAVENIA (V REŽIME SNÍMANIA)

Funkcia dvoch koliesok nastavenia závisí od aktívneho režimu expozície. Pridelená funkcia kolieska sa dá pre režim snímania a nahrávania nastaviť osobitne ku každému režimu expozície.

PRI POUŽITÍ AF OBJEKTÍVOV

VÝROBNÉ NASTAVENIA

Režim snímania

	Ovládacie koliesko	Predné koliesko nastavenia
P	Zmena programu	Kompenzácia expozície
S	Kompenzácia expozície	Čas expozície
A	Clona	Kompenzácia expozície
M	Clona	Čas expozície

Režim nahrávania

	Ovládacie koliesko	Predné koliesko nastavenia
P	Kompenzácia expozície	Hlasitosť mikrofónu
S	Kompenzácia expozície	Čas expozície
A	Clona	Kompenzácia expozície
M	Clona	Čas expozície

VLASTNÉ NASTAVENIE KOLIESOK

Funkcie oboch koliesok nastavenia sa dajú prehodiť

Režim snímania

Wheel Assignment (AF-lens)		
	Thumbwheel	Front Wheel
P	<u>Programm shift</u>	Exp. Comp.
S	Exp. Comp.	Shutter Speed
A	Aperture	Exp. Comp.
M	Aperture	Shutter Speed

Režim nahrávania

Wheel Assignment (AF-lens)		
	Thumbwheel	Front Wheel
P	<u>Exp. Comp.</u>	Microphone Gain
S	Exp. Comp.	Shutter Speed
A	Aperture	Exp. Comp.
M	Aperture	Shutter Speed

- ▶ Prepnete do požadovaného režimu (snímanie alebo nahrávanie).
- ▶ V hlavnej ponuke vyberte **Customize Control**.
- ▶ Vyberte **Wheel Assignment (AF-lens)**.
- ▶ Vyberte požadované nastavenie.

PRI POUŽITÍ MF OBJEKTÍVOV

VÝROBNÉ NASTAVENIE

Režim snímania

	Ovládacie koliesko	Predné koliesko nastavenia
A	Zväčšenie	Kompenzácia expozície
M	Zväčšenie	Čas expozície

Režim nahrávania

	Ovládacie koliesko	Predné koliesko nastavenia
A	Zväčšenie	Kompenzácia expozície
M	Zväčšenie	Čas expozície

VLASTNÉ NASTAVENIE KOLIESOK

Funkcie oboch koliesok nastavenia sa dajú prehodiť.

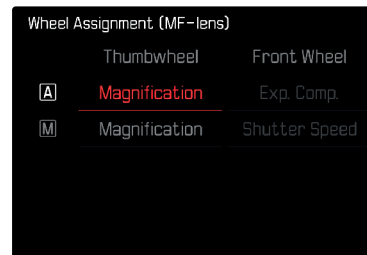





- ▶ Prepnite do požadovaného režimu (snímanie alebo nahrávanie).
- ▶ V hlavnej ponuke vyberte **Customize Control**.
- ▶ Vyberte **Wheel Assignment (MF Lens)**.
- ▶ Vyberte požadované nastavenie.

SMER OTÁČANIA KOLIESOK NASTAVENIA

Môžete vybrať ľubovoľný smer otáčania pre úpravu expozície pomocou koliesok nastavenia. Nastavujete smer otáčania, ktorý povedie k zníženiu expozície (kratší čas expozície / menšia clona). Pre každé koliesko nastavenia sa toto pridelenie vykonáva nezávisle a osobitne v režime snímania a nahrávania.





OVLÁDACIE KOLIESKO

Výrobné nastavenie: 

- ▶ Prepnite do požadovaného režimu (snímame alebo nahrávame).
- ▶ V hlavnej ponuke vyberte .
- ▶ Vyberte .
- ▶ Vyberte  alebo .

PREDNÉ KOLIESKO NASTAVENIA







Výrobné nastavenie: 

- ▶ Prepnite do požadovaného režimu (snímame alebo nahrávame).
- ▶ V hlavnej ponuke vyberte .
- ▶ Vyberte .
- ▶ Vyberte  alebo .









FUNKCIA PÁČKY (V REŽIME SNÍMANIA)

Páčky môžete v režime snímania prideliť rôzne aktivity. Nastavenie pre režimy AF a MF sa vykonáva osobitne. Pozrite str. 112, str. 115 a str. 128 pre jednotlivé funkcie.

AF REŽIM

- ▶ V hlavnej ponuke vyberte .
- ▶ Vyberte .
- ▶ Vyberte .
- ▶ Vyberte požadované nastavenie (  alebo .

MF REŽIM

- ▶ V hlavnej ponuke vyberte .
- ▶ Vyberte .
- ▶ Vyberte .
- ▶ Vyberte požadované nastavenie (      - zväčšenie).

ZAMKNUTIE OVLÁDACÍCH PRVKOV

Rôzne ovládacie prvky možno v režime nahrávania voliteľne zamknúť.

Poznámka

-  Táto ikonka sa objaví na obrazovke, ak použijete zamknutý ovládací prvok.

ZAMKNUTIE / ODOMKNUTIE KOLIESOK NASTAVENIA

- ▶ V hlavnej ponuke vyberte **Dial Lock**.
- ▶ Vyberte **On/Off** (vypnuté/zapnuté)

ZAMKNUTIE PÁČKY

- ▶ V hlavnej ponuke vyberte **Joystick Lock**.
- ▶ Vyberte **On/Off** (vypnuté/zapnuté)

ZÁKLADNÉ NASTAVENIA FOTOAPARÁTU

Táto kapitola popisuje nastavenia platné pre režimy snímania fotografií aj nahrávania videa. Sú preto dostupné v ponuke menu pre snímame aj nahrávanie (pozrite kapitolu „Používanie fotoaparátu“ pod „Ovládanie ponuky“). Hodnota nastavenia vybraná v jednom z režimov bude platiť i pre ten druhý.

Poznámka

- Obe položky menu **Language** a **Date & Time** sa pri prvom zapnutí fotoaparátu objavia automaticky, rovnako aj pri aktivácii fotoaparátu po resetovaní výrobného nastavenia (pozrite str. 190) alebo po aktualizácii firmvéru.

JAZYK PONUKY MENU

Výrobné nastavenie: English (angličtina)

Dostupné jazyky ponuky: nemčina, francúzština, taliančina, španielčina, ruština, japončina, kórejščina a tradičná alebo zjednodušená čínština.

- ▶ V hlavnej ponuke vyberte **Language**.
- ▶ Vyberte požadovaný jazyk.
 - Až na niekoľko výnimiek sa zmení jazyk všetkých informácií.

DÁTUM / ČAS

NAHRANIE NASTAVENIA Z MOBILNÉHO ZARIADENIA

Dátum a čas možno automaticky nahráť z mobilného zariadenia. Výrobné nastavenie: **On**

- ▶ V hlavnej ponuke vyberte **Camera Settings**.
- ▶ Vyberte **Date & Time**.
- ▶ Vyberte **Via Smartphone**.
 - Nastavenie sa pri každom spárovaní zariadenia opäť synchronizuje.

Poznámka

- Proces spárovania je popísaný v kapitole „Leica FOTOS“ (pozrite str. 194).

RUČNÉ NASTAVENIE

DÁTUM

Môžete vybrať z 3 možností.

- ▶ V hlavnej ponuke vyberte **Camera Settings**.
- ▶ Vyberte **Date & Time**.
- ▶ Vyberte **Date Setting**.
- ▶ Vyberte požadovaný formát dátumu
(**Day/Month/Year** = deň/mesiac/rok, **Month/Day/Year** = mesiac/deň/rok, **Year/Month/Day** = rok/mesiac/deň).
- ▶ Nastavte dátum.

ČAS

- ▶ V hlavnej ponuke vyberte **Camera Settings**.
- ▶ Vyberte **Date & Time**.
- ▶ Vyberte **Time Setting**.
- ▶ Vyberte požadovaný čas.
(**12 Hours**, **24 Hours**)
- ▶ Nastavte čas
(Pri 12-hodinovom formáte môžete vybrať **am** alebo **pm** =
dopoludnia / popoludní).

ČASOVÉ PÁSMO

- ▶ V hlavnej ponuke vyberte **Camera Settings**.
- ▶ Vyberte **Date & Time**.
- ▶ Vyberte **Time Zone**.
- ▶ Vyberte aktuálne časové pásmo alebo miesto.

LETNÝ ČAS

- ▶ V hlavnej ponuke vyberte **Camera Settings**.
- ▶ Vyberte **Date & Time**.
- ▶ Vyberte **Daylight Saving Time**.
- ▶ Vyberte **On/Off** (vypnuté/zapnuté).

JEDNOTKA VZDIALENOSTI

Vzdialenosť sa dá zobraziť v metroch alebo v stopách (pozrite str. 114).

Výrobné nastavenie: **Meter (m)**

- ▶ V hlavnej ponuke vyberte **Camera Settings**.
- ▶ Vyberte **Distance Unit**.
- ▶ Vyberte požadované nastavenie.
(**Meter (m)** = metre, **Feet (ft)** = stopy)

ÚSPORNÝ REŽIM (POHOTOVOSTNÝ REŽIM)

Ak aktivujete túto funkciu, fotoaparát sa po prednastavenom čase prepne do pohotovostného režimu pre úsporu výdrže batérie.

Toto zariadenie má dva úsporné režimy.

- Bežný úsporný režim:
Aktivuje pohotovostný režim zariadenia o 3 s/5 s/10 s/2 min/5 min/10 min.
- Automatické vypnutie LCD displeja (pozrite str. 75).

BEŽNÝ ÚSPORNÝ REŽIM

Výrobné nastavenie: 2 min

- ▶ V hlavnej ponuke vyberte Camera Settings.
- ▶ Vyberte Power Saving.
- ▶ Vyberte Auto Power Off.
- ▶ Vyberte požadované nastavenie.
(Off = vypnuté, 3 s, 5 s, 10 s, 2 min, 5 min, 10 min)

Poznámka

- Fotoaparát sa dá z pohotovostného režimu kedykoľvek prebudiť stlačením spúšte alebo vypnutím a opätovným zapnutím hlavného vypínača.

NASTAVENIE LCD DISPLEJA / HĽADÁČIKA (EVF)

Fotoaparát je vybavený 3,2" obrazovkou z tekutých kryštálov, chránenou extrémne tvrdým skleneným krytom z Gorilla® skla, ktoré je osobitne odolné proti poškrabaniu. Nasledujúce funkcie možno nastaviť a používať samostatne:

- Použitie LCD displeja a EVF (elektronického hľadáča)
- Citlivosť očného snímača
- Jas obrazovky
- Vykreslenie farieb
- Snímky za sekundu EVF
- Automatické vypnutie LCD displeja a EVF hľadáča

POUŽITIE LCD DISPLEJA / EVF

Môžete si vopred nastaviť situácie, v ktorých bude použitý EVF hľadáčik alebo LCD displej. Obrázky na displeji a v hľadáčiku sú identické.

Výrobné nastavenie: **Auto**

	EVF	LCD displej
Auto	Očný snímač v hľadáčiku automaticky prepne fotoaparát medzi LCD displejom a EVF. <ul style="list-style-type: none"> - Nahrávanie - Režim prehrávania / prezerania - Ovládanie ponuky 	
LCD		<ul style="list-style-type: none"> - Nahrávanie - Režim prehrávania / prezerania - Ovládanie ponuky
EVF	<ul style="list-style-type: none"> - Nahrávanie - Režim prehrávania / prezerania - Ovládanie ponuky 	
EVF Rozšírené	<ul style="list-style-type: none"> - Nahrávanie - Režim prehrávania / prezerania - Ovládanie ponuky 	

- ▶ V hlavnej ponuke vyberte **Display Settings**.
- ▶ Vyberte **EVF-LCD**.
- ▶ Vyberte požadované nastavenie (**LCD**, **Auto**, **EVF Extended**, **EVF**).

Poznámka: Vyberte **EVF**, ak chcete mať LCD displej stále vypnutý (t.j. v tmavom prostredí).

CITLIVOSŤ OČNÉHO SNÍMAČA

Pre zabezpečenie spoľahlivého prepnutia medzi režimami môžete nastaviť citlivosť očného snímača, ak napríklad nosíte okuliare.

Výrobné nastavenie: **Nízka**

- ▶ V hlavnej ponuke vyberte **Display Settings**.
- ▶ Vyberte **Eye Sensor Sensitivity**.
- ▶ Vyberte požadované nastavenie (**Low** = nízka, **High** = vysoká).

JAS OBRAZOVKY

Môžete nastaviť jas pre lepšiu viditeľnosť za rôznych svetelných podmienok. Jas sa nastavuje osobitne pre LCD displej a hľadáčik. Výber sa vykonáva pomocou ovládacích prvkov alebo dotyku.



LCD DISPLEJ

- ▶ V hlavnej ponuke vyberte **Display Settings**.
- ▶ Vyberte **LCD Brightness**.
- ▶ Vyberte požadovaný jas **Automatic**.
- ▶ Potvrďte výber.

EVF

- ▶ V hlavnej ponuke vyberte **Display Settings**.
- ▶ Vyberte **EVF Brightness**.
- ▶ Pozrite sa do hľadáčika.
- ▶ Vyberte požadovaný jas.
- ▶ Potvrďte výber.

VYKRESLENIE FARIEB

Možno tiež upraviť vykresľovanie farieb. Jas sa nastavuje osobitne pre LCD displej a hľadáčik. Výber sa vykonáva pomocou ovládacích prvkov alebo dotyku.

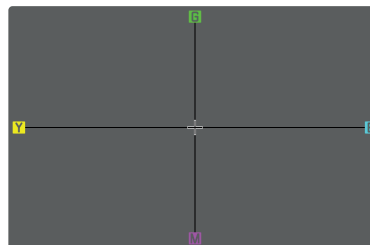

LCD DISPLEJ

- ▶ V hlavnej ponuke vyberte **Display Settings**.
- ▶ Vyberte **LCD Color Adjustment**.
- ▶ Vyberte požadované nastavenie farieb.
- ▶ Potvrďte výber.

EVF

- ▶ V hlavnej ponuke vyberte **Display Settings**.
- ▶ Vyberte **EVF Color Adjustment**.
- ▶ Pozrite sa do hľadáčika.
- ▶ Vyberte požadované nastavenie farieb.
- ▶ Potvrďte výber.

SNÍMKY ZA SEKUNDU PRE EVF HĽADÁČIK

Pri hľadáčiku (EVF) môžete nastaviť obrazovú frekvenciu.

- ▶ V hlavnej ponuke vyberte **Display Settings**.
- ▶ Vyberte **EVF Frame Rate**.
- ▶ Vyberte požadované nastavenie (**60 fps**, **120 fps**).

AUTOMATICKÉ VYPNUTIE LCD DISPLEJA A EVF HĽADÁČIKA

LCD displej a EVF hľadáčik sa automaticky vypínajú kvôli úspore energie.

Výrobné nastavenie: **1 min**

- ▶ V hlavnej ponuke vyberte **Camera Settings**.
- ▶ Vyberte **Power Saving**.
- ▶ Vyberte **All Displays Auto Off**.
- ▶ Vyberte požadované nastavenie (**30 s**, **1 min**, **5 min**).

Poznámka

- Horný displej nie je ovplyvnený nastaveným automatickým vypínaním.

ZVUKOVÁ SIGNALIZÁCIA

Niektoré funkcie sa môžu identifikovať zvukovou signalizáciou. Nasledujúce špeciálne funkcie možno nastaviť osobitne:

- Elektronický zvuk uzávierky
- Potvrdenie AF

HLASITOSŤ

Môžete nastaviť hlasitosť aktívnej signalizácie.

- ▶ V hlavnej ponuke vyberte **Camera Settings**.
- ▶ Vyberte **Acoustic Signa**.

ZVUKOVÁ SIGNALIZÁCIA

Toto nastavenie určuje, či má fotoaparát vydávať všeobecné zvukové signály, t.j. počas odloženia samospúšte alebo ako varovný signál pri plnej pamäťovej karte.

- ▶ V hlavnej ponuke vyberte **Camera Settings**.
- ▶ Vyberte **Acoustic Signa**.
- ▶ Vyberte **Acoustic Signals**.
- ▶ Vyberte **On** (zapnuté).

ELEKTRONICKÝ ZVUK UZÁVIERKY

- ▶ V hlavnej ponuke vyberte **Camera Settings**.
- ▶ Vyberte **Acoustic Signa**.
- ▶ Vyberte **Electronic Shutter Sound**.
- ▶ Vyberte **On** (zapnuté).

POTVRDENIE AUTOMATICKÉHO ZAOSTRENIA

Môžete vybrať zvuk pre úspešné nastavenie AF.

- ▶ V hlavnej ponuke vyberte **Camera Settings**.
- ▶ Vyberte **Acoustic Signal**.
- ▶ Vyberte **AF Confirmation**.
- ▶ Vyberte **On** (zapnuté).
- ▶ Vyberte **Volume**.
- ▶ Vyberte **Low/High** (nízka / vysoká).

TICHÁ FOTOGRAFIA

Pre prípad, že chcete zhotoviť snímky čo možno najtichšie.

- ▶ V hlavnej ponuke vyberte **Camera Settings**.
- ▶ Vyberte **Acoustic Signal**.
- ▶ Vyberte **Electronic Shutter Sound/AF Confirmation/Acoustic Signals**.
- ▶ Vyberte **Off** (vypnuté) pre každú položku menu.

ZHOTOVENIE ZÁZNAMU - ZÁKLADNÉ NASTAVENIA (SNÍMKY A VIDEO)

Táto kapitola popisuje nastavenia platné pre režimy snímania fotografií a nahrávania videa. Sú preto dostupné v ponuke menu pre snímame i nahrávanie (pozrite kapitolu „Používanie fotoaparátu“ pod „Ovládanie ponuky“). Hodnota nastavenia vybraná v jednom z režimov bude platiť aj pre ten druhý.

DOTYKOVÝ AF

Dotykový AF umožňuje priame umiestnenie AF meracieho poľa. Výrobné nastavenie: Zapnuté = **On**

- ▶ V hlavnej ponuke vyberte **Camera Settings**.
- ▶ Vyberte **Touch AF**.
- ▶ Vyberte **On/Off** (vypnuté/zapnuté).

Návrat AF meracieho poľa do východiskovej polohy

- ▶ Krátko ťuknite na požadované miesto na LCD displeji alebo
- ▶ Potiahnite na požadovom mieste.

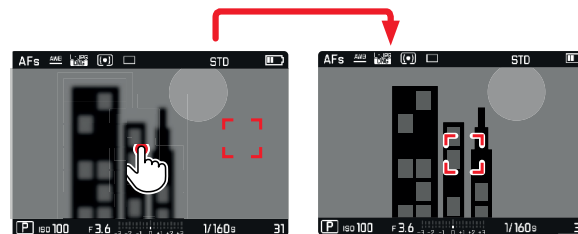

Pre posun meracieho poľa do stredu obrazovky

- ▶ Ťuknite dvakrát na LCD displeji.

Poznámky

- Táto funkcia je k dispozícii pri nasledujúcich AF meracích metódach: **Spot**, **Field**, **Zone** a **Tracking**.
- Ak vyberiete meranie **Spot**, **Field** alebo **Zone**, fotoaparát ihneď opäť automaticky zaostrí. Ak vyberiete meraciu metódu **Tracking**, zostane meracie pole na vybranom mieste a po stlačení spúšte sa opäť spustí automatické zaostrenie.

DOTYKOVÝ AF V REŽIME EVF

Dotykový AF sa sám deaktivuje, ak použijete EVF hľadáčik, aby nedošlo k nechcenej zmene meracieho poľa. Dotykový AF sa však dá použiť aj v režime EVF.

Výrobné nastavenie: Vypnuté = Off

- ▶ V hlavnej ponuke vyberte Camera Settings.
- ▶ Vyberte Touch AF in EVF.
- ▶ Vyberte On / Off (vypnuté/zapnuté).

Poznámka

- V tomto prípade môžete umiestnenie AF meracieho poľa zmeniť potiahnutím.

LIMIT ZAOSTRENIA

Vzdialenosť zaostrenia možno obmedziť vyradením makro rozsahu. Tým sa zásadným spôsobom zrýchli automatické zaostrenie.

Výrobné nastavenie: Vypnuté = Off

- ▶ V hlavnej ponuke vyberte Camera Settings.
- ▶ Vyberte Focus Limit (Macro).
- ▶ Vyberte On / Off (vypnuté/zapnuté).

Poznámky

- Rozsah zaostrenia sa líši podľa použitého objektívu (pozrite zodpovedajúci návod).
- Táto funkcia nie je k dispozícii pri konkrétnych objektívoch:
 - objektívy pripojené pomocou adaptéru (napr. Leica M objektívy s L adaptérom M)
 - konkrétne objektívy Leica SL

PRÍRASTOK EV

Môžete si vybrať medzi prírastkom $\frac{1}{2}$ EV a $\frac{1}{3}$ EV. Tým môžete silnejšie alebo presnejšie upraviť zodpovedajúce nastavenie. Toto nastavenie nie je platné len pre nastavenie kompenzácie expozície. Určuje aj citlivosť koliesok nastavenia v bežnom režime, t.j. prírastok, po ktorom bude nastavený čas expozície aj clona. Výber hodnoty $\frac{1}{2}$ zmení hodnoty času expozície i clony pomerne rýchlejšie pri každom posune kolieska nastavenia o jedno „cvaknutie“ ďalej, čím sa rýchlejšie dosiahne správne nastavenie. Výber hodnoty $\frac{1}{3}$ zasa umožní presnejšie nastavenie.

Výrobné nastavenie: $\frac{1}{3}$

- ▶ V hlavnej ponuke vyberte Camera Settings.
- ▶ Vyberte EV Increment.
- ▶ Vyberte požadované nastavenie ($\frac{1}{2}$, $\frac{1}{3}$).

POMOCNÉ OBRAZOVKY

Leica SL2 má 4 nezávislé informačné profily, ktoré obsahujú rôzne kombinácie vedľajšieho zobrazenia. K dispozícii sú nasledujúce funkcie:

- Info Bars = informačné linky (pozrite str. 82)
- Grid = mriežka (len v režime snímania, pozrite str. 82)
- Focus Peaking = zaostrené hrany (pozrite str. 82)
- Preexponovanie (Clipping) / Zebra (pozrite str. 83)
- Level Gauge = ryska horizontu (len v režime snímania, pozrite str. 84)
- Histogram (pozrite str. 84)

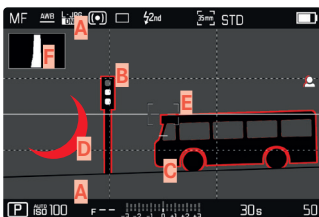

- A** Informačné linky (= riadok hlavičky a päty)
- B** Mriežka
- C** Zaostrené hrany (Focus Peaking)
- D** Preexponovanie / Zebra
- E** Ryska horizontu
- F** Histogram

INFORMAČNÉ PROFILY

Možno použiť až 4 nezávislé profily. Môžete vybrať a nastaviť požadovanú funkciu pre každý profil osobitne. Pri práci môžete medzi profilmi prepínať pomocou priameho prístupu (pozrite str. 65). Pri výrobnom nastavení je toto tlačidlo FN vľavo vzadu, vedľa LCD displeja (25). Tým môžete rýchlo prepínať medzi rôznymi pohľadmi.

Pri výrobnom nastavení sú definované nasledujúce profily:

Profil	Výrobné nastavenie
1	Iba informačné linky (= riadok hlavičky a päty)
2	Plnáobrazovka (všetky pomocné zobrazenia vypnuté Off)
3	<input type="checkbox"/> Info Bars <input type="checkbox"/> Clipping/Zebra <input type="checkbox"/> Focus Peaking <input type="checkbox"/> Histogram
4	<input type="checkbox"/> Info Bars <input type="checkbox"/> Clipping/Zebra <input type="checkbox"/> Grid <input type="checkbox"/> Level Gauge

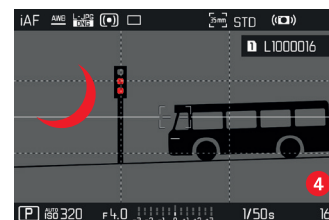
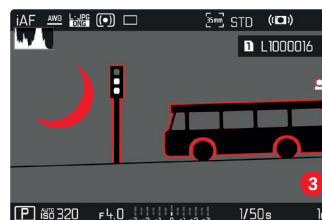
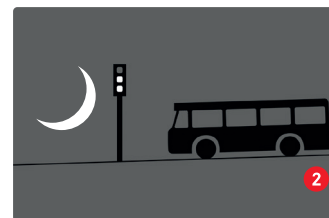

PREPÍNANIE MEDZI INFORMAČNÝMI PROFILMI

- ▶ Stlačte tlačidlo FN s pridelenou funkciou **Toggle Info Profiles**
 - Pri výrobnom nastavení je toto tlačidlo FN vľavo vzadu, vedľa LCD displeja **(2.5)**.

Poznámka

- V režime prehrávania / prezerania sú k dispozícii rovnaké informačné profily ako v režime nahrávania. Aktuálne používaný informačný profil sa ale ukladá osobitne.

DEAKTIVÁCIA JEDNOTLIVÝCH INFORMAČNÝCH PROFILOV

Počet informačných profilov môžete obmedziť aktiváciou či deaktiváciou jednotlivých profilov. Vždy musí zostať aspoň jeden aktívny profil, môže ísť aj o „prázdny“ profil.

- ▶ V hlavnej ponuke vyberte **Camera Settings**.
- ▶ Vyberte **Capture Assistants**.
- ▶ Vyberte profil.
- ▶ Vyberte **On/Off** (vypnuté/zapnuté).

VLASTNÉ NASTAVENIE INFORMAČNÝCH PROFILOV

- ▶ V hlavnej ponuke vyberte **Camera Settings**.
- ▶ Vyberte **Capture Assistants**.
- ▶ Vyberte **Setting**.
- ▶ Vyberte profil.
- ▶ Vyberte požadovanú funkciu.
- ▶ Vyberte požadované nastavenie.

Funkcia	Dostupné nastavenie
Info Bars	On, Off
Grid	3 x 3, 6 x 4, Off
Focus Peaking	On, Off Farba (Red = červená, Blue = modrá, Green = zelená, White = biela) a citlivosť (nastavenie platí pre <u>všetky</u> info profily)
Clipping/Zebra	Off, Upper limit (hodnota medzi 200 a 255)
Level Gauge	On, Off
Histogram	On, Off

Poznámka

- Odporúčame ponechať jeden „prázdny“ informačný profil, kde máte všetky funkcie vypnuté (off). Tým môžete dočasne skryť všetky zobrazenia. Tak uvidíte snímku na celej obrazovke bez rušivých elementov.

ZOBRAZIŤ DOSTUPNÉ

INFORMAČNÉ LINKY

Riadky hlavičky a päty zobrazujú aktuálne aktívne hodnoty nastavenia a expozície. Pozri kapitolu „Obrazovky“ pre úplný zoznam rôznych zobrazení (pozrite str. 24).

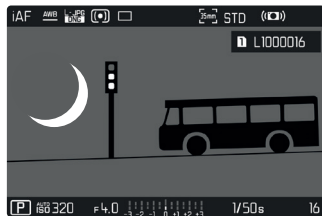

MRIEŽKA

Mriežka rozdeľuje rámček snímky na viacero polí. Pomáha pri kompozícii snímky a pri presnej orientácii fotoaparátu. Hustotu mriežky môžete nastaviť podľa potrieb cieľového predmetu.

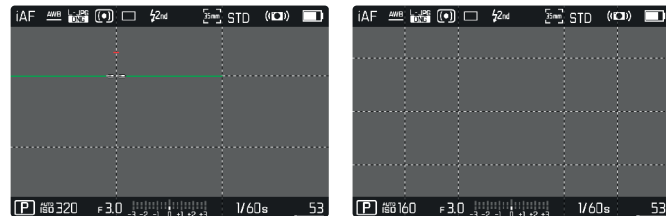

V aplikácii môžete vyberať z dvoch mriežok. Rozdeľujú obraz do 3 × 3 alebo 6 × 4 polí.

FOCUS PEAKING

Táto pomocná funkcia farebne zvýrazňuje zaostrené hrany cieľa.

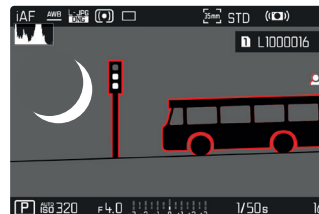







Po zapnutí funkcie zaostrených hrán sa na pravej strane rámčeka objaví symbol  spolu s použitou farbou.

FARBA ŠTÍTKU

Používateľ si môže vybrať vlastnú farbu. Toto nastavenie bude platné pre všetky informačné profily.

Výrobné nastavenie: Červená = 

- ▶ V hlavnej ponuke vyberte .
- ▶ Vyberte .
- ▶ Vyberte .
- ▶ Vyberte požadované nastavenie ( = červená,  = zelená,  = modrá,  = biela).

CITLIVOSŤ ISO

Môžete ešte viac spresniť citlivosť. Toto nastavenie bude platné pre všetky informačné profily.

Výrobné nastavenie: Nízka = Low

- ▶ V hlavnej ponuke vyberte **Focusing**.
- ▶ Vyberte **Focus Assist**.
- ▶ Vyberte **Peaking Sensitivity**.
- ▶ Vyberte požadované nastavenie (Low = nízka, High = vysoká).

Poznámka

- Zvýraznenie obrysu závisí od kontrastu cieľa, t.j. od rozdielu medzi svetlými a tmavými časťami. Výsledkom je, že môžu byť zvýraznené vysoko kontrastné časti cieľa, a to aj v prípade nedokonalého zaostrenia.

PREEXPONOVANIE / ZEBRA

Zobrazenie preexponovania / zebry vyznačí veľmi svetlé časti snímky. Táto funkcia je veľmi jednoduchým a presným nástrojom na kontrolu správneho nastavenia expozície. Tieto dve zobrazenia sa odlišujú nasledujúcim spôsobom:

- V režime snímania: Preexponovanie (bliká čiernou)
- V režime nahrávania: Zebra (čierno-biely pruhovaný vzor)

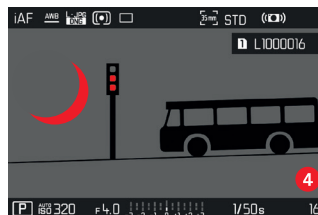

NASTAVENIE HRANIČNEJ HODNOTY

Pri týchto zobrazeniach môžete nastaviť hraničnú hodnotu, t.j. definovať hodnotu preexponovania, pri ktorej sa zobrazí, čím toto zobrazenie prispôbíte konkrétnym podmienkam alebo vlastným kompozičným nápadom.

- ▶ V hlavnej ponuke vyberte **Camera Settings**.
- ▶ Vyberte **Capture Assistants**.
- ▶ Vyberte **Setting**.
- ▶ Vyberte **profil**.
- ▶ Vyberte **Clipping / Zebra**.
- ▶ Vyberte **Upper limit**.
- ▶ Vyberte požadovanú hodnotu (200 až 255).

RYSKA HORIZONTU

Integrované snímače fotoaparátu ukazujú jeho polohu. Tieto ukazovatele zaisťujú presnú orientáciu fotoaparátu na pozdĺžnej a priečnej osi pri snímkach, kde je to kritické (napr. architektúra).

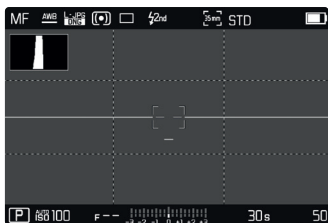

Dve dlhé linky na ľavej a pravej strane snímky znamenajú priečne osi na obrazovke:

- vo vyrovnanej polohe = zelené,
- v naklonenej polohe = červené.

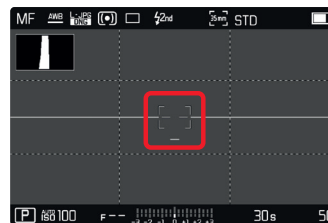

Pozícia pozdĺžnej osi pri vyvážení je vyznačená pomocou dvoch dvojité zelených liniek hneď naľavo a napravo od stredu snímky. Keď fotoaparát nakloníme, tak sú tieto linky biele a objaví sa pod alebo nad nimi krátka červená linka.

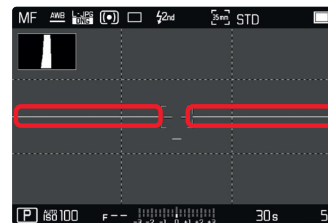

Poznámka

- Fotoaparát automaticky prepne polohu rysky horizontu pri snímaní vo formáte portrétu.

HISTOGRAM

Histogram zobrazuje rozloženie jasu na snímke. Vodorovná os ukazuje hodnoty odtieňov od čiernej (vľavo) cez sivú až po bielu (vpravo). Zvislá os zodpovedá počtu pixelov na každej úrovni jasu. Tento spôsob zobrazenia umožňuje rýchlo a jednoducho zhodnotiť nastavenie expozície.

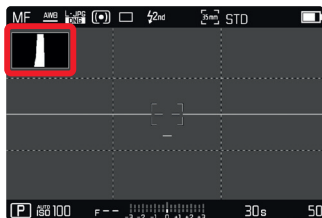

Poznámky

- Histogram je vždy závislý od zobrazovaného jasu, čiže podľa ďalších použitých nastavení nemusí nevyhnutne zodpovedať konečnej expozícii.
- V režime snímania je potrebné histogram považovať za ukazovateľ „približného rozloženia“.
- Histogram sa môže počas vykresľovania snímky mierne odlišovať od toho pri expozícii.
- Histogram je k dispozícii iba v režime celej obrazovky.

ZHOTOVENIE ZÁZNAMU – ZÁKLADNÉ NASTAVENIA (SNÍMKY)

Táto kapitola opisuje nastavenia platné iba pre režim snímania fotografií. Sú preto súčasťou ponuky menu pre snímkanie, čiže sa vždy musia vyberať a nastavovať z režimu snímania (pozrite kapitola „Používanie fotoaparátu“ v časti „Ovládanie ponuky“). Akékoľvek položky menu s rovnakým názvom, ako je v ponuke pre nahrávanie videa, sú od nich nezávislé.

FORMÁT SNÍMAČA

Možno použiť obrazové údaje z celého 35mm snímača alebo iba jeho orezanú časť, ktorá zodpovedá formátu APS-C. To môže byť užitočné napr. pri obmedzenej zostávajúcej ukladacej kapacite alebo ak používate objektív špeciálne vyvinutý pre APS-C.

Najvyššie dostupné rozlíšenie závisí od nastavenia formátu snímača.

Formát snímača	DNG rozlíšenie
35 mm	8368 × 5584 pixelov (46,7 MP)
APS-C	5504 × 3664 pixelov (20 MP)

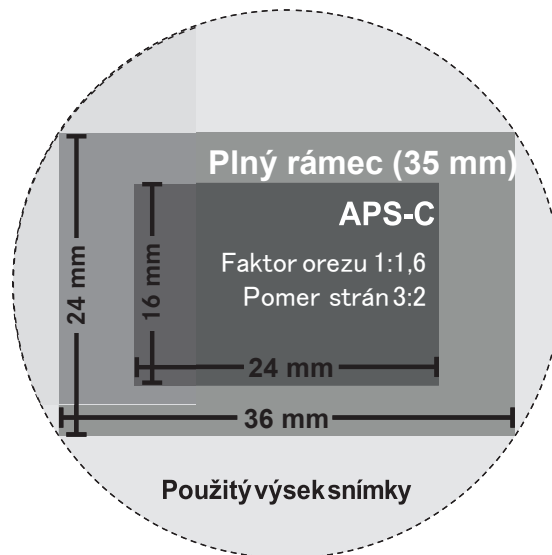

Výrobné nastavenie: 35 mm

- ▶ V hlavnej ponuke vyberte **Sensor Format**.
- ▶ Vyberte požadované nastavenie (35 mm, APS-C).

Nastavený formát snímača sa zobrazí v riadku hlavičky.

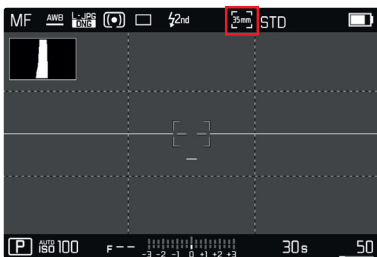

Poznámka

- Ak pripojíte objektív navrhnutý pre APS-C, tak sa toto nastavenie do režimu APS-C prepne automaticky.

FORMÁT SÚBORU

Vyberte si formát **JPG** alebo štandardizovaný formát nespracovaných údajov **DNG** (= Digital Negative). Tie možno použiť osobitne alebo spolu.

Výrobné nastavenie: **DNG +JPG**

► V hlavnej ponuke vyberte **Photo File Format**.

► Vyberte hodnotu.

(**DNG**, **DNG + JPG**, **JPG**)

Poznámky

- Štandardizovaný formát DNG (Digital Negative) sa všeobecne používa pre ukladanie nespracovaných údajov.
- Pri ukladaní údajov vo formátoch **DNG** a **JPG** súčasne použije fotoaparát nastavenie rozlíšenia pre formát **JPG** iba pri JPG súbore.
- Formát **DNG** vždy použije najvyššie možné rozlíšenie, bez ohľadu na vybranú hodnotu nastavenia **JPG**.
- Počet zostávajúcich snímok na obrazovke sa po každej zhotovenej snímke nemusí zmeniť. Zmena počítadla závisí od cieľa, keďže veľké množstvo drobných štruktúr na obraze znamená väčšie množstvo údajov, kým rovnomerý povrch bude mať menej údajov.

NASTAVENIE JPG

Funkcie a nastavenia popísané v tejto kapitole sa týkajú len snímok zhotovených vo formáte **JPG**.

ROZLIŠENIE

Formát **JPG** ponúka 3 rôzne možnosti rozlíšenia (počet pixelov) snímky. K dispozícii sú nasledujúce formáty súborov: **L-JPG**, **M-JPG** a **S-JPG**. Takže môžete upraviť nastavenie s ohľadom na zamýšľané využitie a dostupnú kapacitu pamätevej karty. Rozlíšenie tiež záleží na vybranom formáte snímača. Nastavený formát snímača sa zobrazí v riadku hlavičky.

ROZLIŠENIE	Formát snímača	
	35 mm	APS-C
L-JPG	47 MP	20 MP
M-JPG	24 MP	10 MP
S-JPG	12 MP	5 MP

Výrobné nastavenie: **L-JPG**

- ▶ V hlavnej ponuke vyberte **JPG Settings**.
- ▶ Vyberte **JPG Resolution**.
- ▶ Vyberte požadované rozlíšenie.
(**L-JPG** (47 MP / 20 MP), **M-JPG** (24 MP / 10 MP), **S-JPG** (12 MP / 5 MP))

REDUKCIA ŠUMU

Pri digitálnych fotografiách sa prítomnosť chybných pixelov, ktoré môžu byť biele, červené, modré alebo zelené, nazýva šum. Okrem nastavení vysokej citlivosti je tento šum väčšinou zanedbateľný. Pri spracovaní údajov pred uložením **JPG** súborov sa však redukcia šumu vykonáva. Na druhú stranu to má tiež vplyv na kontrolu zaostrenia, preto môžete v prípade potreby zosilniť alebo zoslabiť redukciu šumu v porovnaní s výrobným nastavením.

Výrobné nastavenie: **Nízka**

- ▶ V hlavnej ponuke vyberte **JPG Settings**.
- ▶ Vyberte **Noise Reduction**.
- ▶ Vyberte požadované nastavenie
(**Low** = nízka, **Medium** = stredná, **High** = vysoká).

VLASTNOSTI OBRAZU

Jednou z mnohých výhod digitálnej fotografie je, že je veľmi jednoduché zmeniť kľúčové vlastnosti snímky, t.j. tie, ktoré definujú jej charakter. Pred samotným zhotovením snímky môžete upraviť kontrast, ostrosť alebo sýtosť farieb.

KONTRAST

Nastavenie kontrastu, t.j. rozdiel medzi svetlými a tmavými časťami snímky, určuje, či bude mať snímka skôr „plochý“ alebo „oslňivý“ efekt. Zvýšenie či zníženie tohto rozdielu ovplyvní kontrast, takže niektoré časti obrazu budú reprodukované viac či menej svetlejšie.

OSTROŠŤ

Dojem ostrej snímky je výrazne ovplyvnený ostrosťou okrajov, t.j. aký krátky je prechod medzi svetlými a tmavými okrajmi v snímke.

Rozšírením alebo zúžením týchto oblastí možno teda zmeniť náš dojem ostrosti.

SÝTOSŤ FARIEB

Sýtosť farebného obrazu určuje, či budú farby na snímke vyzerať skôr „bledé“ či pastelové alebo „jasné“ a plné. S poveternostnými podmienkami (jasno / hmla) nemôžete urobiť nič, ale môžete zmeniť spôsob vykreslenia obrazu.

FAREBNÝ PROFIL

Môžete si zvoliť z troch vopred pripravených farebných profilov. Výrobné nastavenie: Bežné =

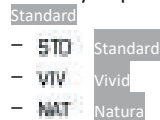

- ▶ V hlavnej ponuke vyberte **JPG Settings**.
- ▶ Vyberte **Film Style**.
- ▶ Vyberte profil.

ČIERNOBIELY PROFIL

Môžete si vybrať z dvoch vopred pripravených čiernobielych profilov (čiernobiela a vysoký kontrast).

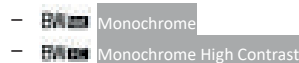

- ▶ V hlavnej ponuke vyberte **JPG Settings**.
- ▶ Vyberte **Film Style**.
- ▶ Vyberte profil.

PRISPÔBENIE PROFILOV SNÍMOK

Okrem toho môžete nastaviť hodnoty kontrastu, ostrosti a sýtosti (sýtosť iba pri farebných snímkach) pre každý profil osobitne.

- ▶ V hlavnej ponuke vyberte **JPG Settings**.
- ▶ Vyberte **Film Style**.
- ▶ Vyberte **Film Style Settings**.
- ▶ Vyberte profil.
- ▶ **Contrast** = kontrast, **Sharpness** = ostrosť, **Saturation** = sýtosť
- ▶ Vyberte požadovanú hodnotu.

SPRÁVA PAMÄŤOVEJ KARTY

Ak máte vložené dve pamäťové karty, existuje niekoľko spôsobov ukladania údajov.

- DNG+JPG na SD1=SD2 (Záloha)
- DNG+JPG na SD1+SD2 (Bežné)
- DNG na SD1 / JPG na SD2 (Rozdeliť)

SD1=SD2 (Záloha)	Všetky súbory sa ukladajú na SD1 aj SD2. Jedna karta teda plní funkciu zálohy.
SD1+SD2 (Bežné)	Súbory sa najprv uložia na kartu SD1, kým nie je jej kapacita naplnená. Nasledujúce súbory sa potom uložia na SD2.
SD1/SD2 (Rozdeliť)	Súbory sa ukladajú osobitne v závislosti od formátu: JPG súbory sa ukladajú na SD1 a DNG súbory na SD2.

Vybrané nastavenie je vyznačené ikonkou na stavovej obrazovke. Výrobné nastavenie: **SD1+SD2**

- ▶ V hlavnej ponuke vyberte **Storage Options**.
- ▶ Vyberte požadované nastavenie (**SD1=SD2**, **SD1+SD2**, **SD1/SD2**).

FUNKCIE ODSTRÁNENIA ŠUMU PRI DLHÝCH EXPOZÍCIÁCH

Obrazový šum sa začne objavovať v prípade vyšších citlivostí, najmä v jednotne tmavých oblastiach. Aby sa tento obťažujúci jav znížil, urobí fotoaparát po snímkach s väčším časom expozície a vysokými hodnotami ISO automaticky druhú, „čiernu snímku“ (zhotovenú so zavretou uzávierkou). Šum zachytený na tejto súbežnej snímke je potom digitálne „odpočítaný“ od skutočných údajov obrazu. V takých prípadoch sa na obrazovke objaví správa

Noise reduction in progress so zodpovedajúcou časovou hodnotou. Pri dlhých časoch expozície je nutné vziať do úvahy tento dvojitý čas „expozície“. Fotoaparát sa nedá počas tejto doby vypnúť. Výrobné nastavenie: Zapnuté = On

- ▶ V hlavnej ponuke vyberte Long exposure noise reduction.
- ▶ Vyberte On/Off (vypnuté/zapnuté).

TYP UZÁVIERKY

Leica SL2 je vybavená aj mechanickou, aj úplne elektronicky ovládanou uzávierkou. Elektronická uzávierka rozširuje priestor uzávierky a funguje úplne nehučne, čo sa v určitom prostredí môže hodiť.

Výrobné nastavenie: Hybridná = Hybrid

▶ V hlavnej ponuke vyberte Shutter Type.

▶ Vyberte požadované nastavenie

(Mechanica = mechanická, Electronic = elektronická, Hybrid = hybridná).

Mechanica	Použije sa výhradne mechanická uzávierka. Pracovný rozsah: 30 min až 1/8000 s
Electronic	Použije sa iba funkcia elektronickej uzávierky. Pracovný rozsah: 1 s až 1/40000 s
Hybrid	Funkčnosť elektronickej uzávierky môžete pridať pre prípady, keď potrebujete väčšiu rýchlosť uzávierky, akú je možné dosiahnuť pomocou mechanickej uzávierky. Pracovný rozsah: 30 min až 1/8000 s + 1/8000 s až 1/40000 s

POMER STRÁN

Máte na výber rad ďalších pomerov okrem základných 3:2 (napr. 1:1). Zobrazí sa zodpovedajúca orezaná časť. Záznamy vo formáte JPG sa uloží so zodpovedajúcim pomerom strán. DNG záznamy majú vždy prirodzený formát snímača (3:2), nastavený pomer strán je tu len na účely kompozície obrazu. V režime prezerania sa DNG záznamy zobrazia s vodorovnými či zvislými linkami, zobrazujúcimi orezanú časť počas zhotovenia záznamu. Výrobné nastavenia: 3:2

- ▶ V hlavnej ponuke vyberte **Photo Aspect Ratio**.
- ▶ Vyberte požadované nastavenie (3:2, 7:5, 4:3, 1:1, 3:1, 16:9).

STABILIZÁCIA OBRAZU

Čím menej priaznivé sú svetelné podmienky počas snímania, tým dlhší čas expozície bude potrebný pre správnu expozíciu. Stabilizácia obrazu je výborným nástrojom prevencie pred nezaostrenými snímkami kvôli ich rozmazaniu.

Výrobné nastavenie: Zapnuté = On

- ▶ V hlavnej ponuke zvolte **Image Stabilization**.
- ▶ Vyberte On/Off (vypnuté/zapnuté)

NASTAVENIE SMERU STABILIZÁCIE

Pri postupnom otáčaní fotoaparátom môže byť dôležité vykonávať korekciu chvenia iba v určitom smere.

Výrobné nastavenie: Normálne = Normá

Normálne	Dochádza k automatickej korekcii chvenia fotoaparátu vo všetkých smeroch (vodorovný, zvislý, točivý).
Automatické	Fotoaparát rozozná smer otáčania a automaticky koriguje chvenie fotoaparátu kolmo na tento smer.
Zvislé otáčanie	Koriguje sa iba chvenie vo vodorovnom smere.
Vodorovné otáčanie	Koriguje sa iba chvenie v zvislom smere.

- ▶ V hlavnej ponuke vyberte **Panning Mode**.
- ▶ Vyberte požadované nastavenie (Norma = Normálne, Auto Panning = automatické, Vertical Panning = zvislé otáčanie, Horizontal Panning = vodorovné otáčanie).

POMOCNÉ FUNKCIE PRE AUTOMATICKÉ ZAOSTRENIE

POMOCNÉ SVETLO AF

Integrované pomocné svetlo AF umožňuje použitie systému automatického zaostrenia i v zlých svetelných podmienkach. Toto svetlo sa rozsvieti pri meraní, ak je funkcia aktivovaná.

Výrobné nastavenie: Zapnuté = **On**

- ▶ V hlavnej ponuke vyberte **Camera Settings**.
- ▶ Vyberte **AF Assist Lamp**.
- ▶ Vyberte **On/Off** (vypnuté/zapnuté)

Poznámky

- Pomocné svetlo AF osvetlí oblasť až do vzdialenosti približne 5 m.
- Pomocné svetlo AF sa automaticky vypne po úspešnom (AF meracie pole je zelené) alebo neúspešnom zaostrení (AF meracie pole je červené).

ZVUKOVÉ POTVRDENIE AUTOMATICKÉHO ZAOSTRENIA

Môžete nastaviť zvukovú signalizáciu úspešného merania zaostrenia v režime AF.

Výrobné nastavenie: Vypnuté = **Off**

- ▶ V hlavnej ponuke vyberte **Camera Settings**.
- ▶ Vyberte **Acoustic Signal**.
- ▶ Vyberte **AF Confirmation**.
- ▶ Vyberte **On** (zapnuté).
- ▶ Vyberte **Volume** (hlasitosť).
- ▶ Vyberte **Low/High** (nízka / vysoká).

ZHOTOVENIE ZÁZNAMU – ZÁKLADNÉ NASTAVENIA (VIDEONAHŔÁVKY)

Táto kapitola popisuje nastavenie platné iba pre režim nahrávania videa. Preto sú časti ponuky menu určené pre videonahrávky a musia sa vždy vyberať a nastavovať z režimu nahrávania (pozrite kapitola „Používanie fotoaparátu“ v časti „Ovládanie ponuky“).

Akékoľvek položky menu s rovnakým názvom, ako je v ponuke pre snímání fotografií, sú od nich nezávislé.

FORMÁT SNÍMAČA

Možno použiť obrazové údaje z celého 35mm snímača alebo len jeho orezanú časť, ktorá zodpovedá formátu APS-C. To môže byť užitočné napr. pri obmedzenej zostávajúcej ukladacej kapacite alebo ak používate objektív špeciálne vyvinutý pre APS-C.

Výrobné nastavenie: 35 mm

- ▶ V hlavnej ponuke vyberte **Sensor Format**.
- ▶ Vyberte požadované nastavenie (35 mm, APS-C).

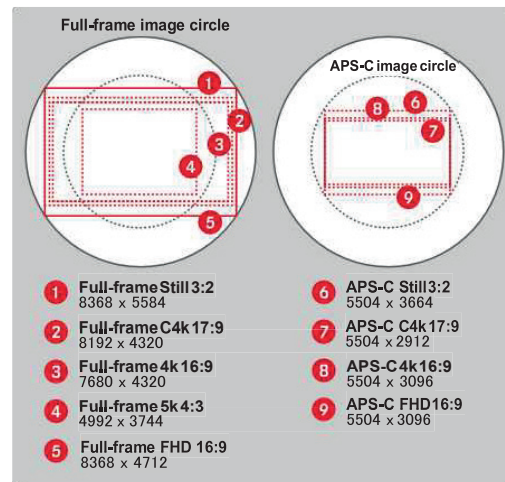

Poznámka

- Ak pripojíte objektív navrhnutý pre APS-C, tak sa toto nastavenie do režimu APS-C prepne automaticky.

FORMÁT SÚBORU

Video sa dá nahrávať vo formátoch MOV alebo MP4. Podľa vybraného formátu súboru možno nastaviť rôzne kombinácie rozlíšenia a snímacej frekvencie. Nastavenie sa vykonáva osobitne. Môžete teda nastaviť kombináciu C4K/29.97 fps pre formát MOV alebo FHD/59.94 fps pre MP4. Prednastavený formát videa sa potom automaticky použije, ak vyberiete jeden z dvoch formátov súboru.

Poznámka

- Medzi súborovými formátmi môžete prepínať zo stavovej obrazovky bez nutnosti zmeny týchto nastavení.

FORMÁT VIDEOZÁZNAMU

K dispozícii sú nasledujúce kombinácie rozlíšenia a snímacej frekvencie:

Snímky za sekundu	Rozlíšenie (formát súboru)			
	5K	C4K	4K	FHD
23,98 fps	MOV	MOV	MOV + MP4	MOV + MP4
25 fps	MOV	MOV	MOV + MP4	MOV + MP4
29,97 fps	MOV	MOV	MOV + MP4	MOV + MP4
50 fps		MOV	MOV + MP4	MOV + MP4
59,94 fps		MOV	MOV + MP4	MOV + MP4
100 fps				MOV + MP4
120 fps				MOV + MP4
150 fps				MOV + MP4
180 fps				MOV + MP4

DOSTUPNÉ ROZLIŠENIA

Môžete si vybrať až zo 4 rozlíšení so zodpovedajúcimi pomermi strán (v závislosti od formátu súboru a režimu nahrávania).

Formát snímača	Formát súboru	Dostupné rozlíšenie	
35 mm	MOV	5K	4992 × 3744
		C4K	4096 × 2160
	MOV + MP4	4K	3840 × 2160
		Full HD	2790 × 1572
APS-C	MOV	C4K	5504 × 2912
	MOV + MP4	4K	5504 × 3096
		Full HD	2752 × 1548

DOSTUPNÁ SNÍMACIA FREKVENCIA

V závislosti od vybraného rozlíšenia možno použiť až 9 rôznych snímacích frekvencií medzi 23,98 fps a 180 fps. Snímacie frekvencie od 100 fps až do 180 fps umožňujú urobiť spomalené zábery rôznych rýchlostí.

NASTAVENIE FORMÁTU VIDEA

Výrobné nastavenie: formát súboru MP4, rozlíšenie FHD, frekvencia snímania 59,94 fps

MOV

- ▶ V hlavnej ponuke vyberte **Video Format / Resolution**.
- ▶ Vyberte **MOV**.
- ▶ Vyberte požadované rozlíšenie (**5K**, **C4K**, **4K**, **Full HD**).
- ▶ Vyberte požadovanú snímaciu frekvenciu.

MP4

- ▶ V hlavnej ponuke vyberte **Video Format / Resolution**.
- ▶ Vyberte **MP4**.
- ▶ Vyberte požadovanú kombináciu rozlíšenia a snímacej frekvencie.

Poznámka

- Zoznam dostupných rozlíšení pre tento fotoaparát obsahuje aj dodatočné informácie, napr. o kompresii videa.

VLASTNOSTI OBRAZU



Pri videonahrávkach je zmena vlastností obrazu ľahká. Pred samotným zhotovením snímky môžete upraviť kontrast, ostrosť alebo sýtosť farieb.

VIDEOPROFILY

Možno si vybrať z troch vopred pripravených farebných profilov (bežná, výrazná, prirodzená):

-  Standard
-  Vivid
-  Natura

K dispozícii sú dva ďalšie profily pre čiernobiely video nahrávky (čiernobiela a vysoký kontrast):

-  Monochrome
-  Monochrome High Contrast

- ▶ V hlavnej ponuke vyberte **Video Style**.
- ▶ Vyberte profil.

NASTAVENIE VLASTNÝCH VIDEOPROFILOV

Okrem toho môžete nastaviť hodnoty kontrastu, ostrosti a sýtosti (sýtosť iba pri farebných snímkach) pre každý profil osobitne.

- ▶ V hlavnej ponuke vyberte **Video Style**.
- ▶ Vyberte **Video Style Settings**.
- ▶ Vyberte profil.
- ▶ **Contrast** = kontrast, **Sharpness** = ostrosť, **Saturation** = sýtosť
- ▶ Vyberte požadovanú hodnotu (-2, -1, 0, +1, +2).

MIKROFÓN

Dá sa nastaviť citlivosť zabudovaného mikrofónu. Výrobné nastavenie: 0 dB

- ▶ V hlavnej ponuke vyberte **Video Settings**.
- ▶ Vyberte **Microphone Gain** (hlasitosť).
- ▶ Vyberte požadovanú hodnotu.

(Off = vypnutý, +6 dB, +5 dB, +4 dB, +3 dB, +2 dB, +1 dB, 0 dB, -1 dB, -2 dB, -3 dB, -4 dB, -5 dB, -6 dB, -7 dB, -8 dB, -9 dB, -10 dB, -11 dB, -12 dB)

Poznámky

- Funkcie automatického zaostrenia a ručného nastavenia ohniskovej vzdialenosti generujú hluk, ktorý môže byť počas nahrávania zaznamenaný.
- Ak toto nastavenie vypnete (Off), žiadny zvukový záznam sa nezhotoví. Notifikačná ikonka pre zmenu nahrávacej hlasitosti sa zmení na túto: .

ZNÍŽENIE HLUKU VETRA

Zníženie hluku vetra sa dá nastaviť osobitne pre vstavaný a pre externý mikrofón.

VSTAVANÝ MIKROFÓN

Výrobné nastavenie: Nízka = **Low**

- ▶ V hlavnej ponuke vyberte **Video Settings**.
- ▶ Vyberte **Wind Elimination** (odstránenie vetra).

- ▶ Vyberte **Internal Microphone** (vstavaný mikrofón).

- ▶ Vyberte požadované nastavenie (**High** = vysoké, **Low** = nízke, **Off** = vypnuté).

EXTERNÝ MIKROFÓN

Výrobné nastavenie: Vypnuté = **Off**

- ▶ V hlavnej ponuke vyberte **Video Settings**.
- ▶ Vyberte **Wind Elimination** (odstránenie vetra).
- ▶ Vyberte **External Microphone** (externý mikrofón).
- ▶ Vyberte požadované nastavenie (**High** = vysoké, **Low** = nízke, **Off** = vypnuté).

ČASOVÁ STOPA

Časová stopa je súbor údajov, ktorý je generovaný a zaznamenávaný súbežne s obrazovými a zvukovými údajmi. Umožňuje správnu synchronizáciu obrazového a zvukového signálu i pri strihaní alebo po neskoršom ďalšom spracovaní. Môžete si vybrať režim časovej stopy i východiskový čas.

REŽIM ČASOVEJ STOPY

Ak aktivujete časovú stopu, tak sa do súboru s nahrávkou videa zapíše informácia o čase nahrávania.

Výrobné nastavenie: Vypnuté = **Off**

Off	Počítanie času sa začína na 00:00:00.00 pri každej nahrávke.
Free Run	Časovač beží aj naďalej bez ohľadu na to, či fotoaparát aktuálne nahráva video.
Rec Run	Časovač beží iba pri nahrávaní videa. Časovač sa pri skončení nahrávania zastaví a pri ďalšom nahrávaní sa opäť spustí.

V hlavnej ponuke vyberte **Video Settings**.

- ▶ Vyberte **Time Code**.
- ▶ Vyberte **Mode**.
- ▶ Vyberte požadované nastavenie (**Off** = vypnuté, **Free Run** = voľnobeh, **Rec Run** = nahrávací čas).

VÝCHODISKOVÝ ČAS

Východiskový čas môžete ručne resetovať alebo nastaviť na konkrétnu hodnotu, ak napríklad nahrávate niekoľkými fotoaparátmi súčasne. Inak môžete použiť ako časovú stopu aktuálne nastavený čas vo fotoaparáte.

- ▶ V hlavnej ponuke vyberte **Video Settings**.
- ▶ Vyberte **Time Code**.
- ▶ Vyberte **Start Time**.
- ▶ Vyberte požadované nastavenie (**Reset Timecode** = resetovať časovú stopu, **Manual** = ručné, **Camera Time** = čas fotoaparátu).

Požadovaný východiskový čas môžete nastaviť ručne (**Manual**) vo formáte hodina : minúta : sekunda : snímka.

VIDEO GAMA

Gama korekciu videa môžete nastaviť na HLG a L-LOG alebo úplne vypnúť.

Off	Optimalizácia pre prehrávanie kompatibilné so všetkými obrazovými či televíznymi zariadeniami, ktoré spĺňajú normu BT.709.
HLG	Optimalizované pre HDR spôsobilé a UHD-TV zariadenie.
L-Log	Optimalizované pre profesionálne spracovanie, napr. farebnú korekciu.

Výrobné nastavenie: Nízka = **Low**

- ▶ V hlavnej ponuke vyberte **Video Settings**.
- ▶ Vyberte **Video Gamma**.
- ▶ Vyberte požadované nastavenie (**Off** = vypnuté, **HLG**, **L-Log**).

NASTAVENIE OSTROSTI A SÝTOSTI

Ostrosť a sýtosť možno nastaviť jednotlivo pre HLG a pri L-Log iba ostrosť. Výrobné nastavenie vo všetkých týchto prípadoch je hodnota mediánu, teda **0**.

HLG

- ▶ V hlavnej ponuke vyberte **Video Settings**.
- ▶ Vyberte **Video Gamma**.
- ▶ Vyberte **Settings**.
- ▶ Vyberte **HLG**.
- ▶ Vyberte **Sharpness** alebo **Saturation** (ostrosť / sýtosť).
- ▶ Vyberte požadované nastavenie (**-2**, **-1**, **0**, **+1**, **+2**).

L-LOG

- ▶ V hlavnej ponuke vyberte **Video Settings**.
- ▶ Vyberte **Video Gamma**.
- ▶ Vyberte **Settings**.
- ▶ Vyberte **L-Log**.
- ▶ Vyberte **Sharpness** (ostrosť).
- ▶ Vyberte požadované nastavenie (**-2**, **-1**, **0**, **+1**, **+2**).

STABILIZÁCIA VIDEO

Pri videonahrávkach – okrem optickej stabilizácie pomocou vhodne použitého objektívu – existuje ešte funkcia digitálnej stabilizácie, ktorú môžete použiť s ľubovoľným objektívom. Táto funkcia je naozaj dôležitá pri objektívoch bez funkcie OIS (optická stabilizácia obrazu).

Výrobné nastavenie: Zapnuté = On

- ▶ V hlavnej ponuke zvolte Image Stabilization.
- ▶ Vyberte On/Off (vypnuté/zapnuté)

Poznámka

- V režime videa je funkcia Panning Mode (režim otáčania) trvale nastavená na Norma (normálne). Dochádza k automatickej korekcii chvenia fotoaparátu vo všetkých smeroch (vodorovný, zvislý, točivý).

HDMI výstup

Je k dispozícii HDMI výstup so zvukom alebo bez neho. Výrobné nastavenie: So zvukom = With Audio

- ▶ V hlavnej ponuke vyberte HDMI Output.
- ▶ Vyberte požadované nastavenie (With Audio = so zvukom, Without Audio = bez zvuku).

Poznámka

- Výstup so zvukom môže viesť k zanedbateľnému oneskoreniu. Aby ste sa vyhli tejto situácii, odporúčame Vám použiť nastavenie Without Audio (bez zvuku, napr. ak potrebujete HDMI Live View pri nahrávaní externým záznamovým prístrojom).

POMOCNÉ FUNKCIE PRE VIDEO

POMOCNÉ SVETLO AF

Pri videonahrávkach by pomocné svetlo AF mohlo opticky rušiť, preto je táto funkcia v režime nahrávania videa vždy vypnutá, bez ohľadu na hodnotu nastavenia AF assist light.

ZVUKOVÉ POTVRDENIE AUTOMATICKÉHO ZAOSTRENIA

Môžete nastaviť zvukovú signalizáciu úspešného merania zaostrenia v režime AF.

- ▶ V hlavnej ponuke vyberte Camera Settings.
- ▶ Vyberte Acoustic Signal.
- ▶ Vyberte AF Confirmation.
- ▶ Vyberte On (zapnuté).
- ▶ Vyberte Volume (hlasitosť).
- ▶ Vyberte Low/High (nízka / vysoká).

Poznámka

- Tento signál sa objaví iba pri zaostreaní nahrávky, nie počas samotného nahrávania.

POMOCNÉ OBRAZOVKY VIDEO

ZOBRAZENIE POMERU STRÁN

Skutočne nahrávaný pomer strán závisí od nastaveného rozlíšenia (pozrite str. 96). Je však možné zobrazíť pomocné linky pre ďalšie pomery strán (napr. 4:3). Môžete zároveň zobrazíť viac pomocných liniek. Pri výrobnom nastavení sa nezobrazia žiadne pomocné linky.

- ▶ V hlavnej ponuke vyberte **Video Aspect Ratio**.
- ▶ Vyberte požadované nastavenie (1.33:1 (4:3), 1.66:1 (5:3), 78:1 (16:9), 1.85:1 (37:20), 2.35:1, 2.40:1).
- ▶ Vyberte **On/Off** (vypnuté/zapnuté)

Poznámky

- Hranice formátu s podlhovastejším pomerom strán (ako má nahrávané video) sú naznačené vodorovnými zelenými linkami, pri užšom formáte zvislými červenými linkami.
- Pomocné linky sú označené zodpovedajúcim pomerom strán.

BEZPEČNÁ OBLASŤ

V závislosti od použitého prehrávacieho zariadenia môže byť určitá malá časť okraja obrazu skrytá. Je preto možné zobrazíť „bezpečnú oblasť“ s nastaviteľnou šírkou. Na obrazovke uvidíte rámček zodpovedajúci veľkosti okolo požadovanej časti obrazu. Môžete zároveň zobrazíť niekoľko rámcikov bezpečných oblastí. Pri výrobnom nastavení sa nezobrazia žiadne rámciky bezpečných oblastí.

- ▶ V hlavnej ponuke vyberte **Video Safety Area**.
- ▶ Vyberte požadované nastavenie (80%, 90%, 92.5%, 95%).
- ▶ Vyberte **On/Off** (vypnuté/zapnuté).

REŽIM SNÍMANIA

Táto kapitola popisuje nastavenia platné iba pre režim snímania fotografií. Sú teda súčasťou ponuky menu pre snímame a musia sa teda vždy vyberať a nastavovať z režimu snímame (pozrite kapitola „Používanie fotoaparátu“ v časti „Ovládanie ponuky“). Akékoľvek položky menu s rovnakým názvom, ako je v ponuke pre nahrávanie videa, sú od nich nezávislé.

Obrazové údaje sa objavia na hornej obrazovke a na LCD displeji (EVF). Pre nastavenie obrazovky pozrite str. 103. Pozrite kapitola „Obrazovky“ pre podrobnosti o rôznych možnostiach zobrazenia.

REŽIM ZHOTOVENIA ZÁZNAMU

Funkcie a nastavenia popísané v nasledujúcej časti sa väčšinou týkajú expozície jednotlivých snímok. Okrem jednotlivých snímok ponúka Leica SL2 mnoho ďalších obrazových režimov. Prečítajte si zodpovedajúce časti pre informácie o jednotlivých funkciách a možnostiach nastavenia.

- ▶ V hlavnej ponuke vyberte **Drive Mode**.
- ▶ Vyberte požadovaný variant funkcie.

Režim	Výber nastavenia / variantu
Expozícia jednej snímky	Single
Séria expozícií (pozrite str. 131)	Rýchlosť (nízka, vysoká): <ul style="list-style-type: none"> – Continuous - Low Speed – Continuous - Medium Speed – Continuous - High Speed – Continuous - Very High Speed
Samospúšť (pozrite str. 135)	Čas odloženia: <ul style="list-style-type: none"> – Self Timer 2 s – Self Timer 12 s
Časozberné snímame (interval) (pozrite str. 132)	Number of Frames Interval medzi snímkami (Interval) Čas odloženia (Countdown)
Sekvenčná expozícia (bracketing) (pozrite str. 133)	Number of Frames (počet snímok, 3 alebo 5) EV Steps Exposure Compensation

ZAOSTRENIE

Vaša Leica SL2 umožňuje automatické i ručné zaostrenie. Pre AF fotografiu sú k dispozícii 3 prevádzkové režimy a 4 meracie metódy. Pri MF objektoch je k dispozícii iba ručné nastavenie.

FOTOGRAFIE S AUTOMATICKÝM ZAOSTRENÍM

- ▶ Vyberte požadovaný AF režim (pozrite str. 103).
- ▶ Umiestnite AF meracie pole podľa potreby.
- ▶ Stlačte a podržte spúšť.
 - Zaostrenie prebehne raz (AFs) alebo neustále (AFc).
 - Meranie bolo úspešné: AF meracie pole sa rozsvieti na zeleno.
 - Meranie bolo neúspešné: AF meracie pole sa rozsvieti na červeno.
 - Alternatívny postup nastavenia a uloženia zaostrenia alebo expozície je pomocou páčky (pozrite „Zámok pamäti merania“ na str. 128).
- ▶ Spustite uzávierku.

FOTOGRAFIE S RUČNÝM ZAOSTRENÍM

- ▶ Nastavte režim zaostrenia na MF (pozrite str. 111)
- ▶ Pomocou zaostrujúceho krúžku ručne zaostríte daný predmet.
- ▶ Spustite uzávierku.

Prečítajte si, prosím, nasledujúce kapitoly pre viac informácií.

REŽIMY AUTOMATICKÉHO ZAOSTRENIA

K dispozícii sú nasledujúce AF režimy: AFs, AFc a Intelligent AF. Aktuálne vybraný AF režim sa zobrazí v hlavičke.

Výrobné nastavenie: inteligentný AF = Intelligent AF

- ▶ V hlavnej ponuke vyberte Focusing.
- ▶ Vyberte Focus Mode.
- ▶ Vyberte požadované nastavenie (Intelligent AF, AFs, AFc).

INTELIGENTNÝ AF

Vhodný pre všetky ciele. Fotoaparát automaticky vyberá medzi AFs a AFc.

AFs (single = jednotlivé)

Vhodné pre predmety, ktoré sa takmer vôbec alebo vôbec nepohybujú. Zaostrenie sa uskutoční iba raz a nastavenie zostane, kým spúšť držíte na prvom tlakovom bode. To tiež platí, ak je AF meracia oblasť nasmerovaná na ďalší predmet (expozícia až po úspešnom zaostrení).

AFc (continuous = neustále)

Vhodné pre ciele v pohybe. Kým držíte spúšť na prvom tlakovom bode, bude sa zaostrenie neustále prispôsobovať predmetu v AF meracej oblasti (expozícia kedykoľvek).

METÓDY MERANIA AUTOMATICKÉHO ZAOSTRENIA

AF režim ponúka rôzne meracie metódy pre zaostreňenie. Úspešné nastavenie zaostreňovania signalizuje zelená meracia oblasť, neúspešné sa zobrazí červenou.

Výrobné nastavenie: Maticové = **Multi-Field**

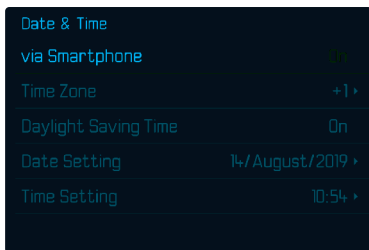

- ▶ V hlavnej ponuke vyberte **Focusing**.
- ▶ Vyberte **AF Mode**.
- ▶ Vyberte požadované nastavenie (**Multi-Field** = maticové, **Spot** = bodové, **Field** = oblasť, **Zone** = viac oblastí, **Tracking** = sledovanie, **Face/Body Detection** = detekcia tváre / postavy).

Poznámka

- AF zaostreňenie môže byť neúspešné:
 - Ak je vzdialenosť k cieľu príliš veľká (režim makra) alebo príliš malá.
 - Ak nie je cieľový predmet dostatočne osvetlený.

MATICOVÉ

Automaticky sa rozpozná niekoľko meracích oblastí. Táto funkcia sa hodí najmä na momentky.

BODOVÉ / OBLASŤ

Obe metódy detegujú iba časti cieľa vo vnútri zodpovedajúcej AF meracej oblasti. Tieto meracie oblasti sú naznačené malým rámcikom (meranie oblasti) alebo krížikom (bodové meranie). Veľmi úzky rozsah merania pri bodovom meraní umožňuje zaostriť na malé detaily cieľa. Trochu väčší rozsah merania pri meranej oblasti nie je taký dôležitý pri zaostreňovaní, ale umožňuje selektívne meranie.

Tieto meracie metódy možno použiť aj pri sérii expozícií, kde časť predmetu, ktorý chcete zaostriť, bude vždy v rovnakej pozícii mimo stredu snímky.

Jednoducho posuňte AF meracie pole na iné miesto.

- ▶ Posuňte páčku príslušným smerom alebo
- ▶ Zľahka ťuknite na LCD displej (ak je aktivovaná funkcia Touch AF).

Poznámky

- V oboch prípadoch zostávajú meracie polia na určenom mieste i pri zmene meracej metódy alebo vypnutí fotoaparátu.
- Meracie oblasti sa spoja, ak skombinujete metódu bodového merania expozície (**Spot**) spolu s AF meracími metódami bodu (**Spot**) a oblasti (**Field**). Meranie expozície potom nastane na bode určenom AF meracím poľom, aj ak ho presuniete.

VIAČ OBLASTÍ

S touto meracou metódou sa merajú časti cieľa skupinou 5 × 5 polí. Táto funkcia kombinuje istotu potrebnú pre momentky s možnosťou spofahlivo zamerať väčšie predmety.

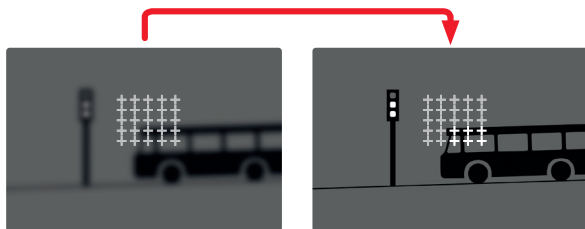

Po nastavení sa zobrazia meracie oblasti, pre ktoré sú časti cieľa zaostrené.

SLEDOVANIE CIEĽA

Tento variant meracieho poľa pomáha pri sledovaní pohyblivých cieľov. Zaostrenie na predmet v meracom poli sa po rozoznaní neustále prispôsobuje.

- ▶ Namierte meracie pole na požadovaný cieľ (otočením fotoaparátu, čím posuniete meracie oblasti).
- ▶ Stlačte a podržte spúšť alebo
 - alebo
- ▶ Stlačte a podržte páčku (len ak jej bola pridelená funkcia **AF-L** alebo **AF-L + AE-L**, pozrite str. 128)
 - Fotoaparát sa zaostrí na daný predmet.
- ▶ Otočte fotoaparát do požadovaného smeru pre výslednú snímku.
 - Meracie pole „sleduje“ uložený predmet a neustále prispôsobuje zaostrenie.

Poznámka

- Táto meracia metóda zaostrenie prispôsobuje neustále, aj v prípade nastavenia AF režimu **AFs**.

VÝCHODISKOVÝ BOD SLEDOVANIA

Výrobné nastavenie: Uprostred = **Center**

Môžete určiť východiskový bod pre sledovanie.

Center	Stred obrazovky.
Last Position	Konečná pozícia posledného sledovania. Príklad: Záberom prejde auto zľava doprava. Snímku urobíme na pravom okraji záberu. Nasledujúce meranie prebehne na pravom okraji záberu.
Recal	Východisková pozícia posledného sledovania. Príklad: Záberom prejde auto zľava doprava. Snímku urobíme na pravom okraji záberu. Nasledujúce meranie prebehne na ľavom okraji záberu.

- ▶ V hlavnej ponuke vyberte **Focusing**.
- ▶ Vyberte **AF Setup**.
- ▶ Vyberte **AF Tracking Start Position**.
- ▶ Vyberte požadované nastavenie.

(**Last Position** = posledná pozícia, **Recal** = návrat, **Center** = stred)

DETEKCIA POSTAVY

Detekcia postavy je rozšírenou verziou funkcie detekcie tváre. Okrem biometrických vzorcov pre tvár dokáže fotoaparát rozoznať tvary ľudskej postavy a používa túto informáciu pri zaostrení.

Sledovanie bude preto pokračovať po identifikácii a zmeraní postavy aj v prípade zakrytia tváre v niektorom okamihu. Táto funkcia zabráni neúmyselným „odskokom“ na inú tvár, ak je v zábere niekoľko ľudí.

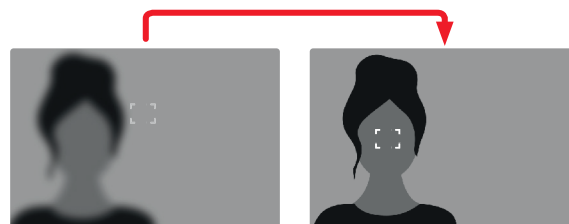

NASTAVENIE AF

AF PROFILY

AF profily umožňujú optimálne nastavenie správania automatického zaostrenia v závislosti od typu predmetu. Určujete citlivosť automatického zaostrenia v závislosti od zmien v ciele.

K dispozícii sú 4 vopred definované AF profily:

AF Profil	Typická situácia
Children / Pets	Bežné pohyby
Team sports	Rýchle a nečakané zmeny smeru
Runner	Neustály pohyb
Wildlife	Náhle objavenie sa, zmena smeru

Každý z nich obsahuje tri parametre: **Depth Sensitivity** = citlivosť na hĺbku, **Field Movement** = pohyb poľa a **Shift in Direction** = zmenu smeru.

vyššie hodnoty:	nižšie hodnoty:
Depth Sensitivity	
Sledovanie ihneď reaguje na zmeny vzdialenosti voči cieľu.	Táto zmena má mierne oneskorenie, aby sa zabránilo nechceným skokom v zaostrení, keď sa napr. pred cieľom mihne iný predmet.
Field Movement	
V prípade pohybu v rámci aktívneho poľa zaostrenia prepne fotoaparát čo najrýchlejšie k nasledujúcemu poľu zaostrenia.	Postupný presun na okolité poľa zaostrenia zabráni chybám spôsobeným drobným pohybom.
Shift in Direction	
Zaostrenie bude ihneď sledovať náhle zmeny pohybu predmetu.	Lepšie zaostrenie počas rovnomerného pohybu.

PRÍSTUP K AKTÍVNEMU PROFILU

- ▶ V hlavnej ponuke vyberte **Focusing**.
- ▶ Vyberte **AF Setup**.
- ▶ Vyberte **AF Profiles**.

ZMENA AKTÍVNEHO PROFILU

- ▶ Vyberte aktívny profil.
- ▶ Stlačte páčku alebo ovládacie koliesko.
 - Aktuálne vybraný profil bude označený prezmenu červeným písmom a dvoma bielymi trojuholníkmi na každej strane.
- ▶ Posuňte páčku doľava/doprava alebo
- ▶ Otočte ovládacím kolieskom.

ÚPRAVA AKTÍVNEHO PROFILU

- ▶ Vyberte aktívny profil.
- ▶ Vyberte požadovaný parameter.
- ▶ Stlačte páčku alebo ovládacie koliesko.
- ▶ Nastavte požadovanú hodnotu.

RESETOVANIE AKTÍVNEHO PROFILU

- ▶ Vyberte aktívny profil.
- ▶ Posuňte páčku doprava.
- ▶ Stlačte páčku alebo ovládacie koliesko.

ZAOSTRENIE VOPRED

Keď je táto funkcia aktívna, fotoaparát vykoná pred vlastným zaostrením súvislé mapovanie hĺbky v reálnom čase. Tým možno vopred identifikovať možné body zaostrenia v zábere. Tým sa funkcia automatického zaostrenia podstatne zrýchli. Funkcia zaostrenia vopred je kompatibilná s AF režimami a AF meracími metódami.

Výrobné nastavenie: Zapnuté **On**

- ▶ V hlavnej ponuke vyberte **Focusing**.
- ▶ Vyberte **AF Setup**.
- ▶ Vyberte **PreFocus**.
- ▶ Vyberte **On/Off** (vypnuté/zapnuté)

RÝCHLE NASTAVENIE AF

Rýchle nastavenie AF umožňuje nasledujúce funkcie:

- Rýchle prepínanie medzi AF meracími metódami.
- Prispôbenie veľkosti meracieho poľa počas merania oblasti. Obrázok v hľadáčku je neustále viditeľný počas zmien nastavenia.

PRÍSTUP K RÝCHLEMU NASTAVENIU AF

- ▶ Stlačte a dotknite sa LCD displeja.
 - Všetky pomocné obrazovky sa skryjú.
 - Ak je nastavená metóda merania oblasti (Field), v dvoch rohoch meracieho poľa sa objavia červené trojuholníky.



PRISPOBOBENIE VEĽKOSTI MERACIEHO POĽA

(Iba v režime oblasti = Field)

- ▶ Otočte ovládacím kolieskom alebo
- ▶ Štipnúť alebo roztiahnuť prstami.
 - Veľkosť AF meracieho poľa sa dá upraviť v prírastkoch po 3.

Poznámka

- K rýchlemu nastaveniu AF máte prístup, iba ak je aktívna funkcia dotyku AF (Touch AF, pozrite str. 78).

ZMENA AF MERACEJ METÓDY

- ▶ Otočte predným kolieskom nastavenia.
 - Na spodnej strane obrazovky sa objaví menu lišta.

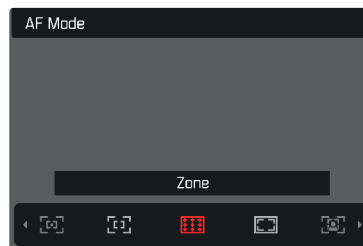

- ▶ Vyberte metódu merania.
 - Môžete použiť aj predné koliesko na zmenu tohto nastavenia.
 - Nastavenie sa aplikuje automaticky po 3 sekundách a menu lišta zmizne.

POMOCNÉ FUNKCIE PRE RUČNÉ ZAOSTRENIE

ZVÄČŠENIE V REŽIME AF

Funkciu zväčšenia môžete použiť nezávisle od zaoastrenia pre lepšie zhodnotenie daného nastavenia.

Pre použitie tejto funkcie treba zväčšeniu prideliť niektoré tlačidlo FN (pozrite str. 65).

Pridelenie funkcie niektorému tlačidlu FN.

- ▶ Pozrite str. 65

Prístup k funkcii zväčšenia.

- ▶ Stlačte tlačidlo FN.
 - Objaví sa zväčšená časť snímky. Zväčšené miesto závisí od pozície AF meracieho poľa.
 - Obdĺžnik vo vnútri rámčeka v pravom hornom rohu znamená práve zväčšenú časť a jej umiestnenie v rámci celej orezanej snímky.
 - Zväčšenie sa začína na 2. z 3 prírastkov zväčšenia.

Prispôsobenie funkcie zväčšenia

- ▶ Otočte ovládacím kolieskom / predným kolieskom nastavenia.

Zmena pozície zväčšenej časti

- ▶ Potiahnutím sa môžete posunúť v rámci zväčšenej časti snímky alebo
- ▶ Posuňte páčku zodpovedajúcim smerom.

Výstup z funkcie zväčšenia

- ▶ Krátko stlačte tlačidlo spúšte.

Poznámka

- Funkcia zväčšenia zostane aktívna, kým ju neukončíte.

POMOCNÉ SVETLO AF

Integrované pomocné svetlo AF umožňuje použitie systému automatického zaoastrenia i v zlých svetelných podmienkach. Toto svetlo sa rozsvieti pri meraní, ak je funkcia aktivovaná. Pre ďalšie nastavenie pozrite str. 93.

ZVUKOVÉ POTVRDENIE AUTOMATICKÉHO ZAOSTRENIA

Môžete nastaviť zvukovú signalizáciu úspešného merania zaoastrenia v režime AF (pozrite str. 93).

RUČNÉ ZAOSTRENIE (MF)

V niektorých situáciách môže byť ručné zaostrenie lepšou voľbou ako zaostrenie automatické.

- Rovnaké nastavenie sa použije pre niekoľko expozícií.
- Použitie funkcie zámku pamäti merania by trvalo dlhšie.
- Treba ponechať nastavenie na nekonečno pre fotografie krajín.
- Zlé, t.j. veľmi tmavé svetelné podmienky bránia funkcii AF alebo ju veľmi spomaľujú.

▶ V hlavnej ponuke vyberte **Focusing**.

▶ Vyberte **Focus Mode**.

▶ Vyberte **MF**.

▶ Otáčajte zaostrujúcim krúžkom, kým nie je požadovaná časť cieľa jasne zaostrená.

NASTAVENIE MF*

Výrobné nastavenie: Zapnuté = **On**

Rýchlosť nastavenia MF je nastaviteľná. Príklad: pri nastavení **90°** sa prejde celý rozsah zaostrenia pri otočení zaostrujúcim krúžkom o jednu štvrtinu. Pri nastavení na **360°** bude nutné zaostrujúcim krúžkom otočiť úplne. Menšie uhly umožňujú rýchlejšie nastavenie, kým väčšie uhly umožňujú presnejšie nastavenie.

▶ V hlavnej ponuke vyberte **Focusing**.

▶ Vyberte **MF Setup**.

▶ Vyberte požadované nastavenie

(Standard MF = bežný MF, **90°**, **120°**, **150°**, **180°**, **210°**, **240°**, **270°**, **300°**, **330°**, **360°**, **Maximum**).

* Táto funkcia bude k dispozícii pri aktualizácii firmvéru v roku 2020. Registrovaní používatelia budú o aktualizáciách informovaní automaticky, pozrite str. 12 a str. 191. Môže podliehať zmenám.

POMOCNÉ FUNKCIE PRE RUČNÉ ZAOSTRENIE

Nasledujúce pomocné funkcie sú dostupné v režime MF.

ZAOSTRENÉ HRANY (FOCUS PEAKING)

Táto pomocná funkcia farebne zvýrazní zaostrované hrany cieľa.

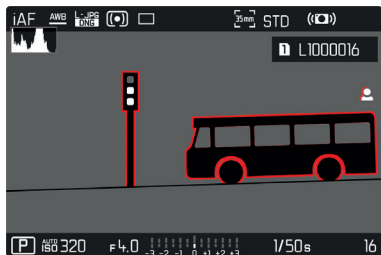

Po zapnutí funkcie zaostrovaných hrán sa na pravej strane rámcika objaví symbol  spolu s použitou farbou. Používateľ si môže vybrať vlastnú farbu.

Môžete ešte väčšmi spresniť citlivosť.

Aktiváciu tejto funkcie môžete ovládať pomocou informačných profilov (pozrite str. 80).

Poznámka

- Zvýraznenie obrysu závisí od kontrastu cieľa, t.j. od rozdielu medzi svetlými a tmavými časťami. Výsledkom je, že môžu byť zvýraznené vysoko kontrastné časti cieľa, a to aj v prípade nedokonalého zaostrovenia.

ZVÄČŠENIE V REŽIME MF

Čím väčšie sú zobrazené podrobnosti cieľa, tým lepšie môžete zhodnotiť ich ostrosť a tým presnejšie ich môžete zaostriť. Táto funkcia môže byť automaticky aktivovaná počas ručného zaostrovenia alebo k nej môžete pristúpiť nezávisle.

PRÍSTUP POMOCOU ZAOSTRUJÚCEHO KRÚŽKU

Otáčaním zaostrujúceho krúžku automaticky zväčšíte časť snímky.

- ▶ V hlavnej ponuke vyberte **Focusing**.
- ▶ Vyberte **Focus Assist**.
- ▶ Vyberte **Auto Magnification**.
- ▶ Vyberte **On** (zapnuté).
- ▶ Otáčajte zaostrujúcim krúžkom.
 - Objaví sa zväčšená časť snímky. Zväčšené miesto závisí od pozície AF meracieho poľa.
 - Obdĺžnik vnútri rámcika v pravom hornom rohu znamená práve zväčšenú časť a jej umiestnenie v rámci celej orezanej snímky.
 - Zväčšenie sa začína na 1. z 3 prírastkov zväčšenia.

Prispôsobenie funkcie zväčšenia

- ▶ Otočte ovládacím kolieskom / predným kolieskom nastavenia.

Zmena pozície zväčšenej časti

- ▶ Potiahnutím sa môžete posunúť v rámci zväčšenej časti snímky, alebo
- ▶ Posuňte páčkou zodpovedajúcim smerom.

Výstup z funkcie zväčšenia

- ▶ Krátko stlačte tlačidlo spúšte

alebo

- ▶ Znížte zväčšenie, kým nie je celá snímka opäť viditeľná.

Poznámka

- Zväčšenie sa automaticky vráti do normálneho zobrazenia asi po piatich sekundách od posledného otočenia zaostrujúceho krúžku.

PRÍSTUP POMOCOU TLAČIDLA FN / PÁČKY

Túto funkciu možno pridať tlačidlu FN alebo páčke.

Pridelenie funkcie niektorému tlačidlu FN.

- ▶ Pozrite str. 65

Pridelenie funkcie páčke.

- ▶ V hlavnej ponuke vyberte **Customize Control**.
- ▶ Vyberte **Joystick**.
- ▶ Vyberte **Magnification**.

Prístup k funkcii zväčšenia.

- ▶ Stlačte tlačidlo FN / páčku
 - Objaví sa zväčšená časť snímky. Zväčšené miesto závisí od pozície AF meracieho poľa.
 - Obdĺžnik vnútri rámčeka v pravom hornom rohu znamená práve zväčšenú časť a jej umiestnenie v rámci celej orezanej snímky.
 - Zväčšenie sa začína na 2. z 3 prírastkov zväčšenia.

Prispôsobenie funkcie zväčšenia

- ▶ Otočte ovládacím kolieskom / predným kolieskom nastavenia.

Zmena pozície zväčšenej časti

- ▶ Potiahnutím sa môžete posunúť v rámci zväčšenej časti snímky alebo
- ▶ Posuňte páčku zodpovedajúcim smerom.

Výstup z funkcie zväčšenia

- ▶ Krátko stlačte tlačidlo spúšte.

Poznámka

- Funkcia zväčšenia zostane aktívna, kým ju neukončíte.

ZOBRAZENIE VZDIALENOSTI

Na hornej obrazovke sa počas ručného zaostrenia objaví informácia o vzdialenosti.

- Režim ručného zaostrenia: ak stlačíte tlačidlo spúšte po prvý tlakový bod.
- Režim automatického zaostrenia: ak stlačíte tlačidlo spúšte po prvý tlakový bod a vzápätí otočíte kolieskom nastavenia zaostrenia.

Zvoľte si jednotku merania ( alebo ), pozrite str. 71.

POUŽÍVÁNIE AUTOMATICKÉHO ZAOSTRENIA V RUČNOM REŽIME

Páčku možno použiť podľa potreby pre automatické zaostreň. K dispozícii sú automatické režimy AFs a AFc. Môžete zároveň vykonať meranie expozície a výslednú hodnotu uložiť (pozrite str. 128).

- ▶ V hlavnej ponuke vyberte **Customize Control**.
- ▶ Vyberte **Joystick**.
- ▶ Vyberte **MF Mode**.
- ▶ Vyberte požadované nastavenie (**AFs**, **AFs + AE-L**, **AFc**, **AFc + AE-L**).

Meracie funkcie sú rozdelené nasledujúcim spôsobom, ak **stlačíte a podržíte páčku**:

Nastavenie ponuky	Páčka	Tlačidlo spúšte
AFs + AE-L / AFc + AE-L	Expozícia a zaostreň	–
AFs AFc	Ostroť	Expozícia

- ▶ Zamerajte cieľ snímky.
- ▶ Stlačte a podržte páčku.
 - Následné meranie sa uloží.
- ▶ Ďalšie meranie môžete podľa potreby uložiť pomocou tlačidla spúšte.
- ▶ Vyberte konečnú časť snímky.
- ▶ Spustíte uzávierku.

CITLIVOSŤ ISO

Nastavenie ISO pokrýva rozsah medzi ISO 50 a ISO 50000, a tým umožňuje prispôsobiť snímánie podľa potrieb danej situácie.

Pri ručnom nastavení expozície je viac priestoru pre použitie preferovaných kombinácií času expozície a clony. V rámci automatického nastavenia môžete vybrať priority, napr. z kompozičných dôvodov.

Výrobné nastavenie: **Auto ISO**



PREDNASTAVENÉ HODNOTY ISO

Hodnoty ISO medzi 50 a 50000 možno vybrať v 11 prírastkoch.

- ▶ V hlavnej ponuke zvolte **ISO**.
- ▶ Vyberte požadované nastavenie
(**ISO 50**, **ISO 100**, **ISO 200**, **ISO 400**, **ISO 800**, **ISO 1600**, **ISO 3200**, **ISO 6400**,
ISO 12500, **ISO 25000**, **ISO 50000**).

Poznámka

- Keď použijete vysoké hodnoty ISO alebo snímku neskôr upravíte, môže sa objaviť obrazový šum vrátane zvislých aj vodorovných čiar, najmä pri väčších, rovnomerne osvetlených častiach cieľa.

AUTOMATICKÉ NASTAVENIE

Fotoaparát automaticky nastaví citlivosť podľa okolitého osvetlenia alebo nastaveného času expozície / clony. Spolu s režimom priority clony sa toto týka i rozsahu automatického ovládania expozície.

- ▶ V hlavnej ponuke zvolte **ISO**.
- ▶ Vyberte **Auto ISO**.

OBMEDZENIE ROZSAHOV NASTAVENIA

Je možné určiť maximálnu hodnotu ISO, čo následne obmedzí rozsah automatického nastavenia (**Maximum ISO**). Tiež je možné voliteľne nastaviť maximálny čas expozície. Na tento účel slúži automatické nastavenie a vopred dané minimálne časy expozície $1/2$ s a $1/2000$ s. Pre fotografovanie s bleskom je k dispozícii osobitné nastavenie.

OBMEDZENIE ISO HODNÔT

Výrobné nastavenie: **6400**

- ▶ V hlavnej ponuke vyberte **Auto ISO Settings**.
- ▶ Vyberte **Maximum ISO**.
- ▶ Vyberte požadovanú hodnotu
(**100**, **200**, **400**, **800**, **1600**, **3200**, **6400**, **12500**, **25000**, **50000**).

OBMEDZENIE ROZSAHU ČASOV EXPOZÍCIEVýrobné nastavenie: **Auto**

- ▶ V hlavnej ponuke vyberte **Auto ISO Settings**.
- ▶ Vyberte **Shutter Speed Limit**.
- ▶ Vyberte požadovanú hodnotu
(**Auto**, **1/2000**, **1/1000**, **1/500**, **1/250**, **1/125**, **1/60**, **1/30**, **1/15**, **1/8**, **1/4**, **1/2**).

OBMEDZENIE HODNÔT ISO (BLESK)

- ▶ V hlavnej ponuke vyberte **Auto ISO Settings**.
- ▶ Vyberte **Maximum ISO with Flash**.
- ▶ Vyberte požadovanú hodnotu
(**100**, **200**, **400**, **800**, **1600**, **3200**, **6400**, **12500**, **25000**, **50000**).

OBMEDZENIE ROZSAHU ČASOV EXPOZÍCIE (BLESK)Výrobné nastavenie: **1/15**

- ▶ V hlavnej ponuke vyberte **Auto ISO Settings**.
- ▶ Vyberte **Shutter Speed Limit with Flash**.
- ▶ Vyberte požadovanú hodnotu
(**Auto**, **1/250**, **1/125**, **1/60**, **1/30**, **1/15**, **1/8**, **1/4**, **1/2**).

POHYBLIVÉ ISO

Táto funkcia dopĺňa automatické ISO. Pri mnohých zoom objektívoch sa sila svetla mení spolu so zmenou ohniskovej vzdialenosti. V takom prípade prispôsobí pohyblivé ISO citlivosť v jemnom prechode a umožní tým zároveň udržať konštantnú hodnotu vybraného nastavenia hodnôt a času expozície pri poloautomatických režimoch expozície. Tým sa zabráni viditeľným skokom vo svetlosti, najmä pri videonahrávkach.

Výrobné nastavenie: Zapnuté = **On**

- ▶ V hlavnej ponuke vyberte **Floating ISO**.
- ▶ Vyberte **On** (zapnuté).

Poznámka

- Pohyblivé ISO (**Floating ISO**) môže fungovať iba v prípadoch, keď pôvodné nastavenie ISO umožňuje zmenu tohto rozsahu, t.j. ak už nepoužívate obmedzenie najvyšších / najnižších hodnôt ISO. V takom prípade sa objaví varovná ikonka **Floating ISO**.

VYVÁŽENIE BIELEJ

V digitálnej fotografii zaisťuje vyváženie bielej prirodzenú reprodukciu farieb v akomkoľvek osvetlení. Princípom je prednastavenie fotoaparátu tak, aby reprodukoval určitý odtieň ako bielu.

K dispozícii sú štyri metódy:









- automatické ovládanie,
- predvoľby,
- ručné nastavenie pomocou merania,
- priame nastavenie teploty chromatickosti.

Výrobné nastavenie: **Auto**



AUTOMATICKÉ OVLÁDANIE / PREDVOĽBY



- **Auto**: pre automatické ovládanie, ktoré vo väčšine situácií poskytne neutrálny výsledok.
- Päť pevných predvoľieb pre časté svetelné zdroje:

 Daylight	Pre vonkajšie snímky na slnku.
 Cloudy	Vonkajšie snímky, keď je zamračené.
 Shadow	Pre vonkajšie snímky, kde je hlavný objekt v tieni.
 Tungsten	Pre snímky vnútri so svetlom (prevažne) zo žiaroviek.
 HMI	Pre snímky vnútri so svetlom (prevažne) z halogénových lúčok.
 Fluorescent (warm)	Pre snímky zhotovené vo vnútri, kde sú prevládajúcim zdrojom svetla žiarovky s teplým svetlom.
 Fluorescent (cool)	Pre snímky zhotovené vo vnútri, kde sú prevládajúcim zdrojom svetla žiarovky so studeným svetlom.
 Flash	Pre fotografie s bleskom.

- ▶ V hlavnej ponuke vyberte **White Balance**.
- ▶ Vyberte požadované nastavenie.

RUČNÉ NASTAVENIE POMOCOU MERANIA

( Graycard /  Lv Graycard Live View)



Varianta sivej karty  Graycard sa najlepšie hodí pre predmety, kde môžete jasne rozlíšiť neutrálnu sivú alebo čisto bielu oblasť. Ak nie, alebo ak chcete založiť meranie na detaile mimo stred snímky, bude lepším výberom  Lv Graycard Live View.

Poznámka

- Hodnota nastavená pomocou tejto metódy zostane nezmenená (t.j. použije sa pre všetky nasledujúce snímky), kým nezhotovíte nové meranie alebo nenastavíte niektorú ďalšiu metódu určenia vyváženia bielej.

SIVÁ KARTA

Tento variant merania zachytáva všetky farebné odtiene v meracom poli a z nich vypočíta priemernú hodnotu sivej.

- ▶ V hlavnej ponuke vyberte  White Balance.
- ▶ Vyberte  Graycard.
 - Na LCD displeji sa objaví nasledujúce:
 - snímka na základe nastaveného automatického vyváženia bielej,
 - rámček uprostred snímky.



- ▶ Namierite meracie pole na bielu alebo neutrálnu sivú plochu.
 - Obrazovka sa bude dynamicky meniť v závislosti od referenčnej oblasti v zábere.

Vykonanie merania

- ▶ Spustíte uzávierku alebo
- ▶ Stlačíte páčku alebo ovládacie koliesko.
 - Následne prebehne meranie.

Zrušenie merania

- ▶ Stlačíte tlačidlo FN .

SIVÁ KARTA – LIVE VIEW

Tento variant merania zachytáva iba farebný odtieň zmeraný vnútri meracieho poľa a z neho vypočíta priemernú hodnotu sivej.

- ▶ V hlavnej ponuke vyberte **White Balance**.
- ▶ Vyberte **Graycard Live View**.
 - Na LCD displeji sa objaví nasledujúce:
 - snímka na základe nastaveného automatického vyváženia bielej,
 - krížik uprostred snímky.

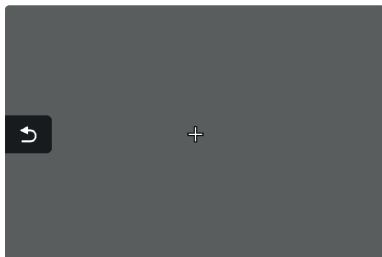

- ▶ Namierite meracie pole na bielu alebo neutrálnu sivú plochu.

Posun meracieho poľa

- ▶ Posuňte páčku zodpovedajúcim smerom.

Vykonanie merania

- ▶ Spustíte uzávierku alebo
- ▶ Stlačte páčku alebo ovládacie koliesko.
 - Následne prebehne meranie.

Zrušenie merania

- ▶ Stlačte tlačidlo FN **(25)**.

PRIAME NASTAVENIE TEPLoty CHROMATICKOSTI

Hodnoty medzi 2000 a 11 500 K (kelvin) možno nastaviť priamo. To poskytuje široký rozsah pokrývajúci všetky teploty chromatickosti, s ktorými sa môžete stretnúť v reálnom živote, a tak môžete do detailov prispôsobiť vykreslenie farieb ľubovoľnému sfarbeniu svetla alebo vlastným preferenciám.

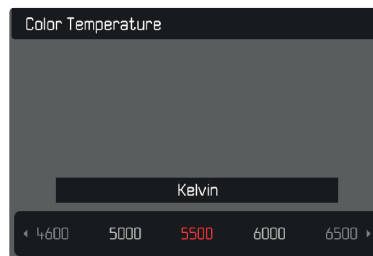

- ▶ V hlavnej ponuke vyberte **White Balance**.
- ▶ Vyberte **Color Temperature**.
- ▶ Vyberte požadovanú hodnotu.

EXPOZÍCIA

Nastavenie expozície sa dosahuje dynamicky pomocou dvoch ovládacích koliesok. Spravidla sa ovládacím kolieskom nastavuje clona

a predným kolieskom nastavenie času expozície. „Voľné“ koliesko nastavenia sa používa pre rýchly prístup ku kompenzácii expozície, ak je nastavený poloautomatický režim expozície. Pridelenie funkcie sa dá upraviť, pozrite str. 66.

Expozícia sa dá spraviť rýchlo a jednoducho pomocou stavovej obrazovky.

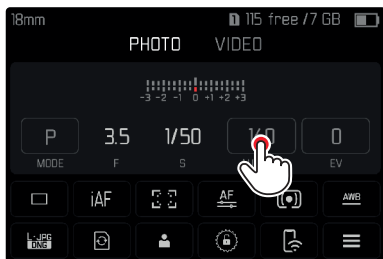

- ▶ Zľahka sa dotknite požadovaného ovládacieho prvku.
 - Aktívny ovládací prvok sa zvýrazní červenou.
 - Namiesto vyváženía svetla sa objaví pásik s nastavením. Aktuálne nastavenie je označené bodkou. Nad bodkou vidno konkrétnu hodnotu.



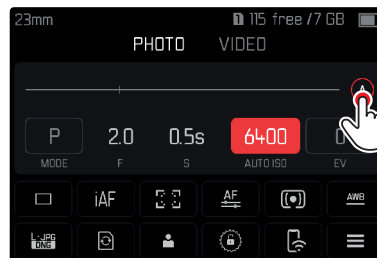
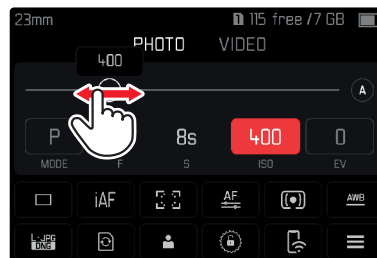

- ▶ Krátko ťuknite na požadovanú časť pásika nastavenia alebo potiahnite bodku na požadované miesto.



METÓDY MERANIA EXPOZÍCIE

Môžete si vybrať medzi metódami bodového merania, stredového merania a maticového merania.



Výrobné nastavenie: Maticové = 

- ▶ V hlavnej ponuke vyberte .
- ▶ Vyberte metódu merania.
( = bodové,  = stredovo vážené,  = maticové)
 - Vybraná meracia metóda je zobrazená v hlavičke obrazovky.

Poznámky

- Údaje o expozícii (hodnota ISO, clona, čas expozície a vyváženia bielej so stupnicou kompenzácie expozície) Vám pomôžu určiť potrebné nastavenie alebo správnu expozíciu.
- Najdôležitejšie zobrazené informácie (hodnota ISO, clona a čas expozície) sa tiež objavia na hornej obrazovke.

BODOVÉ MERANIE –

Táto metóda merania sa výhradne sústreďí na malé miesto uprostred obrazu. Meracie oblasti sa spoja, ak skombinujeme metódu bodového merania expozície () spolu s AF meracími metódami bodu () a oblasti (). Meranie expozície sa potom uskutoční na bode určenom AF meracím poľom, aj ak ho presunieme.

STREDOVÉ MERANIE –

Táto metóda berie do úvahy celé obrazové pole. Prvky cieľa zachytené uprostred budú mať ale väčší vplyv na výpočet hodnoty expozície ako predmety okolo okrajov snímky.

MATICOVÉ MERANIE –

Táto meracia metóda je založená na zachytení viacerých meraných hodnôt. Tieto hodnoty následne využije algoritmus pre výpočet nastavenia vhodnej expozície pre správnu reprodukciu domnelého hlavného cieľa.

REŽIMY EXPOZÍCIE

K dispozícii sú štyri režimy expozície pre nastavenie vykreslenia cieľa alebo dosiahnutej požadovanej kompozície snímky:

- automatický program (**P**),
- režim priority clony (**A**),
- režim priority uzávierky (**S**),
- ručné nastavenie (**M**).

VÝBER REŽIMU

Pomocou ovládacieho kolieska

- ▶ Stlačte ovládacie koliesko.
 - Na hornej obrazovke sa zobrazí aktuálne vybraný režim. Aktuálne vybraný režim je na obrazovke vyznačený červenou.
- ▶ Otočte ovládacím kolieskom pre výber požadovaného režimu.
 - Zobrazený režim sa zmení na hornej aj na hlavnej obrazovke. Ku všetkým režimom sa dostanete otáčaním kolieska v oboch smeroch.
 - Vybraný režim sa automaticky aplikuje cca 2 s po poslednom otočení ovládacieho kolieska.



Pre okamžitý výber daného režimu:

- ▶ Stlačte ovládacie koliesko / páčku alebo
- ▶ Krátko stlačte tlačidlo spúšte.

Pomocou stavovej obrazovky

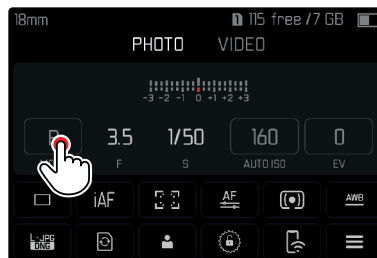

- ▶ Krátko sa dotknite ovládacích prvkov.

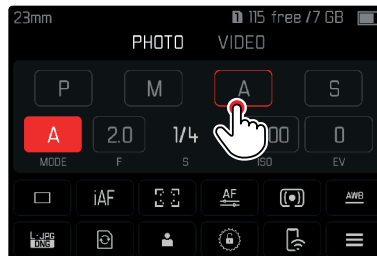

- ▶ Ťuknite na požadovaný režim expozície.

Poznámka

- Ak používate objektív s krúžkom nastavenia clony (napr. objektív Leica M), tak budú k dispozícii iba režimy expozície **A** (priorita clony) a **M** (ručné nastavenie). V takom prípade bude hodnota clony zobrazená ako **f0.0**.

PLNOAUTOMATICKÉ NASTAVENIE EXPOZÍCIE – P

AUTOMATICKÝ PROGRAM – P

Režim automatického programu umožňuje rýchle a úplne automatizované fotografovanie. Expozíciu má pod kontrolou automatické nastavenie času expozície a clony.

- ▶ Vyberte prevádzkový režim **P** (pozrite str. 123).
- ▶ Stlačte a podržte spúšť.
 - Informácie o expozícii sú zobrazené v spodnej časti obrazovky. Tu uvidíte automaticky nastavenú dvojicu hodnôt clony a času expozície.
 - Všetky ďalšie zobrazenia na informačných linkách sa skryjú.
- ▶ Spustíte uzávierku alebo
- ▶ Prispôbte automaticky nastavenú dvojicu hodnôt.

ZMENA PREDNASTAVENIA KOMBINÁCIE ČASU EXPOZÍCIE / CLONY (POSUN)

Zmena prednastavených hodnôt pomocou funkcie posun spája bezpečnosť a rýchlosť plnoautomatizovaného ovládania expozície so slobodou kedykoľvek prispôbiť kombináciu rýchlosti/clony vybranú fotoaparátom podľa vlastných nápadov či preferencií. Celková expozícia, čiže jas obrazu, zostáva nezmenená. Kratšie časy expozície sú dobrou voľbou napríklad pre športové snímky, kým dlhšie časy ponúkajú väčšiu hĺbku ostrosti, napríklad pri fotografovaní krajiny.

- ▶ Otočte ovládacím kolieskom doľava / doprava (doprava = väčšia hĺbka ostrosti s dlhším časom expozície, doľava = kratší čas expozície s menšou hĺbkou ostrosti).
 - Posunuté dvojice hodnôt sú označené hviezdikou pri . Na hornej obrazovke sa ikonka zmení z **P** na **Ps**.

Poznámky

- Nastavenie rozsahu je obmedzené kvôli zaisteniu správnej expozície.

PRIORITA CLONY – A

Režim priority clony automaticky nastaví expozíciu podľa ručne vybranej clony. Tento režim sa hodí pre snímky, kde je hĺbka ostrosti kritickým prvkom kompozície.

Výberom vhodne nízkej hodnoty clony môžete znížiť dosah hĺbky ostrosti, napríklad ak chcete, aby na portréte „vyskočila“ tvár, ktorá bude zaostrená v porovnaní s nedôležitým alebo rušivým pozadím. Naopak, môžete použiť vyššiu hodnotu clony pre zvýšenie dosahu hĺbky ostrosti, aby bolo, napríklad, všetko od popredia do pozadia zaostrené na snímke krajiny.

- ▶ Vyberte prevádzkový režim **A** (pozrite str. 123).
- ▶ Vyberte požadovanú hodnotu expozície.
- ▶ Stlačte a podržte spúšť.
 - Informácie o expozícii sú zobrazené v spodnej časti obrazovky. Tu uvidíte automaticky nastavenú dvojicu hodnôt clony a času expozície.
 - Všetky ďalšie zobrazenia na informačných linkách sa skryjú.
- ▶ Spustíte uzávierku.

PRIORITA ČASU EXPOZÍCIE – S

Režim priority času expozície automaticky nastaví expozíciu podľa ručne vybranej hodnoty. Preto je tento režim vhodný pre zhotovovanie snímok pohyblivých cieľov, kde je ostrosť pohybu kritickým prvkom kompozície.

Dostatočne krátky čas expozície môže pomôcť zabrániť nežiaducemu rozmazaniu z pohybu a cieľ snímky „zmraziť“. Naopak, dlhší čas expozície umožní dosiahnuť lepší dojem pohybu s cieľným efektom „pretiahnutých stôp“.



- ▶ Vyberte prevádzkový režim **S** (pozrite str. 123).
- ▶ Vyberte požadovaný čas expozície.
 - Informácie o expozícii sú zobrazené v spodnej časti obrazovky. Tu uvidíte automaticky nastavenú dvojicu hodnôt clony a času expozície.
 - Všetky ďalšie zobrazenia na informačných linkách sa skryjú.
- ▶ Spustíte uzávierku.

RUČNÉ NASTAVENIE EXPOZÍCIE – M

Nasledujúce ručné nastavenia času expozície a clony sú dobrou voľbou:

- Na vytvorenie určitej nálady snímky, čo možno dosiahnuť iba s veľmi špecifickým typom expozície.
- Na zaistenie úplne identickej expozície pre viac snímok s rôznym orezaním.
- ▶ Vyberte prevádzkový režim **M** (pozrite str. 123).
- ▶ Stlačte a podržte spúšť.
 - Informácie o expozícii sú zobrazené v spodnej časti obrazovky.
 - Všetky ďalšie zobrazenia na informačných linkách sa skryjú.
- ▶ Vyberte požadovanú expozíciu.
 - Kompenzácia expozície sa uskutoční pomocou stupnice vyváženia bielej.
- ▶ Spustíte uzávierku. Zobrazí sa

vyváženie svetla:

	Správna expozícia
	Pre- alebo podexponované o zobrazenú hodnotu.
	Pod- alebo preexponované o viac ako 3 EV (Exposure Value = hodnota expozície).

Poznámka

- Ak v ponuke vyberiete funkciu **P-A-S-M** pod položkou **Exposure Preview**, tak na obrazovke uvidíte náhľad expozície (po uskutočnení merania expozície, pozrite str. 127).

DLHODOBÁ EXPOZÍCIA

V režimoch **S** a **M** umožňuje Leica SL2 časy expozície až 30 minút. Zvyšný čas expozície po spustení uzávierky sa odpočítava po sekundách na obrazovke pre časy expozície dlhšie ako 1 s. Obrazový šum sa začne objavovať v prípade vyšších citlivostí, najmä v jednotne tmavých oblastiach. Pre zníženie tohto obťažujúceho javu urobí fotoaparát po snímkach s väčším časom expozície a vysokými hodnotami ISO automaticky druhú, „čiernu snímku“ (zhotovenú so zatvorenou uzávierkou). Šum zachytený na tejto súbežnej snímke sa potom digitálne „odpočíta“ od skutočných údajov obrazu. V takých prípadoch sa na obrazovke objaví správa **Noise reduction in progress** so zodpovedajúcou časovou hodnotou. Pri dlhých časoch expozície treba vziať do úvahy tento dvojitý čas „expozície“. Fotoaparát nemožno počas tejto doby vypnúť.

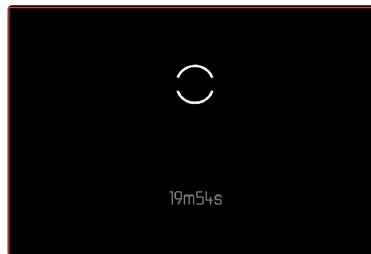

OVĽADANIE EXPOZÍCIE (FUNKCIA PRE AUTOMATICKÚ EXPOZÍCIU)

NÁHĽAD EXPOZÍCIE

Jas obrazovky odzrkadľuje dopad vybraného nastavenia expozície pri stlačení a podržaní spúšte po prvý tlakový bod. Teraz môžete posúdiť účinky vybraného nastavenia expozície na snímku ešte pred jej zhotovením. To platí, kým svetlosť cieľa a nastavená expozícia nevedú k extrémne nízkym alebo vysokým hodnotám svetlosti.

Túto funkciu môžete vypnúť pre ručnú expozíciu

(M): Výrobné nastavenie: **P-A-S-M**

- ▶ V hlavnej ponuke vyberte **Exposure Preview**.
- ▶ Vyberte **P-A-S** (iba v automatických režimoch, priorita clony a priorita času expozície) alebo **P-A-S-M** (aj pre ručný režim).

Poznámky

- V závislosti od okolitých svetelných podmienok sa môže jas snímky na obrazovke odlišovať od skutočne zhotovených snímok bez ohľadu na nastavenie popísané vyššie v texte. Snímka na obrazovke bude výrazne tmavšia ako výsledná, správne exponovaná snímka. To platí najmä pre prípad dlhodobých expozícií.
- Náhľad expozície sa zobrazí aj v prípade, že meranie expozície vykonávate iným ovládacím prvkom (napr. pomocou páčky, ak jej pridelíte funkciu **AE-L**).

ZÁMOK EXPOZÍCIE

Často chceme usporiadať dôležité prvky cieľa mimo stred snímky z dôvodu kompozície obrazu. Tieto prvky môžu byť niekedy veľmi svetlé či tmavé. Meranie vážené na stred a bodové meranie ale prevažne či úplne snímajú oblasť uprostred obrazu a sú kalibrované voči priemernej hodnote na stupnici sivej. V takých prípadoch umožní funkcia zámky pamäti merania najprv zmerať hlavný cieľ snímky a toto nastavenie uložiť až do zhotovenia konečnej snímky. To isté platí pre zaostrenie (AF-L) v akomkoľvek režime automatického zaostrenia.

Väčšinou sa spustia obe funkcie zámku (zaostrenie a expozícia) súčasne, a to tlačidlom spúšte. Môžete ale rozdeliť funkcie zámku medzi spúšť a páčku, prípadne obe prideliť páčke. Medzi tieto funkcie patrí nastavenie a ukladanie.

AFL (AUTO FOCUS LOCK – AUTOMATICKÝ ZÁMOK ZAOSTRENIA)

Fotoaparát uloží hodnotu zaostrenia. S pevne určeným zaostrením je potom jednoduchšie zmeniť záber snímky.

AEL (AUTO EXPOSURE LOCK – AUTOMATICKÝ ZÁMOK EXPOZÍCIE)

Fotoaparát uloží hodnotu expozície. Preto je možné zaostriť na iný predmet bez ohľadu na to, akú hodnotu expozície ste vybrali.

AF-L + AE-L

Táto voľba umožní fotoaparátu po stlačení a podržaní páčky uložiť nastavenú hodnotu expozície aj zaostrenia.

Poznámky

- Použitie zámku pamäti merania nedáva veľmi zmysel pri maticovom meraní, keďže neumožňuje zachytiť konkrétnu časť cieľa.
- Zmena v nastavení clony po nastavení pamäti merania nepovedie ku zmene času expozície, výsledkom by teda bola nesprávna expozícia.

ZÁMOK PAMÄTI MERANIA V REŽIME AF

Meracie funkcie sú rozdelené nasledujúcim spôsobom, ak **stlačíte a podržíte páčku**:

Nastavenie ponuky	Páčka	Tlačidlo spúšte
AF-L + AE-L	Expozícia a zaostrenie	–
AF-L	Ostrosť	Expozícia
AE-L	Expozícia	Ostrosť

Ak nestlačíte páčku, uloží tlačidlo spúšte obe zmerané hodnoty.

Pomocou tlačidla spúšte

- ▶ Zamerajte cieľovú časť predmetu alebo podobný detail.
- ▶ Stlačte a podržte spúšť.
 - Nasledujúce meranie sa uloží.
- ▶ Vyberte konečnú časť snímky.
- ▶ Spusťte uzávierku.

Pomocou páčky

- ▶ V hlavnej ponuke vyberte **Customize Control**.
- ▶ Vyberte **Joystick**.
- ▶ Vyberte **AF Mode**.
- ▶ Vyberte požadované nastavenie.
- ▶ Stlačte a podržte páčku.
 - Nasledujúce meranie sa uloží.
- ▶ Ďalšie meranie môžete podľa potreby uložiť pomocou tlačidla spúšte.
- ▶ Vyberte konečnú časť snímky.
- ▶ Spusťte uzávierku.

ZÁMOK PAMÄTI MERANIA V REŽIME AF

V režime AF môžete pomocou spúšte zamknúť iba expozíciu. Túto funkciu môžete tiež prideliť páčke.

Ak nestlačíte páčku, tak sa hodnota expozície uloží po stlačení spúšte nezávisle od nastavenia.

Pomocou tlačidla spúšte

- ▶ Zamerajte cieľovú časť predmetu alebo podobný detail.
- ▶ Stlačte a podržte spúšť.
 - Nasledujúce meranie sa uloží.
- ▶ Vyberte konečnú časť snímky.
- ▶ Spusťte uzávierku.

Pomocou páčky

- ▶ V hlavnej ponuke vyberte **Customize Control**.
- ▶ Vyberte **Joystick**.
- ▶ Vyberte **MF Mode**.
- ▶ Vyberte **AE-L**.
- ▶ Stlačte a podržte páčku.
 - Nasledujúce meranie sa uloží.
- ▶ Vyberte konečnú časť snímky.
- ▶ Spusťte uzávierku.

KOMPENZÁCIA EXPOZÍCIE

Expozimetre sú kalibrované na strednú hodnotu na stupnici sivej, ktorá zodpovedá štandardu, t.j. bežný cieľový predmet. Ak meraný detail snímky tejto požiadavke nezodpovedá, môže tým byť ovplyvnená zodpovedajúca kompenzácia expozície. Konkrétne pri zhotovení niekoľkých snímok v sekvencii, napríklad ak požadujeme pre určitú sekvenciu snímok o niečo menšiu či väčšiu expozíciu, môže byť kompenzácia expozície veľmi užitočnou funkciou: po vybraní zostáva dané nastavenie aktívne, na rozdiel od zámku pamäti merania, ak ho nevrátíme. Kompenzácia expozície sa dá nastaviť v rozsahu ± 3 EV (EV: Exposure Value = hodnota expozície). Dostupné hodnoty sú závislé od globálneho nastavenia prírastku **EV Increment** (pozrite str. 79).

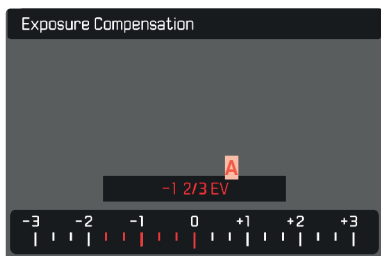

A Nastavená hodnota kompenzácie (značky na 0 = vypnuté).

- ▶ V hlavnej ponuke vyberte **Exposure Compensation**.
 - Objaví sa stupnica ako položka podponuky.
- ▶ Nastavte hodnotu na tejto stupnici.
 - Vybraná hodnota je viditeľná nad stupnicou.
 - Pri nastavení tejto hodnoty uvidíte výsledný efekt na obrazovke, ktorá stmavne alebo sa zosvetlí.

Poznámky

- Táto funkcia je pridelená jednému z koliesok nastavenia v troch (polo-) automatických režimoch expozície, a teda je rýchlo prístupná (pozrite str. 66)
- Nastavenú kompenzáciu expozície ukazuje značka na stupnici kompenzácie expozície v päte (pozrite str. 24).
- Nasledujúci fakt platí pre nastavené hodnoty kompenzácie, bez ohľadu na pôvodný spôsob ich nastavenia: zostanú platné, kým ich ručne nevrátite na **0**, t.j. aj ako fotoaparát medzitým vypnete a znovu zapnete.
- Zmeny nastavenia prírastku **EV Increment** (pozrite str. 79) vedú k zrušeniu už nastavenej kompenzácie, t.j. v takých prípadoch sa automaticky vráti na **0**.

REŽIMY SNÍMANIA FOTOGRAFIÍ

SÉRIA EXPOZÍCIÍ

Fotoaparát vo východiskovom nastavení robí len jednotlivé snímky (Single). Môžete zhotoviť aj sériu expozícií za sebou, napríklad na zachytenie rôznych častí jedného pohybu.

- ▶ V hlavnej ponuke vyberte Drive Mode.
- ▶ Vyberte požadované nastavenie
 - (Continuous - Low Speed = priebežné – pomalé,
 - Continuous - Medium Speed = priebežné – stredné,
 - Continuous - High Speed = priebežné – rýchle,
 - Continuous - Very High Speed = priebežné – veľmi rýchle).

Po výbere nastavenia urobí fotoaparát sériu expozícií, kým držíte spúšť až na doraz (do vyčerpania miesta na pamäťovej karte).

Poznámky

- Pri použití tejto funkcie odporúčame deaktivovať režim prezerania náhľadu (Auto Playback/Review).
- Konkrétna séria snímok uvedená v technických informáciách sa týka východiskového nastavenia (ISO 200 a formátu L-JPG). S inými nastavením alebo v závislosti od obsahu snímky, nastavenia vyváženia bielej (White Balance) a použitia pamäťovej karty môže byť frekvencia snímania i počet snímok nižší.
- Bez ohľadu na to, koľko snímok bolo zhotovených v jednej sérii, v oboch režimoch prezerania sa počas ukladania najskôr zobrazí posledná snímka v sérii alebo posledná snímka uložená na pamäťovú kartu.
- Séria snímok v režime Continuous - High Speed je zhotovená frekvenciou 10 fps, ak používame čas expozície 1/60 s a kratší.
- Séria expozícií sa nedá urobiť s bleskom. Ak aktivujeme funkciu blesku, zhotoví sa iba jedna snímka.

- Séria expozícií sa nemôže použiť spolu s funkciou samospúšte.
- Vyrovnávací pamäť fotoaparátu umožňuje iba obmedzený počet expozícií v sérii pre danú frekvenciu expozícií. Frekvencia expozícií sa zníži v okamihu dosiahnutia hraničnej kapacity fotoaparátu. Vpravo dole sa zobrazí zostávajúci počet expozícií.

– Continuous - Low Speed/Continuous - Medium Speed:

V režimoch AFs, AFc a MF sa uskutoční nastavenie expozície a vyváženie bielej pre každú snímku. V režimoch AFs a AFc sa uskutoční aj zaostrenie.

– Continuous - High Speed/Continuous - Very High Speed:

S AFs, AFc a MF sú nastavenia expozície a vyváženia bielej určené pri prvej snímke použité aj pre nasledujúce snímky.

ČASOZBERNÉ SNÍMANIE (INTERVAL)

Tento fotoaparát umožňuje automaticky zachytiť pohybové sekvencie dlhšieho časového úseku pomocou funkcie snímania po intervaloch. Na tento účel musíte definovať počet snímok, ako aj intervaly medzi nimi.

Nastavenia expozície a zaostrenia sú rovnaké ako pri bežných snímkach, ale je potrebné myslieť aj na zmenu svetelných podmienok počas celej série snímok.

NASTAVENIE POČTU SNÍMOK

- ▶ V hlavnej ponuke vyberte **Drive Mode**.
- ▶ Vyberte **Interval Shooting**.
- ▶ Vyberte **Number of Frames**.
- ▶ Zadajte požadovanú hodnotu.

NASTAVENIE INTERVALOV MEDZI SNÍMKAMI

- ▶ V hlavnej ponuke vyberte **Drive Mode**.
- ▶ Vyberte **Interval Shooting**.
- ▶ Vyberte **Interval**.
- ▶ Zadajte požadovanú hodnotu.

NASTAVENIE ČASOVÉHO ONESKORENIA

- ▶ V hlavnej ponuke vyberte **Drive Mode**.
- ▶ Vyberte **Interval Shooting**.
- ▶ Vyberte **Countdown**.
- ▶ Zadajte požadovanú hodnotu.

Spustenie

- ▶ Stlačte tlačidlo spúšte.
 - V pravom hornom rohu sa zobrazí zostávajúci čas do ďalšej expozície a jej číslo.
 - LCD displej sa medzi snímkami automaticky vypne. Ťuknutím na spúšť aktivujete znovu LCD panel pred ďalšou expozíciou.

Zrušenie prebiehajúcej série expozícií

- ▶ Stlačte páčku.
 - Objaví sa malá ponuka menu.
- ▶ Vyberte **End**.

Poznámky

- Použitie automatického zaostrenia pri časozbernom snímaní môže spôsobiť zaostrenie na rôzne predmety pri každej expozícii.
- Časozberné fotografovanie, ktoré prebieha dlhší čas na chladnom mieste alebo na mieste s vysokou teplotou a vlhkosťou, môže spôsobiť zlyhanie prístroja.
- Zber snímok bude prerušený alebo zastavený v nasledujúcich situáciách:
 - ak sa vybije batéria,
 - ak je fotoaparát vypnutý.
 Uistite sa, že je batéria dostatočne nabitá. Pri kriticky nízkych hodnotách batérie sa objaví varovné hlásenie.
- Prerušené alebo zrušené časozberné snímanie sa dá opäť spustiť vypnutím fotoaparátu, výmenou batérie alebo pamäťovej karty podľa potreby a opätovným zapnutím. Ak sa fotoaparát vypne a znovu zapne pri aktívnej funkcii **Interval Shooting**, tak sa na obrazovke objaví hlásenie.
- Časozberná funkcia zostane aktívna po ukončení série snímok a aj po vypnutí a opätovnom zapnutí fotoaparátu, kým sa nenastaví iný režim expozície (alebo série snímok).
- Dostupnosť tejto funkcie neznamená, že je fotoaparát vhodný ako sledovacie zariadenie.
- Bez ohľadu na to, koľko snímok bolo zhotovených v jednej sérii, v oboch režimoch prezerania sa v priebehu ukladania najprv zobrazí posledná snímka v sérii alebo posledná snímka uložená na pamäťovú kartu.
- Za niektorých okolností nemusí byť fotoaparát schopný urobiť dobré snímky. Môže sa to stať, ak bolo napríklad zaostrenie neúspešné. V takom prípade neurobí fotoaparát žiadnu snímku a séria bude pokračovať až s ďalšou snímkou. Na obrazovke sa objaví správa **Some frames are dropped** (Niektoré snímky boli vynechané).

SEKVENČNÁ EXPOZÍCIA (BRACKETING)

Mnohé atraktívne predmety sú veľmi kontrastné, teda majú buď veľmi svetlé, alebo veľmi tmavé oblasti. Efekt výslednej snímky sa môže dramaticky líšiť v závislosti od toho, ktorú z týchto oblastí použijete pre expozíciu. V takých prípadoch umožňuje funkcia automatických sekvencií v režime priority clony urobiť niekoľko alternatív s postupne odstupňovanou expozíciou a rôznymi časmi expozície. Potom môžete vybrať najlepšiu snímku alebo použiť vhodný softvér na editovanie fotografií pre vytvorenie snímky s naozaj širokým rozsahom kontrastu (HDR).

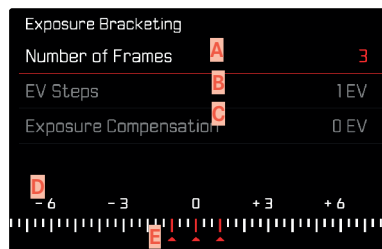

- A** Počet snímok
- B** Rozdiel expozície medzi snímkami
- C** Kompenzácia expozície
- D** Stupnica hodnoty jasu
- E** Hodnoty expozície snímok sú označené červenou.

(Táto stupnica bude posunutá o zodpovedajúcu hodnotu, ak máte zároveň nastavenú kompenzáciu expozície.)

Môžete vybrať požadovaný počet expozícií (3 alebo 5). Rozdiel medzi expozíciami, ktorý možno nastaviť pod položkou **EV Steps**, môže byť až 3 EV. Dostupné hodnoty závisia od globálneho nastavenia prírastku **EV Increment** (pozrite str. 79).



- ▶ V hlavnej ponuke vyberte **Drive Mode**.
- ▶ Vyberte **Exposure Bracketing**.
- ▶ V podponuke vyberte požadovaný počet snímok pod položkou **Number of Frames**.
 - ▶ V podponuke vyberte požadovaný posun expozície pod položkou **EV Steps**.
- ▶ V podponuke vyberte požadovanú hodnotu kompenzácie (**Exposure Compensation**).
 - Vyznačené hodnoty expozície menia pozíciu podľa vybraného nastavenia. Pri kompenzácii expozície sa zmení aj stupnica.
 - Vybraná hodnota expozície bude potom aplikovaná na celú sekvenciu expozícií.
- ▶ Spustíte uzávierku.

Poznámky

-  – objaví sa na LCD displeji, ak aktivujete funkciu sekvenčných expozícií. Výsledný efekt tejto funkcie môžete pri zhotovení snímok sledovať priamo na obrazovke (tmavší, svetlejší).
 - Podľa nastaveného režimu expozície je vzniknuté odstupňovanie založené na zmenách času expozície alebo clony:
 - Čas expozície (**A/M**)
 - Clona (**S**)
 - Hodnota času expozície a clony (**P**)
 - Sekvencia snímok je: správna expozícia / podexponované / preexponované.
 - Podľa dostupných kombinácií času expozície / clony môže byť pracovný rozsah automatických sekvencií obmedzený.
 - So zapnutým automatickým ovládaním citlivosti ISO sa použije citlivosť vypočítaná automaticky fotoaparátom na hlavnú snímku aj pre všetky ďalšie snímky v sekvencii, t.j. hodnota ISO sa počas sekvenčnej expozície nemení. To môže znamenať, že prekonáme najdlhší čas expozície nastavený pod položkou **Shutter Speed Limit**.
 - Pracovný rozsah automatických sekvencií expozície môže byť obmedzený (to závisí od pôvodne nastaveného času expozície). Vybraný počet snímok sa v každom prípade zrealizuje. Niekoľko snímok po sebe však môže mať rovnakú hodnotu expozície.
 - Funkcia zostáva aktívna, kým nie je vybraná ďalšia v podponuke **Drive Mode** alebo do vypnutia a opätovného zapnutia fotoaparátu. Ak nevyberiete inú funkciu, pri každom ďalšom stlačení spúšte sa zhotoví ďalšia séria snímok.

SAMOSPÚŠŤ

Funkcia samospúšte umožňuje urobiť snímky po vopred definovanom oneskorení. Odporúčame fotoaparát pripevniť na statív.

- ▶ V hlavnej ponuke vyberte .
- ▶ Vyberte  / .
- ▶ Spustíte uzávierku.
 - Zostávajúci čas do expozície sa odpočítava na obrazovke. Dióda samospúštena prednej strane fotoaparátu tiež odpočítava oneskorenie. Bliká pomaly počas prvých 10s, potom rýchlo počas posledných 2s.
 - Oneskorenie samospúšte môžete kedykoľvek zrušiť ťuknutím na spúšť, zodpovedajúce nastavenie zostáva bez zmeny.

Poznámky

- V režime samospúšte sa nastaví hodnota expozície tesne pred zhotovením snímky a nie hneď po stlačení spúšte.
- Funkcia samospúšte zostane aktívna, kým sa nezruší v ponuke, alebo kým sa nevypne fotoaparát.
- Meranie expozície sa uskutoční prvé; v režime automatického zaostrenia sa najprv vykoná zaostrenie. Oneskorenie sa začína odpočítavať až potom.

FOTOGRAFIA S BLESKOM

Fotoaparát určí zodpovedajúcu silu blesku spustením jedného alebo viacerých bleskov pred zhotovením vlastnej snímky. Hlavný blesk sa spustí hneď potom, t.j. počas expozície.

KOMPATIBILNÉ JEDNOTKY BLESKU

Úplný rozsah funkcií popísaných v tomto návode, vrátane TTL merania blesku, je k dispozícii iba pri systémových jednotkách blesku Leica, ako napríklad SF 40. Ďalšie jednotky blesku, ktoré majú iba pozitívny prostredný kontakt, možno bezpečne spustiť pomocou SL2, ale nemožno ich ovládať priamo z fotoaparátu. Nemožno zaručiť správnu funkciu akejkoľvek ďalšej jednotky blesku.

Poznámka

- Ak používate jednotky blesku, ktoré neboli priamo navrhnuté pre daný fotoaparát, čiže nemôžu automaticky prebrať nastavenie, treba v nastavení blesku  použiť vyváženie bielej z fotoaparátu.

Dôležité

- Použitie nekompatibilných jednotiek blesku s Vaším fotoaparátom Leica SL2 môže viesť k trvalému poškodeniu fotoaparátu alebo jednotky blesku.

PRIPOJENIE JEDNOTKY BLESKU

- ▶ Vypnite fotoaparát i jednotku blesku.
- ▶ Zasuňte pätku jednotky blesku do sánok fotoaparátu až na doraz a upevnite ju proti náhodnému pohybu pomocou zaistovacej matice (ak je k dispozícii).
 - Pohyb blesku v sánkach môže prerušiť potrebné kontakty a viesť kporuchám.

ODPOJENIE JEDNOTKY BLESKU

- ▶ Vypnite fotoaparát i jednotku blesku.
- ▶ Odpojte jednotku blesku.

MERANIE EXPOZÍCIE BLESKU (TTL MERANIE)

Fotoaparát ponúka plnoautomatizovaný, fotoaparátom ovládaný režim blesku pre použitie so systémovo kompatibilnými jednotkami blesku (pozrite str. 135) pre automatické režimy expozície: priorita clony a ručné nastavenie.

V režime priority clony a pri ručnom nastavení umožňuje fotoaparát aj ďalšie využitie blesku, ako napríklad synchronizáciu blesku alebo snímame s dlhšími časmi expozície, ako je synchronizačný čas.

Fotoaparát ďalej do jednotky blesku prenáša aj nastavenie citlivosti. Jednotka blesku môže túto informáciu použiť na automatické nastavenie údajov o vzdialenosti, ak je zariadenie týmto nastavením vybavené, a ak je vybrané nastavenie clony na objektíve zadané aj do jednotky blesku. Nastavenie citlivosti ISO sa nedá zmeniť pomocou jednotky blesku, ani na systémovo kompatibilných jednotkách, pretože tieto údaje prichádzajú z fotoaparátu.

NASTAVENIE NA JEDNOTKE BLESKU

Prevádzkový režim	
TTL	Automatické ovládanie fotoaparátu
A	Priorita clony
M	Expozíciu blesku musíte nastaviť do takej výstupnej úrovne a s takým časom expozície, ako určí fotoaparát.

Jednotku blesku nastavte do režimu TTL, ak chcete umožniť automatické ovládanie fotoaparátom.

Ak bude nastavené A, predmety s priemernou alebo nižšou svetlosťou môžu byť chybné exponované.

V režime M musíte expozíciu blesku nastaviť na takú výstupnú úroveň a s takým časom expozície, ako určí fotoaparát, a to výberom vhodnej čiastočnej úrovne svetelného výkonu.

Poznámka

- Informácie o rôznych prevádzkových režimoch jednotiek bleskov tretích strán nájdete v návode k danej jednotke.

OVLÁDANIE BLESKU

Nastavenie a funkcia popísaná v nasledujúcich kapitolách sa týka iba nastavenia a funkcií dostupných v tomto fotoaparáte a systémovo kompatibilných jednotkách blesku.

SYNCHRONIZAČNÝ BOD

Expozície s bleskom sú osvetlené dvoma svetelnými zdrojmi:

- okolitým svetlom,
- bleskom.

Časti cieľa osvetlené primárne bleskom budú takmer vždy dokonale zaostrené svetelným zábleskom, ak máte zaostrenie správne nastavené. Všetky ďalšie časti cieľa v rovnakom zábere dostatočne osvetlené okolitým svetlom alebo zvnútra budú tým pádom vykreslené s rôznou ostrosťou. Zachytenie týchto častí cieľov v plnej ostrosti alebo rozmazane vrátane stupňa rozmazania teda vychádza z dvoch nezávislých faktorov:

- Nastavené časy expozície.
- Rýchlosť pohybu cieľov alebo fotoaparátu počas snímania.

Čím väčší je čas expozície alebo čím rýchlejší je tento pohyb, tým väčší bude rozdiel medzi týmito dvoma prekrývajúcimi sa čiastočnými snímkami.

Blesk sa väčšinou spustí na začiatku expozície (**Start of Exp**), hneď ako prvá lamela odkryje celé políčko obrazu. To môže viesť k viditeľným rozporom, napr. vznikne snímka vozidla, ktoré je predchádzané vlastnou svetelnou stopou. Tento fotoaparát umožňuje synchronizovať spustenie blesku s koncom expozície (**End of Exp**), čiže ihneď pred tým, ako druhá lamela zakryje celé políčko obrazu. V takom prípade bude ostro vykreslená časť snímky vychádzať z konca zachyteného pohybu. Táto technika blesku dáva prirodzenejší dojem z pohybu a dynamiky obrazu.

Táto funkcia je k dispozícii pre všetky nastavenia fotoaparátu i jednotky blesku.

Výrobné nastavenie: Vypnuté = **Off**

- ▶ V hlavnej ponuke vyberte **Flash Settings**.
- ▶ Vyberte **Flash Sync**.
- ▶ Vyberte požadované nastavenie (**Start of Exp** = začiatok expozície, **End of Exp** = koniec expozície).
 - Nastavený synchronizačný bod sa zobrazí v riadku hlavičky.

Poznámky

- Nepoužívajte synchronizačné káble dlhšie ako 3 m / 10 stôp.
- Keď používate blesk s kratšími časmi expozície, tak bude rozdiel medzi týmito dvoma časmi spustenia blesku ťažko rozoznateľný, alebo iba pri veľmi rýchlom pohybe.

ROZSAH BLESKU

Použiteľný rozsah blesku závisí od hodnôt clony a citlivosti buď ručne nastavených, alebo vypočítaných fotoaparátom. Pre dostatočné osvetlenie cieľa je dôležité zaistiť, aby bol vo vnútri zodpovedajúceho dosahu blesku. Trvalé nastavenie čo najkratšieho času expozície v režime blesku (čas synchronizácie) môže často mať za následok zbytočné podexponovanie tých častí cieľa, ktoré nie sú dostatočne osvetlené bleskom. Tento fotoaparát umožňuje presne zladiť čas uzávierky v režime blesku spolu s prioritou clony v závislosti od podmienok cieľa alebo Vašich vlastných kompozičných predstáv.

KOMPENZÁCIA EXPOZÍCIE BLESKU

Túto funkciu možno použiť pre selektívne zníženie alebo zosilnenie expozície blesku bez ohľadu na dostupné svetlo, t.j. pri snímkach zhotovených večer pre zosvetlenie tváre človeka v popredí pri zachovaní okolitého svetelného prostredia.

Výrobné nastavenie: 0 EV

- ▶ V hlavnej ponuke vyberte **Flash Settings**.
- ▶ Vyberte **Flash Exp. Compensation**.
 - Podponuka ukazuje stupnicu s červenou značkou nastavenia. Funkcia je deaktivovaná, ak je hodnota nastavená na 0.
- ▶ Nastavte hodnotu na tejto stupnici.
 - Vybraná hodnota je zobrazená nad stupnicou.
 - Dostupné hodnoty sú závislé od globálneho nastavenia prírastku **EV Increment** (pozrite str. 79).

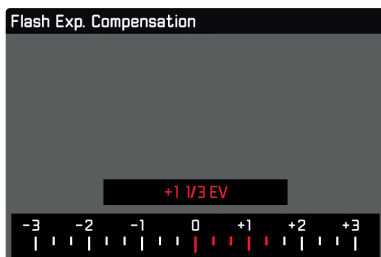

Poznámky

- Nasledujúci fakt platí pre nastavené hodnoty kompenzácie, bez ohľadu na pôvodný spôsob ich nastavenia: zostanú platné, kým ich ručne nevrátite na 0, t.j. aj ak fotoaparát medzitým vypnete a znovu zapnete.
- Zmeny nastavenia prírastku **EV Increment** (pozrite str. 79) vedú k zrušeniu už nastavenej kompenzácie, t.j. v takých prípadoch sa automaticky vráti na 0.
- **Flash Exp. Compensation** (kompenzácia expozície blesku) nie je k dispozícii pri jednotkách blesku s integrovanou funkciou kompenzácie, napr. Leica SF 58.
- Hodnota kompenzácie nastavená na fotoaparáte bude ignorovaná, ak zapojíte jednotku blesku so zodpovedajúcim parametrom, napr. Leica SF 60, a zadáte hodnotu kompenzácie priamo na jednotke blesku.
- Položku menu **Flash Exp. Compensation** možno použiť iba spolu s jednotkami blesku, kde sa nedá nastaviť hodnota kompenzácie ručne (napr. Leica SF 26).
- Jasnejšie osvetlenie blesku s kladnou kompenzáciou si vyžaduje blesk s vysokou intenzitou. Kompenzácia expozície blesku teda ovplyvní dosah blesku: kladná korekcia ho zmenší, záporná korekcia ho zväčší.
- Nastavenie kompenzácie expozície na fotoaparáte ovplyvní len meranie okolitého svetla. Ak potrebujete simultánnu kompenzáciu merania expozície TTL blesku v režime blesku, je potrebné ju ďalej nastaviť na samotnom blesku. (Výnimka: pri blesku Leica SF 26 musíte nastaviť hodnotu kompenzácie na fotoaparáte pomocou ponuky menu.)

FOTOGRAFIA S BLESKOM

- ▶ Zapnite jednotku blesku.
- ▶ Nastavte zodpovedajúci ovládací režim pre smerové číslo (napr. TTL alebo GNC = Guide Number Control, ovládanie smerového čísla) na jednotke blesku.
- ▶ Zapnite fotoaparát.
- ▶ Nastavte požadovaný režim expozície, čas expozície alebo clonu.
 - Je veľmi dôležité všimnúť si najnižšiu rýchlosť synchronizácie blesku, tá určuje, či sa spustí „normálny“ alebo HSS blesk.
- ▶ Krátko stlačte spúšť pred každou expozíciou blesku pre aktiváciu merania expozície.
 - Bez vykonania tohto kroku sa nemusí jednotka blesku vôbec spustiť, ak teda tento krok preskočíte stlačením spúšte úplne na doraz.

Poznámky

- Jednotka blesku, ktorá nie je pripravená na spustenie, môže viesť ku zlým expozíciám alebo k chybovým hláseniam.
- Štúdiové bleskové systémy môžu mať veľmi dlhý čas spustenia blesku. Pri takýchto systémoch môže byť preto výhodné vybrať dlhší čas expozície ako 1/180 s. To isté platí pri spustení RF riadeného blesku pre tzv. „mimokamerové“ blesky, pretože tu môže dôjsť k určitému časovému oneskoreniu.
- Automatické sekvenčné expozície ani série snímok nemožno použiť spolu s bleskom.
- V závislosti od vybraného nastavenia v ponuke **Auto ISO Settings** nemusí fotoaparát podporovať dlhšie časy expozície, keďže má zvýšená citlivosť ISO prioritu.
- Kvôli obmedzeniu rozmazania pri dlhších časoch expozície použite statív. Alternatívou je výber vyššej citlivosti.

REŽIM VIDEA

Táto kapitola popisuje nastavenie platné iba pre režim nahrávania videa. Preto je súčasťou ponuky menu pre nahrávanie videa a musí sa vždy vyberať a nastavovať z režimu nahrávania (pozrite kapitola „Používanie fotoaparátu“ v časti „Ovládanie ponuky“).

Akékoľvek položky menu s rovnakým názvom ako v ponuke pre snímání fotografií sú od nich nezávislé.

Poznámky

- Môžete nahráť až 29 minút nepretrúšeného videa.
- Maximálna veľkosť súvislej videonahrávky je 96 GB. Ak nahrávka prekročí túto veľkosť súboru, nasledujúca časť nahrávky sa automaticky uloží do ďalšieho súboru (ale nesmie prekročiť dĺžku 29 minút).
- Keďže sa pre záznam videa používa iba časť snímača, zvyšuje sa tým efektívna ohnisková vzdialenosť, čo mierne znižuje veľkosť častí obrazu.
- V režime videa nie sú niektoré položky menu dostupné. Text v príslušnom riadku je sivý, čo znamená existenciu podponuky.
- Na rozdiel od režimu snímání sa páčka používa iba na zaostrenie (meranie a ukladanie). K spojeniu merania expozície a zaostrenia nedochádza, bez ohľadu na vybranú metódu merania.

REŽIM NAHRÁVANIA VIDEA A FILMOVÝ (CINE) REŽIM

Filmový režim je optimalizovaný pre použitie fotografickými profesionálmi. Tento režim je obmedzený na najdôležitejšie body a použitie kinematografickej terminológie zaisťuje čo najhladší používateľský zážitok. (Polo-) automatické programy expozície (P, A, S) a automatické nastavenie svetelnej citlivosti (Auto ISO, Floating ISO) zostávajú neaktívne. Svetelná citlivosť je zobrazená ako hodnota ASA.

Na rozdiel od iných režimov nahrávania nie sú časy expozície absolútne hodnoty, ale uhly uzávierky, relatívne k vybranej snímacej frekvencii.

Spolu s vhodnými objektívmi umožňuje filmový (Cine) režim Leica SL2 použiť nastavenie T-stop pre zaistenie presného expozičného scenára bez ohľadu na nastavenie fotoaparátu.

Výrobné nastavenie: Video

- ▶ V hlavnej ponuke vyberte Recording Mode.
- ▶ Vyberte požadované nastavenie (Video, Cine = filmový).

Poznámka

- Nastavenie svetelnej citlivosti (ISO/ASA), clony a času expozície sa ukladá osobitne pre režim nahrávania i pre filmový režim (Cine).

ZAČATIE / UKONČENIE REŽIMU VIDEO

Fotoaparát bude po prvom spustení alebo návrate do výrobného nastavenia vždy v režime snímania. Sú dva spôsoby prepnutia medzi režimom snímania a nahrávania videa:

Pomocou dotykového ovládania

Varianta 1

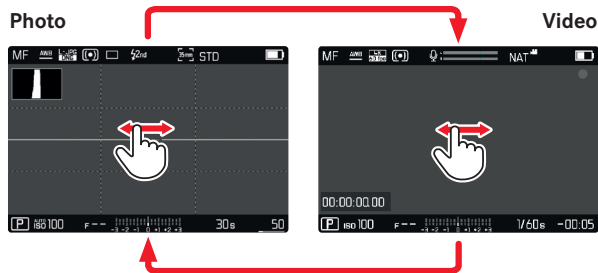

Varianta 2

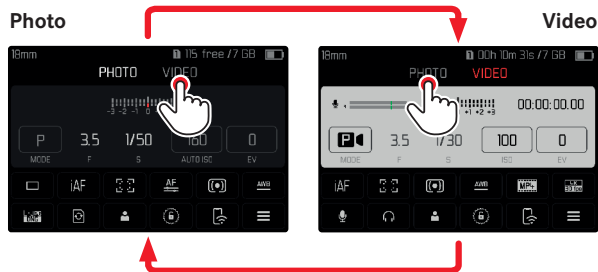

- Farba stavovej obrazovky sa zmení zodpovedajúcim spôsobom.

Ovládanie pomocou tlačidiel

- ▶ Stlačte tlačidlo FN s pridelenou funkciou **Photo - Video**.
 - Pri výrobnom nastavení je toto tlačidlo FN vľavo vzadu, vedľa LCD displeja **(25)**.

Poznámka

- Fotoaparát sa prepne na posledný nastavený režim snímania alebo nahrávania.

SPUSTENIE / UKONČENIE ZÁZNAMU VIDEA



- ▶ Stlačte tlačidlo spúšte.
 - Nahrávanie videozáznamu sa začne.
 - Bodka bliká načerveno.
 - Nahrávaci čas plynie.
- ▶ Stlačte znovu tlačidlo spúšte.
 - Nahrávanie videa sa skončí.
 - Bodka svieti sivo.

Poznámky

- Aktuálna nahrávka sa zobrazí na hornej obrazovke s bodkou pod daným režimom.
- Základné nastavenie videa (pozrite str. <?>) musíte urobiť pred začiatkom nahrávania.
- Počas nahrávania videa nemožno použiť priamy prístup do menu funkcií.

ZAOSTRENIE

Vaša Leica SL2 umožňuje automatické i ručné zaostrenie. Pre automatické zaostrenie sú k dispozícii 3 prevádzkové režimy a 4 meracie metódy. Pri MF objektívoch je k dispozícii iba ručné nastavenie.

NAHRÁVANIE VIDEA S AF

Ak používate AFs, tak sa zaostrenie uskutoční podľa potreby. Ak použijete AFc a Intelligent AF, tak bude oblasť v AF meracom poli neustále zaostrená. Neustále priebežné zaostrovanie môžete potlačiť pomocou zámku pamäti merania.

NAHRÁVANIE VIDEA S MF

Zaostrenie sa vykoná ručne pomocou zaostrujúceho krúžku. Podľa potreby sa dá použiť páčka na vykonanie AF merania(v režime AFs).

Poznámka

- Automatické zaostrenie môžete kedykoľvek ručne potlačiť otočením zaostrujúceho krúžku pri stlačenej a podržanej spúšti na prvom tlakovom bode. Nastavené zaostrenie zostane nezmenené, až kým nepovolíte spúšť.

REŽIMY AUTOMATICKÉHO ZAOSTRENIA

K dispozícii sú nasledujúce AF režimy: AFs, AFc a Intelligent AF.

Aktuálne vybraný AF režim sa zobrazí v záhlaví.

Výrobné nastavenie: Inteligentné automatické zaostrenie = Intelligent AF

- ▶ V hlavnej ponuke vyberte Focusing.
- ▶ Vyberte Focus Mode.
- ▶ Vyberte požadované nastavenie (Intelligent AF, AFs, AFc)

INTELIGENTNÉ AUTOMATICKÉ ZAOSTRENIE

VHODNÉ PRE VŠETKY PREDMETY. Fotoaparát automaticky vyberá medzi AFs a AFc.

AFs (single = jednotlivé)

Vhodná voľba, ak by nastavenie zaostrenia malo zostať dlhší čas konštantné. Umožňuje väčšiu kontrolu nad zaostrením a zabraňuje nesprávnemu zaostreniu.

AFc (continuous = neustále)

Vhodné pre predmety v pohybe. Zaostrenie sa neustále prispôsobuje predmetu v AF meracom poli. Tým pádom dosiahneme intuitívne ovládanie zaostrenia, konkrétne spolu s dotykovým AF.

OVLÁDANIE AUTOMATICKÉHO ZAOSTRENIA

DOTYKOVÝ AF

Počas videonahrávok umožňuje dotykový AF intuitívnejšie ovládanie zaostrenia aj v prípade pohybu predmetu mimo stredu záberu.

Pomocou AFs

- ▶ Krátko ťuknite na požadovaný bod na LCD displeji.
 - Po dotyku sa vykoná zaostrenie.

Pomocou AFc

- ▶ Podržte prst na LCD displeji a dynamicky ním pohybujte.
 - Zaostrenie sa dynamicky prispôsobí podľa zodpovedajúceho umiestnenia AF meracieho poľa.

POTLAČENIE NEUSTÁLEHO ZAOSTROVANIA

Neustále priebežné zaostrovanie môžete potlačiť pomocou zámku pamäti merania.

Použite nasledujúce ovládacie prvky v závislosti od aktuálne vybraného režimu:

Inteligentný AF	Stlačte a podržte spúšť.
	Stlačte a podržte páčku.
AFc	Stlačte a podržte páčku.

Fotoaparát uloží hodnotu zaostrenia. S pevne určeným zaostrením sa jednoduchšie zmení záber snímky. Zaostrenie zostane konštantné, kým budete držať ovládaci prvok. Keď ovládaci prvok pustíte, automatické zaostrenie bude pokračovať.

METÓDY AUTOMATICKÉHO MERANIA ZAOSTRENIA

AF režim ponúka rôzne meracie metódy pre zaostrenie. Úspešné nastavenie zaostrenia signalizuje zelená meracia oblasť, neúspešné sa zobrazí červenou.

Výrobné nastavenie: Maticové = Multi-Field

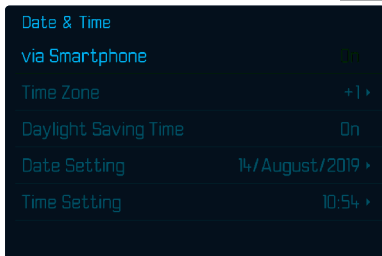

- ▶ V hlavnej ponuke vyberte Focusing.
- ▶ Vyberte AF Mode.
- ▶ Vyberte požadované nastavenie (Multi-Field = maticové, Spot = bodové, Field = oblasť, Zone = viac oblastí, Tracking = sledovanie, Face/Body Detection = detekcia tváre / postavy)

Poznámka

- AF zaostrenie môže byť neúspešné:
 - Ak je vzdialenosť k cieľu priveľká (režim makra) alebo primalá.
 - Ak nie je cieľový predmet dostatočne osvetlený.

MATICOVÉ

Automaticky sa rozozná niekoľko meracích oblastí.

BODOVÉ / OBLASŤ

Obe metódy detegujú iba tie časti cieľa vo vnútri zodpovedajúcej AF meracej oblasti. Tieto meracie oblasti sú naznačené malým rámečkom (meranie oblasti) alebo krížikom (bodové meranie). Veľmi úzky rozsah merania pri bodovom meraní umožňuje zaostriť na malé detaily cieľa. Jednoducho posuňte AF meracie pole na iné miesto.

Trochu väčší rozsah merania pri meranej oblasti nie je taký dôležitý pri zaostrení, ale umožňuje selektívne meranie.

- ▶ Posuňte páčku zodpovedajúcim smerom alebo
- ▶ Zľahka ťuknite na LCD displej. (ak je aktivovaná funkcia Touch AF)

Poznámky

- V oboch prípadoch zostávajú meracie polia na určenom mieste i pri zmene meracej metódy alebo vypnutí fotoaparátu.
- Meracie oblasti sa navzájom spoja, ak skombinujeme metódu bodového merania expozície (Spot) spolu s AF meracími metódami bodu (Spot) a oblasti (Field). K meraniu expozície potom dôjde na bode určenom AF meracím poľom, aj ak ho presunieme.

VIAC OBLASTÍ

S touto meracou metódou sa merajú časti cieľa skupinou 5 × 5 polí.

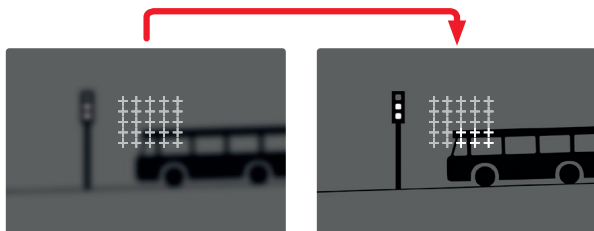

Po nastavení sa zobrazia meracie oblasti, pre ktoré sú časti cieľa zaostrené.

SLEDOVANIE CIEĽA

Tento variant meracieho poľa pomáha pri sledovaní pohyblivých cieľov. Zaostrenie na predmet v meracom poli sa po rozoznaní neustále prispôsobuje.

- ▶ Namierte meracie pole na požadovaný cieľ (otočením fotoaparátu, čím posuniete meracie oblasti).
- ▶ Stlačte a podržte spúšť alebo
- ▶ Stlačte a podržte páčku.
 - Fotoaparát sa zaostrí na daný predmet.
 - Meracie pole „sleduje“ uložený predmet a neustále prispôsobuje zaostrenie.

Poznámka

- Táto meracia metóda zaostrenia prispôsobuje neustále, aj v prípade nastavenia AF režimu **AFs**.

VÝCHODISKOVÝ BOD SLEDOVANIA

Výrobné nastavenie: Uprostred = **Center**

Môžete určiť východiskový bod pre sledovanie.

Center	Stred obrazovky.
Last Position	Konečná pozícia posledného sledovania.
Recal	Východisková pozícia posledného sledovania.

- ▶ V hlavnej ponuke vyberte **Focusing**.
- ▶ Vyberte **AF Setup**.
- ▶ Vyberte **AF Tracking Start Position**.
- ▶ Vyberte požadované nastavenie
(**Last Position** = posledná pozícia, **Recal** = návrat, **Center** = stred).

DETEKCIA POSTAVY

Detekcia postavy je rozšírenou verziou funkcie detekcie tváre. Okrem biometrických vzorcov pre tvár dokáže fotoaparát rozoznať tvary ľudskej postavy a používa túto informáciu pri zaostrení.

Sledovanie bude preto pokračovať po identifikácii a zmeraní postavy, a to aj v prípade zakrytia tváre v niektorom okamihu. Táto funkcia zabráni neúmyselným „odskokom“ na inú tvár, ak je v zábere niekoľko ľudí.

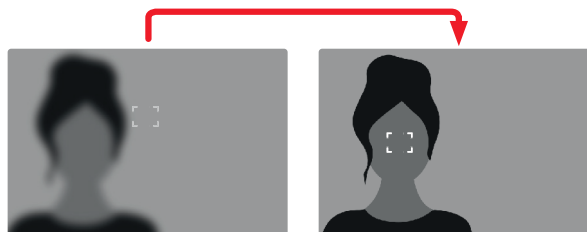

NASTAVENIE AF

CITLIVOSŤ ISO

Určuje citlivosť merania kontrastov.

Výrobné nastavenie: 0

- ▶ V hlavnej ponuke vyberte **Focusing**.
- ▶ Vyberte **AF Setup**.
- ▶ Vyberte **AF Sensitivity**.
- ▶ Vyberte požadované nastavenie (-3, -2, -1, 0, +1, +2, +3).

RÝCHLOSŤ

Tam, kde sa predmety tak rýchle nepohybujú, odporúčame nastaviť rýchlosť AF na nižšiu hodnotu. Tým zabránite náhlym zmenám v zaostrení. Pre extrémne rýchle predmety zaistí vyššia hodnota správne zaostrenie.

Výrobné nastavenie: 0

- ▶ V hlavnej ponuke vyberte **Focusing**.
- ▶ Vyberte **AF Setup**.
- ▶ Vyberte **AF Speed**.
- ▶ Vyberte požadované nastavenie (-5, -4, -3, -2, -1, 0, +1, +2, +3, +4, +5).

RÝCHLE NASTAVENIE AF

Rýchle nastavenie AF umožňujú nasledujúce funkcie:

- Rýchle prepínanie medzi AF meracími metódami.
- Prispôsobenie veľkosti meracieho poľa počas merania oblasti. Obrázok v hľadáčku je neustále viditeľný počas zmien nastavenia.

PRÍSTUP K RÝCHLEMU NASTAVENIU AF

- ▶ Stlačte a dotknite sa LCD displeja.
 - Všetky pomocné obrazovky sa skryjú.
 - Ak je nastavená metóda merania oblasti (**Field**), tak sa v dvoch rohoch meracieho poľa objavia červené trojuholníky.



PRISPÔBOBENIE VEĽKOSTI MERACIEHO POĽA

(iba v režime oblasti = **Field**)

- ▶ Otočte ovládacím kolieskom alebo
- ▶ Štipnite alebo rozťahnite prsty.
 - Veľkosť AF meracieho poľa možno upraviť v prírastkoch po 3.

Poznámka

- K rýchlemu nastaveniu AF sa môžete dostať, iba ak je aktívna funkcia dotyku AF (**Touch AF**, pozrite str. 78).

ZMENA AF MERACEJ METÓDY

- ▶ Otočte predným kolieskom nastavenia.
 - Na spodnej strane obrazovky sa objaví menu lišta.



- ▶ Vyberte metódu merania.
 - Môžete použiť aj predné koliesko na zmenu tohto nastavenia.
 - Nastavenie sa aplikuje automaticky po 3 sekundách a menu lišta zmizne.

Poznámka

- Táto funkcia nie je k dispozícii počas nahrávania.

POMOCNÉ FUNKCIE PRE RUČNÉ ZAOOSTRENIE

ZVÄČŠENIE V REŽIME AF

Funkciu zväčšenia môžete použiť nezávisle od zaoostrenia pre lepšie zhodnotenie daného nastavenia. Pre použitie tejto funkcie je potrebné zväčšeniu prideliť niektoré tlačidlo FN (pozrite str. 65).

Pridelenie funkcie niektorému tlačidlu FN.

- ▶ Pozrite str. 65

Prístup k funkcii zväčšenia.

- ▶ Stlačte tlačidlo FN.
 - Objaví sa zväčšená časť snímky. Zväčšené miesto závisí od pozície AF meracieho poľa.
 - Obdĺžnik vnútri rámečka v pravom hornom rohu označuje práve zväčšenú časť a jej umiestnenie v rámci celej orezanej snímky.
 - Zväčšenie sa začína na 2. z 3 prírastkov zväčšenia.

Prispôsobenie funkcie zväčšenia

- ▶ Otočte ovládacím kolieskom / predným kolieskom nastavenia.

Zmena pozície zväčšenej časti

- ▶ Potiahnutím sa môžete posunúť v rámci zväčšenej časti snímky alebo
- ▶ Posuňte páčku zodpovedajúcim smerom.

Výstup z funkcie zväčšenia

- ▶ Krátko stlačte tlačidlo spúšte.

Poznámky

- Funkcia zväčšenia zostane aktívna, kým ju neukončíte.
- Táto funkcia nie je k dispozícii počas nahrávania.

POMOCNÉ SVETLO AF

Pomocné svetlo AF nie je v režime nahrávania aktívna.

ZVUKOVÉ POTVRDENIE AUTOMATICKÉHO ZAOSTRENIA

Môžete nastaviť zvukovú signalizáciu úspešného merania zaostrenia v režime AF (pozrite str. 76).

Poznámka

- Táto funkcia nie je k dispozícii počas nahrávania.

RUČNÉ ZAOSTRENIE (MF)

Ručné zaostrenie ponúka väčšiu kontrolu nad výsledkom a nehrozí pri ňom také riziko chybného nastavenia ako pri AF režime.

- ▶ V hlavnej ponuke vyberte **Focusing**.
- ▶ Vyberte **Focus Mode**.
- ▶ Vyberte **MF**.

- ▶ Spustíte nahrávanie videa.
- ▶ Otočte zaostrujúcim kolieskom pre výber požadovaného zaostrenia.

NASTAVENIE MF*

Výrobné nastavenie: Zapnuté = **On**

Rýchlosť nastavenia MF je nastaviteľná. Príklad: pre nastavenie **90°** sa prejde celý rozsah zaostrenia pri otočení zaostrujúcim krúžkom o jednu štvrtinu. Pri nastavení na **360°** bude potrebné zaostrujúcim krúžkom otočiť úplne. Menšie uhly umožňujú rýchlejšie nastavenie, kým väčšie uhly umožňujú presnejšie nastavenie.

- ▶ V hlavnej ponuke vyberte **Focusing**.
- ▶ Vyberte **MF Setup**.
- ▶ Vyberte požadované nastavenie

(Standard MF = bežný MF, **90°**, **120°**, **150°**, **180°**, **210°**, **240°**, **270°**, **300°**, **330°**, **360°**, Maximum).

* Táto funkcia bude k dispozícii pri aktualizácii firmvéru v roku 2020. Registrovaných používateľov budeme o aktualizáciách informovať automaticky, pozrite str. 12 a str. 191. Môže podliehať zmenám.

POMOCNÉ FUNKCIE PRE RUČNÉ ZAOSTRENIE

Nasledujúce pomocné funkcie sú dostupné v režime MF.

ZAOSTRENÉ HRANY (FOCUS PEAKING)

Táto pomocná funkcia farebne zvýrazní zaostrované hrany cieľa.

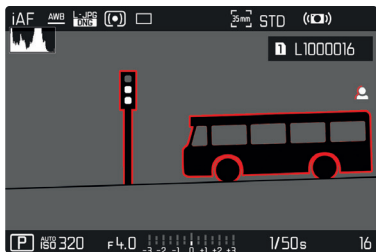

Keď zapnete funkciu zaostrovaných hrán, na pravej strane rámčeka sa objaví  spolu s použitou farbou. Používateľ si môže vybrať vlastnú farbu. Môžete ešte viac spresniť citlivosť. Aktiváciu tejto funkcie môžete ovládať pomocou informačných profilov (pozrite str. 80).

Poznámka

- Zvýraznenie obrysu závisí od kontrastu cieľa, t.j. od rozdielu medzi svetlými a tmavými časťami. Výsledkom je, že môžu byť zvýraznené vysoko kontrastné časti cieľa, a to aj v prípade nedokonalého zaostrovanie.

ZVÄČŠENIE V REŽIME MF

Čím väčšie sú zobrazené podrobnosti cieľa, tým lepšie môžete zhodnotiť ich ostrosť, a tým presnejšie ich môžete zaostriť. Táto funkcia môže byť automaticky aktivovaná počas ručného zaostrovanie alebo k nej môžete pristúpiť nezávisle.

PRÍSTUP POMOCOU ZAOSTROVACIEHO KRÚŽKU

Otáčaním zaostrujúceho krúžku automaticky zväčšíte časť snímky.

- ▶ V hlavnej ponuke vyberte **Focusing**.
- ▶ Vyberte **Focus Assist**.
- ▶ Vyberte **Auto Magnification**.
- ▶ Vyberte **On** (zapnuté).
- ▶ Otáčajte zaostrujúcim krúžkom.
 - Objaví sa zväčšená časť snímky. Zväčšené miesto závisí od pozície AF meracieho poľa.
 - Obdĺžnik vnútri rámčeka v pravom hornom rohu označuje práve zväčšenú časť a jej umiestnenie v rámci celej orezanej snímky.
 - Zväčšenie sa začína na 1. z 3 prírastkov zväčšenia.

Prispôsobenie funkcie zväčšenia

- ▶ Otočte ovládacím kolieskom / predným kolieskom nastavenia.

Zmena pozície zväčšenej časti

- ▶ Potiahnutím sa môžete posunúť v rámci zväčšenej časti snímky alebo
- ▶ Posuňte páčku zodpovedajúcim smerom.

Výstup z funkcie zväčšenia

- ▶ Krátko stlačte tlačidlo spúšte alebo
- ▶ Znížte zväčšenie, kým nie je celá snímka opäť viditeľná.

Poznámky

- Zväčšenie sa automaticky vráti do normálneho zobrazenia asi 5 s po poslednom otočení zaostrujúceho krúžku.
- Táto funkcia nie je k dispozícii počas nahrávania.

ZOBRAZENIE VZDIALENOSTI

Na hornej obrazovke sa počas ručného zaostrenia objaví informácia o vzdialenosti.

- Režim ručného zaostrenia: ak stlačíte tlačidlo spúšte po prvý tlakový bod.
- Režim automatického zaostrenia: ak stlačíte tlačidlo spúšte po prvý tlakový bod a vzápätí otočíte kolieskom nastavenia zaostrenia.

Môžete si vybrať jednotku merania (m alebo ft), pozrite str. 71.

CITLIVOSŤ ISO (Režim nahrávania)

Nastavenie ISO pokrýva rozsah medzi ISO 50 a ISO 50000, a tým umožňuje prispôsobiť snímame podľa potrieb danej situácie.

Pri ručnom nastavení expozície je viac priestoru pre použitie preferovaných kombinácií času expozície a clony. V rámci automatického nastavenia môžete vybrať prioritu.

Výrobné nastavenie: ISO 100



PREDNASTAVENÉ HODNOTY ISO

Hodnoty ISO medzi 50 a 50000 možno vybrať v 11 prírastkoch.

- ▶ V hlavnej ponuke zvolte **ISO**.
- ▶ Vyberte požadované nastavenie
(**ISO 50** **ISO 100** **ISO 200** **ISO 400** **ISO 800** **ISO 1600** **ISO 3200** **ISO 6400**,
ISO 12500 **ISO 25000** **ISO 50000**)

Poznámka

- Keď použijete vysoké hodnoty ISO alebo snímku neskôr upravíte, môže sa objaviť obrazový šum vrátane zvislých aj vodorovných čiar, najmä pri väčších, rovnomerne osvetlených častiach cieľa.

AUTOMATICKÉ NASTAVENIE

Fotoaparát automaticky nastaví citlivosť podľa okolitého osvetlenia alebo nastaveného času expozície / clony. Spolu s režimom priority clony sa toto týka i rozsahu automatického ovládania expozície.

- ▶ V hlavnej ponuke zvolte **ISO**.
- ▶ Vyberte **Auto ISO**.

Poznámka

- Táto funkcia nie je k dispozícii pri filmovom režime (Cine).

OBMEDZENIE ROZSAHOV NASTAVENIA

Je možné určiť maximálnu hodnotu ISO, čo následne obmedzí rozsah automatického nastavenia (**Maximum ISO**). Možno tiež voliteľne nastaviť maximálny čas expozície. Pre tento účel existuje automatické nastavenie a vopred dané minimálne časy expozície **1/30** s a **1/2000** s.

OBMEDZENIE ISO HODNÔT

Výrobné nastavenie: **6400**

- ▶ V hlavnej ponuke vyberte **Auto ISO Settings**.
- ▶ Vyberte **Maximum ISO**.
- ▶ Vyberte požadovanú hodnotu
(**100**, **200**, **400**, **800**, **1600**, **3200**, **6400**, **12500**, **25000**, **50000**).

OBMEDZENIE ROZSAHU ČASOV EXPOZÍCIE

Výrobné nastavenie: **Auto**

- ▶ V hlavnej ponuke vyberte **Auto ISO Settings**.
- ▶ Vyberte **Shutter Speed Limit**.
- ▶ Vyberte požadovanú hodnotu
(**Auto**, **1/2000**, **1/1000**, **1/500**, **1/250**, **1/125**, **1/60**, **1/30**).

POHYBLIVÉ ISO

Táto funkcia dopĺňa automatické ISO. Pri mnohých zoom objektívoch sa sila svetla mení spolu so zmenou ohniskovej vzdialenosti. V takom prípade prispôsobí pohyblivé ISO citlivosť v jemnom prechode a umožní tak zároveň udržať konštantnú hodnotu vybraného nastavenia hodnôt a času expozície pri poloautomatických režimoch expozície. Tým sa zabráni viditeľným skokom vo svetlosti, najmä pri videonahrávkach.

Výrobné nastavenie: Zapnuté = On

- ▶ V hlavnej ponuke vyberte Floating ISO.
- ▶ Vyberte On (zapnuté).

Poznámky

- Pohyblivé ISO (Floating ISO) môže fungovať iba v prípadoch, keď pôvodné nastavenie ISO umožňuje zmenu tohto rozsahu, t.j. ak už nepoužívate obmedzenie najvyšších / najnižších hodnôt ISO. V takom prípade sa objaví varovná ikonka Floating ISO.
- Táto funkcia nie je k dispozícii pri filmovom režime (Cine).

CITLIVOSŤ ASA (filmový režim / Cine)

Nastavenie citlivosti sa vo filmovom režime (Cine) vždy vykonáva ručne. Položka menu Exposure Index nahradí predošlú položku menu ISO. Jej hodnota je zobrazená v jednotkách ASA. Automatické nastavenie (Auto ISO/Pohyblivé ISO) nie je k dispozícii.

Výrobné nastavenie: 400 ASA

- ▶ V hlavnej ponuke zvolte ISO.
- ▶ Vyberte požadované nastavenie

(50 ASA, 100 ASA, 200 ASA, 400 ASA, 800 ASA, 1600 ASA, 3200 ASA, 6400 ASA, 12500 ASA, 25000 ASA, 50000 ASA).

VYVÁŽENIE BIELEJ

Vyváženie bielej zaisťuje prirodzenú reprodukciu farieb pri akomkoľvek osvetlení. Princípom je prednastavenie fotoaparátu, aby reprodukoval určitý odtieň ako bielu.

K dispozícii sú štyri metódy:









- automatické ovládanie,
- predvoľby,
- ručné nastavenie pomocou merania,
- priame nastavenie teploty chromatickosti.

Výrobné nastavenie: **Auto**



AUTOMATICKÉ OVLÁDANIE / PREDVOĽBY



- **Auto**: pre automatické ovládanie, ktoré vo väčšine situácií poskytne neutrálny výsledok.
- Päť pevných predvoľieb pre časté svetelné zdroje:

 Daylight	Pre vonkajšie snímky na slnku.
 Cloudy	Vonkajšie snímky, keď je zamračené.
 Shadow	Pre vonkajšie snímky, kde je hlavný objekt v tieni.
 Tungsten	Pre snímky vo vnútri so svetlom (prevažne) zo žiaroviek.
 HMI	Pre snímky vo vnútri so svetlom (prevažne) z halogénových lúčov.
 Fluorescent (warm)	Pre snímky zhotovené vnútri, kde sú prevládajúcim zdrojom svetla žiarovky s teplým svetlom.
 Fluorescent (cool)	Pre snímky zhotovené vnútri, kde sú prevládajúcim zdrojom svetla žiarovky so studeným svetlom.
 Flash	Pre fotografie s bleskom.

- ▶ V hlavnej ponuke vyberte **White Balance**.
- ▶ Vyberte požadované nastavenie.

RUČNÉ NASTAVENIE POMOCOU MERANIA

( Graycard /  LV Graycard Live View)



Variant sivej karty  Graycard sa najlepšie hodí pre predmety, kde môžete jasne rozlíšiť neutrálnu sivú alebo čisto bielu oblasť. Ak nie, alebo ak chcete založiť meranie na detaile mimo stredu snímky, bude lepším výberom  LV Graycard Live View.

Poznámka

- Hodnota nastavená pomocou tejto metódy zostane nezmenená (t.j. použije sa pre všetky nasledujúce snímky), kým nevykonáte nové meranie alebo nenastavíte niektorú ďalšiu metódu určenia vyváženia bielej.

SIVÁ KARTA

Tento variant merania zachytáva všetky farebné odtiene v meracom poli a z nich vypočíta priemernú hodnotu sivej.

- ▶ V hlavnej ponuke vyberte  White Balance.
- ▶ Vyberte  Graycard.
 - Na LCD displeji sa objaví nasledujúce:
 - snímka na základe nastaveného automatického vyváženia bielej,
 - rámček uprostred snímky.



- ▶ Namierite meracie pole na bielu alebo neutrálne sivú plochu.
 - Obrazovka sa bude dynamicky meniť v závislosti od referenčnej oblasti v zábere.

Vykonanie merania

- ▶ Spusťte uzávierku alebo
- ▶ Stlačte páčku alebo ovládacie koliesko.
 - Vzápätí prebehne meranie.

Zrušenie merania

- ▶ Stlačte tlačidlo FN (2.5).

SIVÁ KARTA – LIVE VIEW

Tento variant merania zachytáva iba farebný odtieň zmeraný vnútri meracieho poľa a z neho vypočíta priemernú hodnotu sivej.

- ▶ V hlavnej ponuke vyberte **White Balance**.
- ▶ Vyberte **Graycard Live View**.
 - Na LCD displeji sa objaví nasledujúce:
 - snímka na základe nastaveného automatického vyváženia bielej,
 - krížik uprostred snímky.

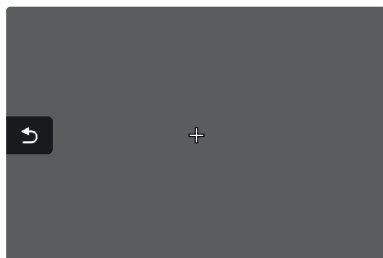

- ▶ Namierite meracie pole na bielu alebo neutrálnu sivú plochu.

Posun meracieho poľa

- ▶ Posuňte páčku zodpovedajúcim smerom.

Vykonanie merania

- ▶ Spusťte uzávierku alebo
- ▶ Stlačte páčku alebo ovládacie koliesko.
 - Vzápätí prebehne meranie.

Zrušenie merania

- ▶ Stlačte tlačidlo FN (25).

PRÍAME NASTAVENIE TEPLoty CHROMATICKOSTI

Hodnoty medzi 2000 a 11 500 K (kelvin) možno nastaviť priamo. To poskytuje široký rozsah pokrývajúci všetky teploty chromatickosti, s ktorými sa môžete stretnúť v reálnom živote, a tak môžete do detailov prispôsobiť vykreslenie farieb ľubovoľnému sfarbeniu svetla alebo vlastným preferenciam.

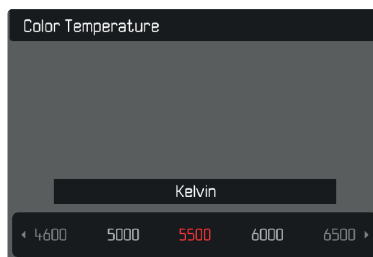

- ▶ V hlavnej ponuke vyberte **White Balance**.
- ▶ Vyberte **Color Temperature**.
- ▶ Vyberte požadovanú hodnotu.

EXPOZÍCIA

Nastavenie expozície sa vykonáva dynamicky pomocou dvoch ovládacích koliesok. Spravidla sa ovládacím kolieskom nastavuje clona a predným kolieskom čas expozície. „Voľné“ koliesko nastavenia sa používa pre rýchly prístup ku kompenzácii expozície, ak je nastavený poloautomatický režim expozície. Pridelenie funkcií sa dá upraviť, pozrite str. 66.

Expozíciu možno vykonať rýchlo a jednoducho pomocou stavovej obrazovky.

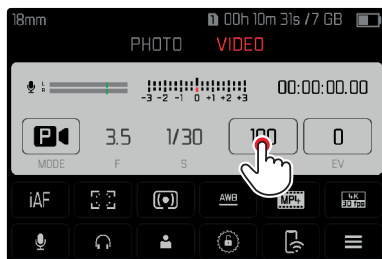

- ▶ Zľahka sa dotknite požadovaného ovládacieho prvku.
 - Aktívny ovládací prvok sa zvýrazní červenou.
 - Miesto vyváženia svetla sa objaví prúžok s nastavením. Aktuálne nastavenie je označené bodkou. Nad bodkou vidno konkrétnu hodnotu.

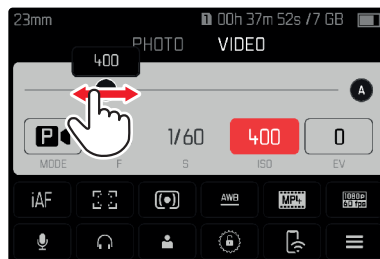



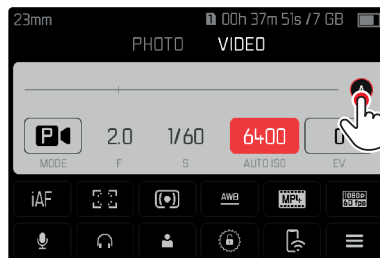

- ▶ Krátko ťuknite na požadovanú časť pruhu nastavenia alebo potiahnite bodku na požadované miesto.



METÓDY MERANIA EXPOZÍCIE

Môžete si vybrať medzi metódami bodového merania, stredového merania a maticového merania.



Výrobné nastavenie: Maticové = 

- ▶ V hlavnej ponuke vyberte .
- ▶ Vyberte metódu merania ( = bodové,  = stredovo vážené,  = maticové).
 - Vybraná meracia metóda je zobrazená v hlavičke obrazovky.

Poznámky

- Údaje o expozícii (hodnota ISO, clona, čas expozície a vyváženie bielej so stupnicou kompenzácie expozície) Vám pomôžu určiť potrebné nastavenie alebo správnu expozíciu.
- Najdôležitejšie zobrazené informácie (hodnota ISO, clona a čas expozície) sa objavia aj na hornej obrazovke.

BODOVÉ MERANIE -

Táto metóda merania sa výhradne sústreďí na malé miesto uprostred obrazu. Meracie oblasti sa navzájom spoja, ak skombinujete metódu bodového merania expozície ( spolu s AF meracími metódami bodu ( a oblasti (). K meraniu expozície potom dôjde v bode určenom AF meracím poľom, aj ak ho presuniete.

STREDOVÉ MERANIE -

Táto metóda zohľadňuje celé obrazové pole. Prvky cieľa zachytené uprostred budú mať väčší vplyv na výpočet hodnoty expozície, ako predmety okolo okrajov snímky.

MATICOVÉ MERANIE -

Táto meracia metóda je založená na zachytení viacerých meraných hodnôt. Tieto hodnoty následne využije algoritmus pre výpočet nastavenia vhodnej expozície pre správnu reprodukciu domnelého hlavného cieľa.

REŽIMY EXPOZÍCIE

Môžete si vybrať zo štyroch režimov nahrávania:

- automatický program (**P**),
- režim priority clony (**A**),
- režim priority uzáverky (**S**),
- ručné nastavenie (**M**).

Filmový (Cine) režim ponúka aj ďalší, úplne manuálny režim.

Poznámky

- Ak používate objektív s krúžkom nastavenia clony (napr. objektív Leica M), tak budú k dispozícii iba režimy expozície **A** (priorita clony) a **M** (ručné nastavenie).
- V takom prípade bude hodnota clony zobrazená ako **F0.0**.
- Pre všetky režimy expozície platí nasledujúce: dostupné časy expozície pre vlastné nastavenia alebo tie, ktoré sú dostupné pri automatickom nastavení, závisia od vybranej snímacej frekvencie (pozrite str. 96).
- Ak je aktívne Auto ISO, fotoaparát použije funkciu dynamického prispôsobenia hodnoty ISO pre nastavenie expozície. V závislosti od vybraného režimu expozície bude automatické nastavenie ISO navzájom ovplyvňovať nastavenie automaticky ovládanej clony alebo času expozície.

VÝBER REŽIMU

Pomocou ovládacieho kolieska

- ▶ Stlačte ovládacie koliesko.
 - Na hornej obrazovke sa zobrazí aktuálne vybraný režim. Aktuálne vybraný režim je na obrazovke vyznačený červenou.
- ▶ Otočte ovládacím kolieskom pre výber požadovaného režimu.
 - Zobrazený režim sa zmení na hornej i hlavnej obrazovke. Ku všetkým režimom sa dostanete otáčaním kolieska v oboch smeroch.
 - Vybraný režim sa automaticky aplikuje cca 2 s po poslednom otočení ovládacieho kolieska.



Pre okamžité použitie daného režimu:

- ▶ Stlačte ovládacie koliesko / páčku alebo
- ▶ Krátko stlačte tlačidlo spúšte.

Pomocou stavovej obrazovky

- ▶ Krátko sa dotknite ovládacích prvkov.



- ▶ Ťuknite na požadovaný režim expozície.

PLNOAUTOMATICKÉ NASTAVENIE EXPOZÍCIE – P**AUTOMATICKÝ PROGRAM – P**

Expozíciu má pod kontrolou automatické nastavenie času expozície a clony.

Úrovně kompenzácie expozície a nahrávania sa ovládajú priamo pomocou ovládacích koliesok.

- ▶ Vyberte prevádzkový režim **P** (pozrite str. 161).
- ▶ Nastavte kompenzáciu expozície podľa potreby.
- ▶ Spusťte nahrávanie videa.

POLOAUTOMATICKÉ NASTAVENIE EXPOZÍCIE – A/S

PRIORITA CLONY – A

Režim priority clony automaticky nastaví expozíciu podľa ručne vybranej clony. Preto sa hodí pre videonahrávky, kde je hĺbka ostrosti kritickým prvkom kompozície. Rozsah hĺbky ostrosti sa dá znížiť zodpovedajúcou nízkou hodnotou expozície. Tým bude zaostrená časť zvýraznená oproti nezaostrenému pozadiu. Naopak, vyššie hodnoty expozície zvýšia tiež rozsah hĺbky ostrosti. Také nastavenie sa odporúča, ak chcete zaostriť aj na popredie, aj na pozadie. Vybrané nastavenie clony sa udrží počas celého natáčania.

- ▶ Vyberte prevádzkový režim **A** (pozrite str. 161).
- ▶ Vyberte požadovanú hodnotu expozície.
- ▶ Spustíte nahrávanie videa.

PRIORITA ČASU EXPOZÍCIE – S



Režim priority času expozície automaticky nastaví expozíciu podľa ručne vybranej hodnoty. Vybrané nastavenie času expozície sa udrží počas celého natáčania.

- ▶ Vyberte prevádzkový režim **S** (pozrite str. 161).
- ▶ Vyberte požadovaný čas expozície.
- ▶ Spustíte nahrávanie videa.

RUČNÉ NASTAVENIE EXPOZÍCIE – M

Nasledujúce ručné nastavenia času expozície a clony sú dobrou voľbou:

- ak chcete zaistiť konzistentné nastavenie expozície medzi rôznymi nahrávkami,
- ak chcete zaistiť konzistentné nastavenie expozície počas nahrávania, konkrétne spolu s pevne danou hodnotou ISO.
- ▶ Vyberte prevádzkový režim **M** (pozrite str. 161).
- ▶ Vyberte požadovanú expozíciu.
 - Kompenzácia expozície sa vykonáva pomocou stupnice vyváženia bielej.
- ▶ Spustíte uzávierku. Zobrazí sa vyváženie svetla:

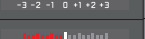
	Správna expozícia
	Pre- alebo podexponované o zobrazenú hodnotu.
	Pod- alebo preexponované o viac ako 3 EV (Exposure Value = hodnota expozície).

KOMPENZÁCIA EXPOZÍCIE

Kompenzáciu expozície možno nastaviť v rozsahu ± 3 EV (EV: Exposure Value = hodnota expozície). Dostupné hodnoty sú závislé od globálneho nastavenia prírastku **EV Increment** (pozrite str. 79).

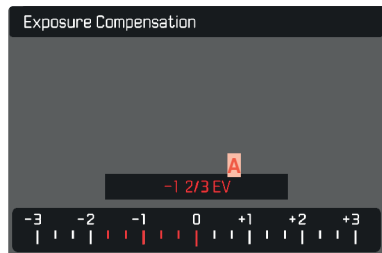

A Nastavená hodnota kompenzácie (značky na 0 = vypnuté).

- ▶ V hlavnej ponuke vyberte **Exposure Compensation**.
 - Objaví sa stupnica ako položka podponuky.
- ▶ Nastavte hodnotu na tejto stupnici.
 - Vybraná hodnota je zobrazená nad stupnicou.
 - Pri nastavení tejto hodnoty uvidíte výsledný efekt na obrazovke, tá sa stmaví alebo zosvetlí.

Poznámky

- Táto funkcia je pridelená jednému z koliesok nastavenia v troch (polo-) automatických režimoch expozície, a teda rýchlo prístupná (pozrite str. 66)
- Nastavenú kompenzáciu expozície ukazuje značka na stupnici kompenzácie expozície v päte (pozrite str. 26).
- Nasledujúci fakt platí pre nastavené hodnoty kompenzácie, bez ohľadu na pôvodný spôsob ich nastavenia: zostanú platné, kým ich ručne nevrátite na 0, t.j. aj keď fotoaparát medzitým vypneme a znovu zapneme.
- Zmeny nastavenia prírastku **EV Increment** (pozrite str. 79) vedú k zrušeniu už nastavenej kompenzácie, t.j. v takých prípadoch sa automaticky vráti na 0.

REŽIM PREHRÁVANIA / PREZERANIA

Existujú dve úplne nezávislé funkcie prehrávania či prezerania:

- Krátkodobé zobrazenie ihneď po expozícii (náhľad).
- Bežný režim prezerania, pri ktorom si môžete ľubovoľne dlho prezerat' uložené záznamy.

Prepnutie medzi nahrávaním a režimom prehrávania / prezerania, tak ako väčšinu ďalších operácií, možno urobiť pomocou dotyku alebo tlačidiel. Pozrite str. 51 pre viac informácií o dostupných dotykových gestách.

Poznámky

- Zaznamenané snímky nie sú automaticky otáčané v režime prezerania, aby sa využila celá plocha obrazovky.
- Fotoaparát nemusí zvládnuť zobrazenie súborov, ktoré neboli zhotovené týmto zariadením.
- V niektorých prípadoch nebude mať snímka bežnú kvalitu alebo zostane LCD displej prázdny a zobrazí sa iba názov súboru.
- Môžete kedykoľvek prepnúť z režimu prezerania do režimu záznamu stlačením tlačidla spúšte.

OVLÁDACIE PRVKY REŽIME PREHRÁVANIA / PREZERANIA

OVLÁDACIE PRVKY NA FOTOAPARÁTE

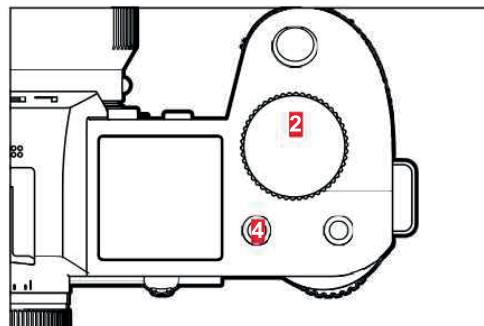
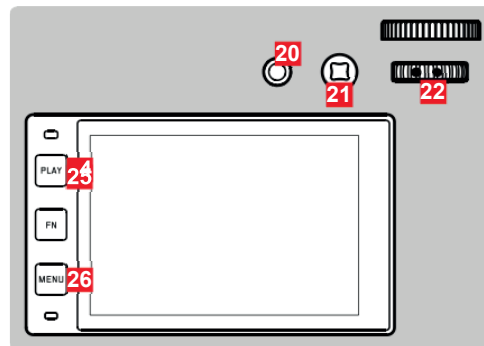

- | | | | |
|-----------|----------------------------|-----------|---------------------------------|
| 2 | Predné koliesko nastavenia | 22 | Ovládacie koliesko |
| 4 | FN tlačidlo vľavo hore | 24 | PLAY tlačidlo |
| 20 | FN tlačidlo vzadu hore | 25 | Stlačte tlačidlo FN vzadu vľavo |
| 21 | Páčka | 26 | MENU tlačidlo |

TLAČIDLÁ FN V REŽIME PREHRÁVANIA / PREZERANIA

V režime prehrávania / prezerania majú tlačidlá FN buď vopred definovanú funkciu, alebo nemajú žiadnu.

Nasledujúce tlačidlá FN majú nasledujúce funkcie:

FN tlačidlo vzadu vľavo (25)	Prepína informačné profily
FN tlačidlo vzadu hore (20)	EVF-LCD
FN tlačidlo vľavo hore (4)	Označiť záznamy (Rate/Unrate)

OVLÁDACIE PRVKY NA LCD DISPLEJI

Ovládacie prvky na obrazovke všeobecne fungujú intuitívne pomocou dotyku. Mnohé z nich môžete vybrať aj stlačením jedného z troch tlačidiel na ľavej strane LCD displeja. Ovládací prvok v hlavičke má vedľa seba ikonku, zodpovedajúcu danému tlačidlu. Ovládací prvok na kraji obrazovky bude umiestnený priamo pri zodpovedajúcom tlačidle.

Príklad: Ikonku „Naspäť“ ↶ možno vybrať jedným z dvoch spôsobov:

- Ťuknite krátko na ikonku („Naspäť“).
- Stlačte zodpovedajúce tlačidlo (horné tlačidlo = PLAY)

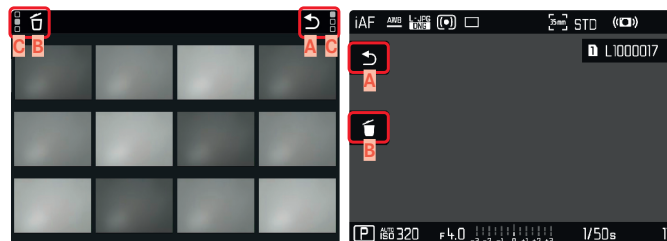

- A** Ovládací prvok „Naspäť“
- B** Ovládací prvok „Zmazať“
- C** Zobrazenie zodpovedajúceho tlačidla.

SPUSTIŤ / UKONČIŤ REŽIM PREHRÁVANIA / PREZERANIA

Pomocou dotykového ovládania

- ▶ Potiahnite nahor či nadol.

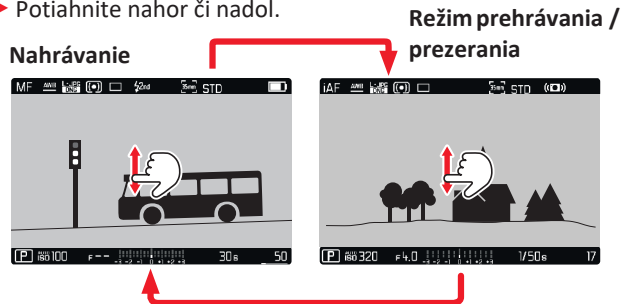

Ovládanie pomocou tlačidiel

- ▶ Stlačte tlačidlo PLAY.
 - Na obrazovke sa zobrazí naposledy zhotovená snímka.
 - Ak pamäťová karta neobsahuje žiadne údaje, objaví sa nasledujúce hlásenie: `No valid picture to play` (žiadna platná snímka na zobrazenie).
 - Funkcia tlačidla PLAY sa líši v závislosti od aktuálneho nastavenia fotoaparátu:

Počiatočný stav	Po stlačení tlačidla PLAY.
Záznam sa zobrazí v režime plnej obrazovky.	Režim nahrávania
Zobrazenie zväčšenej časti alebo niekoľkých miniatúr.	Záznam sa zobrazí v režime plnej obrazovky.

VÝBER / PRECHÁDZANIE ZÁZNAMOV

Záznamy sú opticky usporiadané vo vodorovnom páse. Keď prídete na koniec série snímok, obrazovka sa automaticky vráti na prvú snímku v sérii. Ku všetkým záznamom sa teda dostanete posúvaním sa doľava a doprava.

JEDNOTLIVÉ

Pomocou dotykového ovládania

- ▶ Potiahnite doľava alebo doprava.

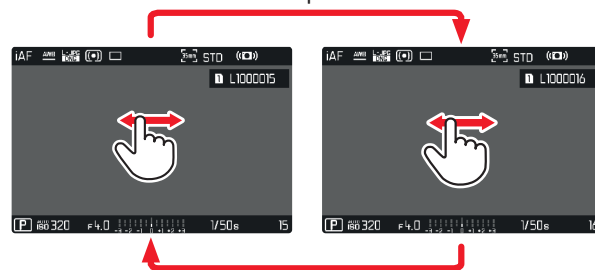

Ovládanie pomocou tlačidiel

- ▶ Posuňte páčku doľava / doprava alebo
- ▶ Otočte ovládacím kolieskom.

NEUSTÁLE

- ▶ Potiahnite doľava alebo doprava a prst podržte na okraji obrazovky.
 - Nasledujúce záznamy budú neustále prebiehať obrazovkou.

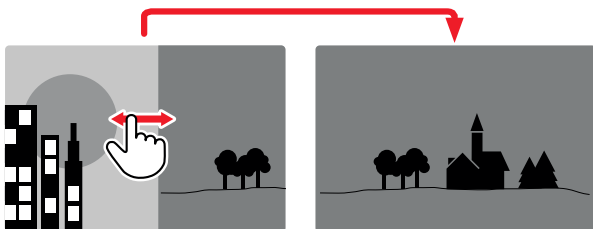

INFORMAČNÉ OBRAZOVKY V REŽIME PREHRÁVANIA / PREZERANIA

V režime prehrávania / prezerania sú k dispozícii rovnaké informačné profily ako v režime nahrávania. Aktuálne používaný informačný profil sa ale okladá osobitne. Je preto možné použiť prázdny informačný profil bez pomocných funkčných ikoniek v režime prehrávania / prezerania bez nutnosti ich znovunastavenia v režime nahrávania.

Pozrite str. 80 pre voľby nastavenia a ďalšie informácie. Pomocné funkcie mriežky (**Grid**) a rysky horizontu (**Level Gauge**) nie sú k dispozícii v režime prehrávania / prezerania.

POMOCNÉ FUNKCIE ZOBRAZENIA

Prepnutie medzi profilmi

- ▶ Stlačte tlačidlo FN vzadu vľavo (**25**).

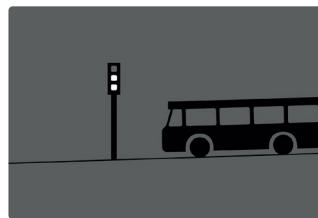

Prázdny informační profil.



Pouze nahrávací data.
(**Info Bars** = informační linky)

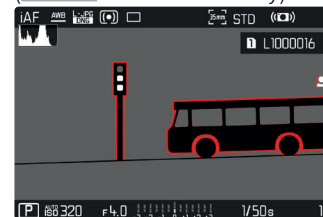
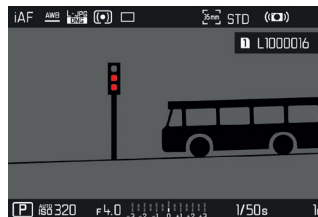

Clipping / Zebra = preexponovanie+

Info Bars = informačné linky

Info Bars = informačné linky,

Focus Peaking = zaostrené hrany,

Histogram

ZVÄČŠENIE OREZANEJ ČASTI

Pre bližšie preskúmanie môžete ľubovoľnú časť snímky zväčšiť. Priblíženie pomocou predného kolieska nastavenia prebieha v štyroch krokoch, dotykové priblíženie je plynulé.

Pomocou dotykového ovládania

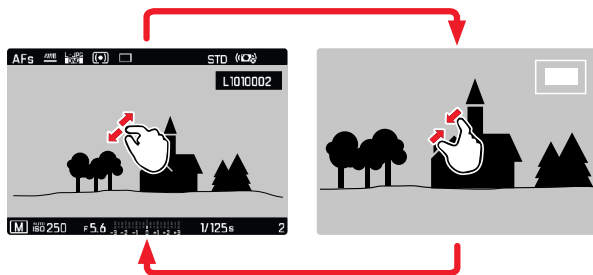

- ▶ Štipnutie alebo rozťahnutie dvoma prstami.
 - Prostredné orezanie snímky sa zväčší.



- ▶ Potiahnutím sa môžete posunúť v rámci zväčšenej časti snímky.
 - Obdĺžnik vnútri rámčeka v pravom hornom rohu označuje práve zväčšenú časť a jej umiestnenie v rámci celej orezanej snímky.



- ▶ Dvojité ťuknutie
 - Prepína medzi maximálnym priblížením v mieste dotyku a režimom plnej obrazovky.

Ovládanie pomocou tlačidla

- ▶ Otočte predným kolieskom nastavenia.
(v smere hodinových ručičiek: priblížiť, proti smeru hodinových ručičiek: vzdialiť)
- ▶ Stlačte ovládacie koliesko / páčku.
 - Prepína sa tak medzi maximálnym priblížením a bežnou plnou obrazovkou.
- ▶ Použite páčku pre posúvanie orezanej časti snímky počas priblíženia.
 - Obdĺžnik vnútri rámčeka v pravom hornom rohu označuje práve zväčšenú časť a jej umiestnenie v rámci celej orezanej snímky.

V režime priblíženia môžete prechádzať medzi snímkami, ktoré sa vzápätí zobrazia s rovnakým zväčšením.

- ▶ Otočte ovládacím kolieskom doľava / doprava.

Poznámky

- Nemusí byť možné zväčšiť snímky zhotovené inými fotoaparátmi.
- Videozáznamy sa nedajú priblížiť.

-

ZOBRAZENIE NIEKOĽKÝCH ZÁZNAMOV SÚČASNE

Fotoaparát ponúka funkciu prehľadu, kde uvidíte niekoľko miniatúr súčasne, čo Vám uľahčí hľadanie konkrétnej snímky. Môžete si vybrať prehľad s 12 alebo 30 snímkami.

Pomocou dotykového ovládania

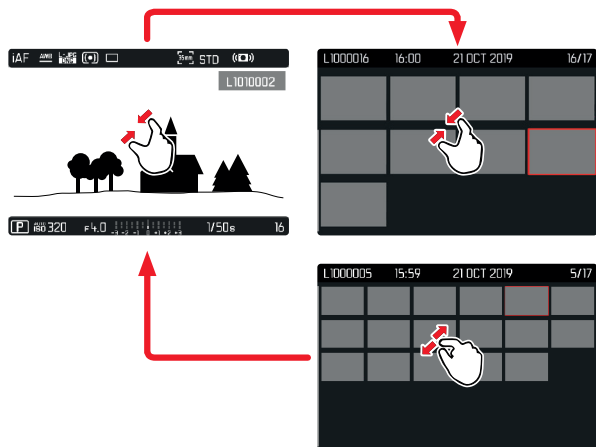

- ▶ Štipnutím dvoma prstami
Obrazovka prepne medzi 12 a 30 miniatúrami.

Pre zobrazenie ďalších záznamov

- ▶ Potiahnite nahor alebo nadol.

Ovládanie pomocou tlačidiel

- ▶ Otočte predným kolieskom nastavenia proti smeru hodinových ručičiek.
 - Zobrazia sa 12 miniatúr súčasne. Ďalším otočením ovládacieho kolieska zvýšite počet zobrazených záznamov na 30.

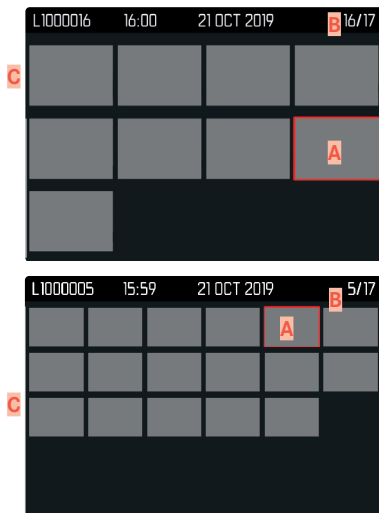

- A** Aktuálne vybraný záznam
- B** Číslo aktuálne vybraného záznamu
- C** Posuvník

Aktuálne vybraný záznam je orámovaný červenou a možno ho vybrať pre bližší pohľad.

Pre prechod medzi záznamami

- ▶ Posuňte páčku zodpovedajúcim smerom alebo
- ▶ Otočte ovládacím kolieskom.

Pre zobrazenie záznamu v plnej veľkostiPomocou dotykového ovládania

- ▶ Roztiahnutím dvoch prstov alebo
- ▶ Krátko ťuknite na snímku.

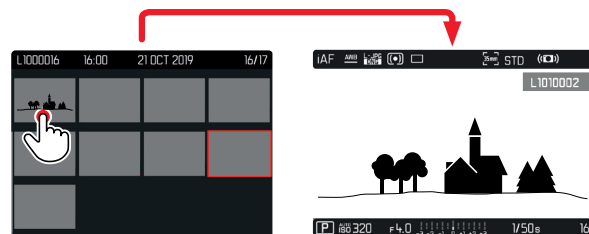
Ovládanie pomocou tlačidiel

- ▶ Otočte predným kolieskom nastavenia v smere hodinových ručičiek.
- alebo
- ▶ Stlačte páčku, ovládacie koliesko alebo tlačidlo PLAY.

OZNAČENIE / HODNOTENIE ZÁZNAMOV

Videozáznamy možno označiť ako obľúbené, aby sa dali lepšie nájsť, alebo aby ste ich neskôr mohli jednoduchšie premazávať. Označenie sa dá urobiť v bežnom režime prezerania aj v prehľadoch.

Označenie záznamu

- ▶ Stlačte tlačidlo FN vzadu vľavo (4).
 - Záznam je označený ikonkou . Ikonka sa objaví v hlavičke úplne vpravo pri prezeraní snímok v plnej veľkosti a v ľavom hornom rohu v režime prehľadu.

Odstránenie označenia

- ▶ Stlačte tlačidlo FN vzadu vľavo (4).
 - Ikonka  zmizne.

VMAZANIE ZÁZNAMOV

Existuje niekoľko spôsobov, ako môžete vymazať záznamy:

- vymazanie jednotlivých záznamov,
- vymazanie viacerých záznamov,
- vymazanie všetkých záznamov bez označenia / hodnotenia,
- vymazanie všetkých záznamov.

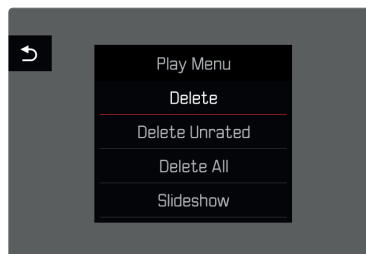

Dôležitá poznámka

- Po vymazaní záznamy už nezískate späť.

V tomto pohľade je možné vybrať ľubovoľný počet záznamov.

Výber záznamov na vymazanie

- ▶ Vyberte záznam
- ▶ Stlačte páčku alebo ovládacie koliesko alebo
- ▶ Krátko ťuknite na snímku.
 - Záznamy určené na vymazanie sú označené červenou ikonou  vymazania.

Pre vymazanie vybraných záznamov

- ▶ Vyberte ikonu vymazania: 
 - Objaví sa otázka **Do you want to delete all marked files?** (Chcete vymazať všetky označené súbory?)
- ▶ Vyberte **Yes** (Áno).

Pre zrušenie procesu vymazania a návrat do bežného režimu prehrávania / prezerania

- ▶ Vyberte ikonu „Naspäť“: 

VYMAZANIE VŠETKÝCH ZÁZNAMOV

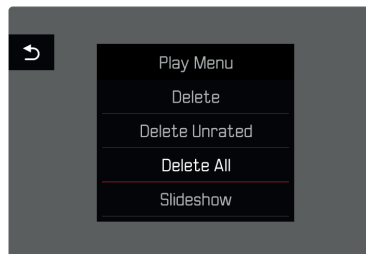

- ▶ Stlačte tlačidlo MENU.
- ▶ V ponuke „Review“ vyberte **Delete All**.
 - Objaví sa otázka **Do you want to delete all files?** (Chcete vymazať všetky súbory?)
- ▶ Vyberte **Yes** (Áno).

Poznámka

- Po úspešnom vymazaní sa objaví hlásenie **No valid picture to play** (žiadna platná snímka na zobrazenie). V prípade neúspešného vymazania sa rovnaká snímka objaví znova. Pri vymazaní niekoľkých alebo všetkých snímok / videonahrávok sa počas doby potrebnej na spracovanie údajov môže objaviť informačná obrazovka.

VYMAZANIE NEOHODNOTENÝCH ZÁZNAMOV

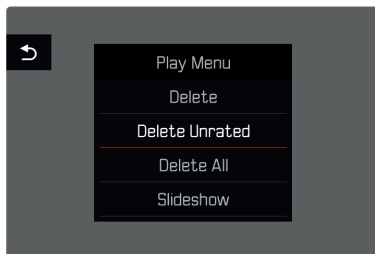

- ▶ Stlačte tlačidlo MENU.
- ▶ V ponuke „Review“ vyberte **Delete unrated**.
 - Objaví sa otázka **Do you really want to delete all not rated files?** (Chcete naozaj vymazať všetky neoznačené súbory?)
- ▶ Vyberte **Yes** (Áno).

Poznámka

- Počas procesu vymazávania zabliká LED dióda. Po skončení procesu vymazávania sa objaví ďalší označený záznam. Ak na karte už nie sú žiadne záznamy, tak sa objaví správa **No valid picture to play** (žiadna platná snímka na zobrazenie).

NÁHĽAD POSLEDNÉHO ZÁZNAMU

Zaznamenané snímky možno nechať automaticky zobraziť ihneď po ich zhotovení, teda pre rýchlu a ľahkú kontrolu úspešnosti záznamu. Môžete nastaviť oneskorenie pre toto automatické zobrazenie.

- ▶ V hlavnej ponuke vyberte **Auto Review**.
- ▶ Vyberte požadovanú funkciu alebo oneskorenie (**Off** = vypnuté, **1 s**, **3 s**, **5 s**, **Permanent** = trvalé, **Shutter pressed** = podržanie spúšte).

Permanent (trvalé): Posledný záznam sa objaví, kým sa automatické zobrazenie neskončí stlačením tlačidla PLAY alebo ťuknutím na spúšť.

Shutter pressed (podržanie spúšte): Posledný záznam sa zobrazí, kým držíte tlačidlo spúšte.

Poznámky

- Keď je automatický náhľad aktívny, tak sa rôzne ovládacie prvky prepnú do stavu v bežnom režime prezerania. Fotoaparát zostane v režime prezerania, kým z neho neodídete.
- Označenie a vymazanie sa dá vykonať iba v bežnom režime prezerania, nie počas automatického náhľadu.
- Ak ste urobili snímky pomocou funkcie sériovej expozície alebo časozberu, tak sa zobrazí naposledy zhotovená snímka alebo, ak ešte prebieha proces ukladania, posledná snímka v sérii doteraz uložená na pamäťovej karte.
- Ak ste nastavili oneskorenie zobrazenia (**1 s**, **3 s**, **5 s**), je možné náhľad ukončiť aj ihneď stlačením tlačidla PLAY alebo krátkym stlačením spúšte.

PREZENTÁCIA

V režime prezerania je k dispozícii funkcia prezentácie, kde sú uložené snímky automaticky zobrazené po sebe. Môžete vybrať zobrazenie všetkých záznamov (Play All), iba jednotlivých snímok (Pictures Only) alebo iba videonahrávok (Videos Only). Pri snímkach vyberte časový interval zobrazenia každej z nich (Duration).

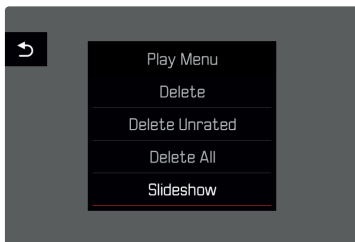

NASTAVENIE ČASOVÉHO INTERVALU

- ▶ Stlačte tlačidlo MENU.
- ▶ V ponuke „Review“ vyberte Slideshow.
- ▶ Vyberte Duration.
- ▶ Vyberte požadovaný časový interval (1 s, 2 s, 3 s, 5 s).

SPUSTENIE PREZENTÁCIE

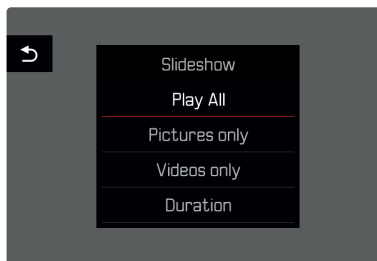

- ▶ Stlačte tlačidlo MENU.
- ▶ V ponuke „Review“ vyberte Slideshow.
- ▶ Vyberte požadované nastavenie.
 - (Play All = prehrať všetko, Pictures only = len snímky, Videos only = len video)
 - Prezentácia sa začne automaticky s vybranými záznamami a pokračuje v nekonečnej slučke, kým z nej neodídete.

UKONČENIE PREZENTÁCIE

- ▶ Stlačte tlačidlo PLAY.
- alebo
- ▶ Krátko stlačte tlačidlo spúšte.
 - Fotoaparát sa prepne späť do zodpovedajúceho režimu.

Poznámky

- Pri príprave údajov pre prehrávanie sa môže objaviť medziobrazovka.
- Nastavenia v ponuke Duration zostanú platné aj po vypnutí fotoaparátu.

PREHRÁVANIE VIDEO

PRÍSTUP K OVLÁDACÍM PRVKOM

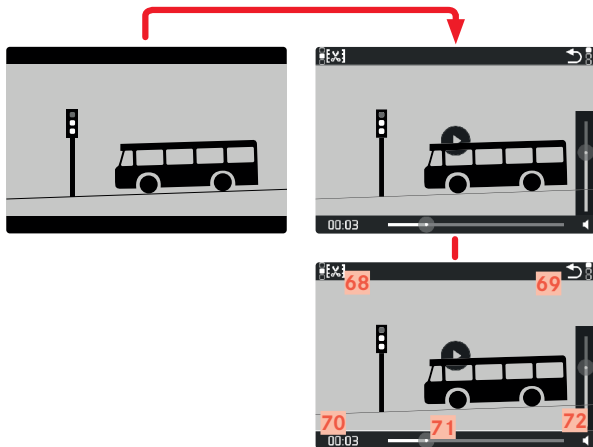

- 68** Funkcia úpravy videa
- 69** Ukončenie prehrávania videa
- 70** Aktuálny čas prehrávania
- 71** Ukazovateľ stavu prehrávania
- 72** Hlasitosť prehrávania
- ▶ Zľahka ťuknite na LCD displej alebo
- ▶ Stlačte páčku alebo ovládacie koliesko.

Poznámky

- Prebiehajúce prehrávanie sa pri použití ovládacích prvkov preruší.
- Ovládacie prvky zmiznú po cca 3 s. Dotykom LCD displeja alebo stlačením tlačidla ich opäť vyvoláte.

SPUSTIŤ PREHRÁVANIE

Objaví sa na obrazovke, ak ste vybrali videozáznam na prehratie.

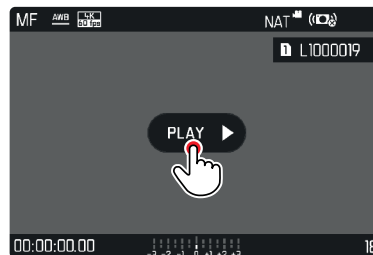

- ▶ Stlačte páčku alebo ovládacie koliesko alebo
- ▶ Krátko ťuknite na .

POZASTAVIŤ PREHRÁVANIE

- ▶ Zľahka ťuknite na LCD displej alebo
- ▶ Stlačte páčku alebo ovládacie koliesko.

OPĀTOVNÉ SPUSTENIE PREHRÁVANIA / PREZERANIA

Keď sú ovládacie prvky viditeľné:

Pomocou dotykového ovládania

- ▶ Krátko sa dotknite LCD displeja kdekoľvek na obrázku.



Ovládanie pomocou tlačidiel

- ▶ Stlačte páčku alebo ovládacie koliesko.

PRETOČENIE NA ĽUBOVOLNÉ MIESTO V SÚBORE

RÝCHLY SKOK

Pomocou dotykového ovládania

Keď sú ovládacie prvky viditeľné:

- ▶ Krátko ťuknite na požadované miesto na stavovom riadku.

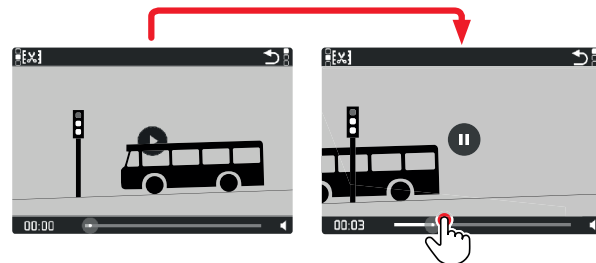

Ovládanie pomocou tlačidiel

- ▶ Stlačte a podržte páčku doľava / doprava.

PRESNÝ VÝBER

- ▶ Otočte ovládacím kolieskom.

UKONČIŤ PREHRÁVANIE

Pomocou dotykového ovládania

Keď sú ovládacie prvky viditeľné:

- Vyberte ikonu „Naspäť“: ↶

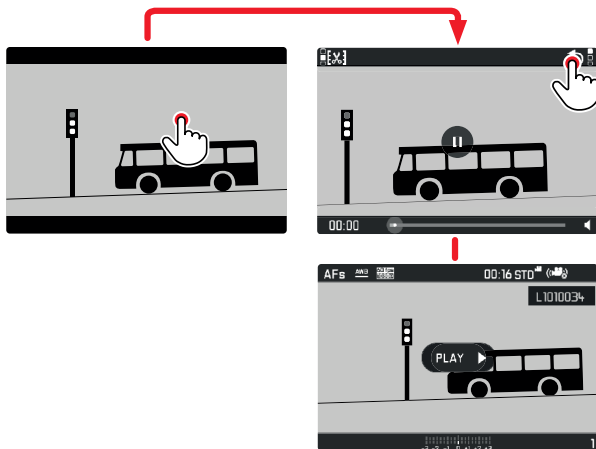

Ovládanie pomocou tlačidiel

- Stlačte tlačidlo PLAY.

NASTAVENIE HLASITOSTI

Pomocou dotykového ovládania

Keď sú ovládacie prvky viditeľné:

- Krátko ťuknite na ikonku hlasitosti.
- Krátko sa dotknite zodpovedajúcej hodnoty na stavovej lište hlasitosti.

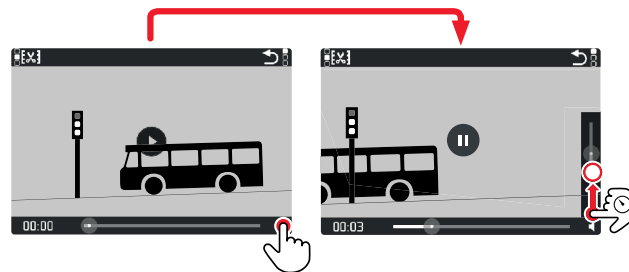

Ovládanie pomocou tlačidiel

- Posuňte páčkou nahor alebo nadol.
 - Objaví sa stavová lišta hlasitosti.
- Stlačte páčku nahor (hlasnejšie) či nadol (tichšie).

Poznámka

- V spodnej polohe na lište sa zvuk vypne a ikonka hlasitosti sa zmení na 🔇.

ÚPRAVA VIDEA

Pomocou dotykového ovládania
Keď sú ovládacie prvky viditeľné:

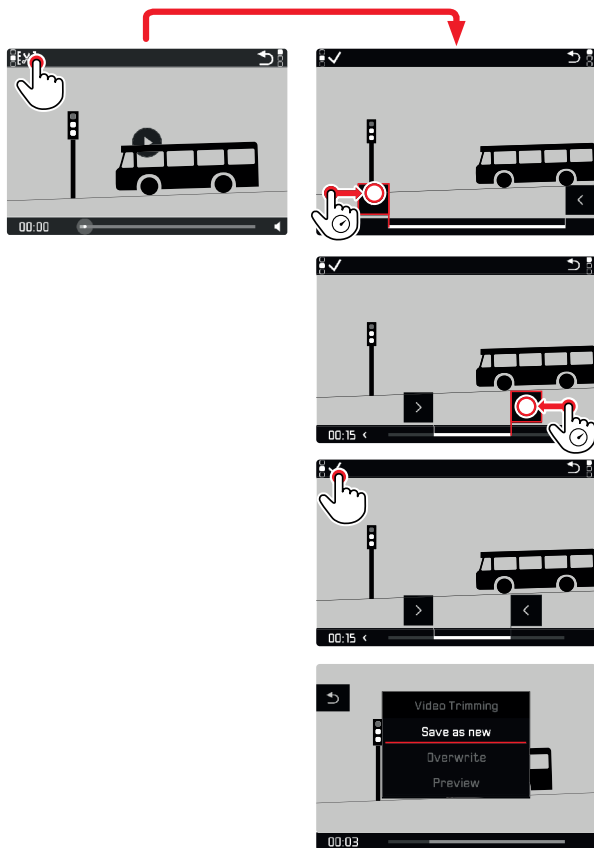

Ovládanie pomocou tlačidiel

PRÍSTUP K FUNKCII ÚPRAVY VIDEA

- ▶ Stlačte tlačidlo FN vzadu vľavo (25).
 - Objaví sa obrazovka úpravy videa, ľavá značka orezania je sfarbená načerveno (=aktívna).

ZMENA AKTUÁLNEHO BODU OREZANIA

- ▶ Posuňte páčku doľava / doprava.
 - Vybraný bod orezania je označený červenou (=aktívny).

PRESÚVANIE AKTÍVNEHO BODU OREZANIA

- ▶ Otočte ovládacím kolieskom.
 - Aktuálne vybraný čas daného bodu orezania je zobrazený v ľavom dolnom rohu päty. V pozadí sa zobrazí statická snímka z daného miesta vo videozázname.

OREZANIE

- ▶ Stlačte tlačidlo FN vzadu vľavo (25) pre potvrdenie orezania.
 - Objaví sa ponuka menu Video Trimming.
- ▶ Vyberte funkciu z ponuky menu Video Trimming (Save as new = uložiť ako nové, Overwrite = prepísať, Auto Review = automatický náhľad).

Save as new	Uložiť ako nové: upravené video sa uloží <u>osobitne</u> , pôvodné video teda zostane nezmenené.
Overwrite	Prepísať: novo orezané video sa uloží a pôvodné sa vymaže.
Auto Review	Nové video sa automaticky prehrá. Novo orezané video sa neuloží a originál zostane nezmenený.

Funkciu úpravy videa môžete kedykoľvek zrušiť, ak ste zatiaľ neurobili žiadny výber v ponuke úpravy videa (Video Trimming).

- ▶ Stlačte tlačidlo PLAY.
 - Opäť sa objaví obrazovka prehrávania videa.

Poznámky

- Vo všetkých troch prípadoch sa počas spracovania údajov objaví informačné hlásenie. Vzápätí sa nové video prehrá.
- Číslovanie existujúcich nahrávok sa pri výbere New Video nezmení. Novovytvorené video sa pridá na koniec existujúcej série videí.

ĎALŠIE FUNKCIE

Táto kapitola popisuje nastavenie platné pre režimy snímania fotografií aj nahrávania videa. Sú preto dostupné v ponuke menu pre snímame aj nahrávanie (pozrite kapitolu „Používanie fotoaparátu“ pod „Ovládanie ponuky“). Hodnota nastavenia vybraná v jednom z režimov bude platiť aj pre ten druhý.

POUŽÍVATEĽSKÉ PROFILY

Tento fotoaparát umožňuje stále ukladanie všetkých nastavení v ponukách menu, napr. pre rýchly a jednoduchý prístup pre opakované situácie alebo obrazové ciele. Pre uloženie vlastného nastavenia je k dispozícii šesť pamäťových umiestnení plus jedno výrobné, ktoré je vždy k dispozícii a nedá sa upraviť (Default Profile). Názvy ostatných profilov si môžete určiť sami.

Ľubovoľné profily nastavené na jednom fotoaparáte možno uložiť na pamäťovú kartu a použiť na ďalšom fotoaparáte. Podobným spôsobom možno profily uložené na pamäťovej karte preniesť do fotoaparátu.

ULOŽENIE AKTUÁLNEHO NASTAVENIA AKO POUŽÍVATEĽSKÝ PROFIL

VYTVÁRANIE PROFILOV

Uloženie nastavenia / vytvorenie profilu

- ▶ Vytvorenie vlastného nastavenia pre požadované funkcie pomocou ponuky menu
- ▶ V hlavnej ponuke vyberte **User Profile**.
- ▶ Vyberte **Manage Profiles**.
- ▶ Vyberte **Save as Profile**.
- ▶ Vyberte pamäťovú kartu.
- ▶ Potvrďte výber.

Poznámky

- Existujúce profily sa prepíšu najnovším nastavením.
- Umiestnenie v pamäti sa dá vymazať iba pomocou funkcie **Reset Camera**, popísanej v kapitole „Obnovenie výrobného nastavenia fotoaparátu“ (pozrite str. 190).

PREMENOVANIE PROFILOV

- ▶ V hlavnej ponuke vyberte **User Profile**.
- ▶ Vyberte **Manage Profiles**.
- ▶ Vyberte **Rename Profiles**.
- ▶ Vyberte profil.
- ▶ Zadajte názov profilu pomocou pridelenej podponuky klávesnicou a potvrďte výsledok (pozrite str. 60).
 - Názvy profilov musia mať dĺžku od 3 do 10 znakov.

POUŽITIE / AKTIVÁCIA PROFILOV

Výrobné nastavenie: Východiskový profil = Default Profile

- ▶ V hlavnej ponuke vyberte User Profile.
 - Objaví sa zoznam názvov profilov.
 - Voľné miesta v pamäti sú sivé.
 - Môžete vybrať iba miesta v pamäti s prideleným profilom.
- ▶ Vyberte profil.
 - Vybraný profil je označený ako aktívny (Active).

EXPORTOVANIE / IMPORTOVANIE PROFILOV DO/Z PAMÄŤOVEJ KARTY

- ▶ V hlavnej ponuke vyberte User Profile.
- ▶ Vyberte Manage Profiles.
- ▶ V podponuke vyberte Export Profiles alebo Import Profiles.
- ▶ Potvrďte výber.

Poznámky

- Pri exporte a importe sa prenesú všetky umiestnenia profilov na kartu, t.j. vrátane prázdnych profilov. Počas importu profilov sa prepíšu akékoľvek predchádzajúce profily uložené vo fotoaparáte. Nie je možné importovať či exportovať jednotlivé profily.
- Existujúce súbory profilov na pamäťovej karte sa počas exportu prepíšu bez varovného hlásenia či potvrdenia.

SPRÁVA ÚDAJOV

ŠTRUKTÚRA ÚDAJOV NA PAMÄŤOVEJ KARTE

ŠTRUKTÚRA ZLOŽIEK

Súbory (=snímky) sú na pamäťových kartách uložené do automaticky generovaných zložiek. Prvé tri znaky znamenajú číslo zložky (číslice), posledných päť znakov je názov zložky (písmená). Prvá zložka dostane vždy názov „100LEICA“, druhá názov „101LEICA“. Nové zložky sa vždy vytvoria s ďalším dostupným číslom, môžete mať najviac 999 zložiek.

ŠTRUKTÚRA SÚBOROV

Názvy súborov v týchto zložkách sa skladajú z jedenástich znakov. Pri výrobnom nastavení sa prvý súbor nazýva „L1000001.XXX“, druhý „L1000002.XXX“, atď. Začiatkové písmeno sa dá zmeniť, začiatkové „L“ predstavuje značku fotoaparátu. Nasledujúce tri znaky (číslice) predstavujú číslo zložky. Ďalšie štyri číslice predstavujú číslo súboru v poradí. Po dosiahnutí čísla súboru 9999 sa vytvorí automaticky nová zložka, kde sa číslovanie opäť začne od 0001.

Posledné tri miesta po bodke znamenajú formát súboru (DNG alebo JPG).

Poznámky

- Pri použití pamäťových kariet, ktoré neboli sformátované týmto fotoaparátom, sa začne číslovanie súborov opäť od 0001. Keby pamäťová karta už obsahovala súbor s vyšším číslom, číslovanie bude pokračovať od tohto čísla.
- Po dosiahnutí čísla zložky 999 a súboru 9999 sa na LCD displeji zobrazí zodpovedajúce hlásenie a je potrebné všetky číslovania vrátiť.
- Pre vynulovanie čísla adresára na 100 sformátujte pamäťovú kartu a vzápätí vynulujte číslo snímky.

ZMENA NÁZVOV SÚBOROV

- ▶ V hlavnej ponuke vyberte **Camera Settings**.
- ▶ Vyberte **Edit File Names**.
 - Objaví sa podponuka s klávesnicou.
 - Vstupný riadok obsahuje výrobné nastavenie „L“ ako prvé písmeno názvu súboru. Dá sa zmeniť iba tento znak.
- ▶ Zadajte ľubovoľné písmeno (pozrite str. 60).
- ▶ Potvrďte.

Poznámky

- Zmena názvu súboru platí pre všetky nasledujúce snímky alebo kým neurobíte ďalšiu zmenu. Poradové číslo sa tým nezmení, ale po vytvorení novej zložky sa opäť obnoví.
- Počas obnovenia výrobného nastavenia bude prvé písmeno súborov vždy opäť „L“.

VYTVORENIE NOVEJ ZLOŽKY

- ▶ V hlavnej ponuke vyberte **Camera Settings**.
- ▶ Vyberte **Reset Image Numbering** (obnova číslovania).
 - Zobrazí sa zodpovedajúca výzva.
- ▶ Potvrďte vytvorenie novej zložky (**Yes**) alebo zrušte novú zložku (**No**).

Poznámka

- Časť názvu zložky (prvé písmeno) vytvorená týmto spôsobom sa nemení. Číslo súborov v novej zložke sa opäť začnú od 0001.

PRIDANIE OCHRANY AUTORSKÝCH PRÁV

Tento fotoaparát vám umožní zadať písmená a ďalšie znaky pre označenie autorských práv Vašich obrazových súborov. Pri každej snímke môžete vyplniť až 20 znakov pod dvoma hlavičkami.

- ▶ V hlavnej ponuke vyberte **Camera Information**.
- ▶ V podponuke vyberte **Copyright Information**.
- ▶ Aktivujte funkciu **Copyright** (zapnuté **On**)
- ▶ V podponuke vyberte **Informatic / Artist**.
 - Objaví sa podponuka s klávesnicou.
- ▶ Zadajte požadované informácie (pozrite str. 60).
- ▶ Potvrďte.

ZAZNAMENANIE MIESTA ZHOTOVENIA SNÍMOK POMOCOU GPS (IBA PRI PRIPOJENÍ APLIKÁCIE LEICA FOTOS)

Systém GPS (Global Positioning System) umožňuje presné zameranie prijímača kdekoľvek na svete. Funkcia GPS je automaticky aktivovaná pri pripojení aplikácie Leica FOTOS a pri aktívnej funkcii GPS na mobilnom zariadení. Fotoaparát bude potom nepretržite prijímať aktuálne GPS údaje (zemepisná šírka a dĺžka, nadmorská výška) a túto informáciu zapíše do Exif údajov snímok.

- ▶ Na mobilnom zariadení aktivujte funkciu GPS.
- ▶ Aktivujte aplikáciu Leica FOTOS a pripojte sa k fotoaparátu.
 - Táto funkcia je k dispozícii iba vtedy, keď je fotoaparát pripojený k aplikácii Leica FOTOS.

FORMÁTOVANIE PAMÄŤOVÉ KARTY

Pamäťové karty, ktoré ste už používali s týmto fotoaparátom, väčšinou nepotrebujú formátovať. Pri prvom vložení nesformátovanej pamäťovej karty do fotoaparátu ju ale sformátovať musíte. Odporúčame z času na čas karty sformátovať, keďže zvyškové údaje (týkajúce sa jednotlivých snímok) môžu znížiť kapacitu pamäťovej karty. Dve pamäťové karty sa formátujú osobitne.

- ▶ V hlavnej ponuke vyberte **Format Card**.
- ▶ Vyberte **Format SD Card 1** alebo **Format SD Card 2**.
- ▶ Potvrďte výber.
 - Spodná stavová dióda počas tohto procesu zabliká.

Poznámky

- Počas prenosu údajov nikdy nevypínajte fotoaparát.
- Počas formátovania dochádza ku strate všetkých údajov uložených na pamäťovej karte. Ochrana proti vymazaniu nastavená na jednotlivých snímkach pri formátovaní nezabráni ich vymazaniu.
- Všetky snímky preto pravidelne prenášajte na bezpečné veľkokapacitné pamäťové médium, ako napríklad pevný disk počítača.
- Jednoduchý formátovací proces spočiatku nezničí existujúce údaje na karte nenávratne. Odstráni sa iba adresárová štruktúra, čo znamená, že údaje už nie sú priamo dostupné. Prístup k týmto údajom sa dá obnoviť pomocou príslušného softvéru. Iba prepísanie údajov uložením nových skutočne prekazí akúkoľvek možnosť obnovy.
- Pamäťovú kartu znovu sformátujte, ak bola predtým sformátovaná v inom zariadení, napr. v počítači.
- Ak sa nedarí pamäťovú kartu sformátovať, kontaktujte svojho predajcu alebo zákaznícku podporu Leica Customer Care (pozrite str. 220).

PRENOS ÚDAJOV

Údaje možno pohodlne prenášať na mobilné zariadenie pomocou Leica FOTOS (pozrite str. 194). Inak môžete na prenos použiť aj čítačku pamäťových kariet alebo kábel USB.

O APLIKÁCI LEICA FOTOS

- ▶ Pozrite kapitolu „Leica FOTOS“ (str. 194).

POMOCOU USB KÁBLA

Fotoaparát podporuje viac možností prenosu údajov (PTP a režim hromadného uloženia). Režim prenosu môžete vybrať trvale alebo ho určiť pri každom pripojení.

Výrobné nastavenie: klient-klient = **PTP**

- ▶ V hlavnej ponuke vyberte **Camera Settings**.
- ▶ Vyberte **USB-Mode** (režim USB).
- ▶ Vyberte požadované nastavenie
(**Mass Storage** = hromadné uloženie, **PTP** = klient-klient,
Select on connection = vybrať pri pripojení).

Poznámky

- Pre prenos veľkých súborov (napríklad videonahrávok) odporúčame použiť čítačku kariet.
- Neprerušujte spojenie USB kábla počas presunu údajov, pretože môže dôjsť k zamrznutiu počítača, alebo aj fotoaparátu, prípadne až k nenávratnému poškodeniu pamäťovej karty.
- Fotoaparát nesmie byť vypnutý, ani by sa nemal počas prenosu vypnúť sám kvôli nedostatočne nabitej batérii, inak môže počítač zamrznúť. Z rovnakého dôvodu nie je možné vybrať batériu z fotoaparátu počas aktívneho pripojenia.

POUŽITIE NESPRACOVANÝCH ÚDAJOV (DNG)

Pre editovanie údajov vo formáte DNG budete potrebovať správny druh softvéru, t.j. profesionálny konvertor nespracovaných údajov Adobe® Photoshop® Lightroom®. Umožňuje vysoko kvalitnú konverziu uložených nespracovaných údajov. Ďalej poskytuje množstvo algoritmov pre optimalizáciu kvality, digitálne spracovanie farieb a umožní vytvárať fotografie s mimoriadne nízkou úrovňou šumu a neskutočným rozlíšením. Počas editovania môžete nastaviť parametre, ako sú odstupňovanie, ostrosť, atď. pre dosiahnutie najlepšej možnej kvality obrazu.

Spolu so zakúpením tohto fotoaparátu získavate dočasné predplatné pre Adobe Creative Cloud Foto. Ak chcete túto ponuku využiť, musíte svoj fotoaparát zaregistrovať online: club.leica-camera.com

OBNOVENIE VÝROBNÉHO NASTAVENIA

FOTOAPARÁTU

Táto funkcia umožňuje návrat všetkých vlastných nastavení do výrobného stavu súčasne. Môžete sa rozhodnúť jednotlivou vylúčiť z resetovania používateľské profily, nastavenie WiFi a Bluetooth, ako aj číslovanie snímok.

- ▶ V hlavnej ponuke vyberte **Reset Camera**.
 - Objaví sa hlásenie **Reset Camera Settings?** (Obnoviť nastavenia fotoaparátu?).
- ▶ Potvrďte alebo odmietnite obnovu výrobného nastavenia (**Yes** / **No** = Áno / Nie).
 - Výberom **No** (Nie) obnovu zrušíte a vrátite sa do hlavnej ponuky. Výberom **Yes** (Áno) sa aktivujú ďalšie výzvy k nastaveniam, ktoré chcete ponechať.
- ▶ Potvrďte alebo odmietnite obnovu používateľských profilov (**Yes** / **No** = Áno / Nie).
- ▶ Potvrďte alebo odmietnite obnovu WiFi a Bluetooth nastavení (**Yes** / **No** = Áno / Nie).
- ▶ Potvrďte alebo odmietnite obnovu číslovania snímok (**Yes** / **No** = Áno / Nie).
 - Objaví sa hlásenie **Please Restart the Camera** (Vypnite a znovu zapnite fotoaparát).
- ▶ Vypnite fotoaparát a znovu ho zapnite.

Poznámky

- Po opätovnom zapnutí fotoaparátu bude potrebné opäť vybrať dátum a čas, ako aj jazyk. Na obrazovke sa objavia príslušné výzvy.
- Číslovanie súborov snímok môžete obnoviť osobitne pomocou položky menu **Reset Image Numbering** (pozrite str. 187).

AKTUALIZÁCIA FIRMVÉRU

Leica neustále pracuje na ďalšom vývoji a optimalizáciách Vášho fotoaparátu. Keďže sú určité funkcie fotoaparátu úplne ovládané softvérom, niektoré tieto vylepšenia funkčného rozsahu prístroja možno nainštalovať spätne. Leica v nepravidelných intervaloch vydáva aktualizácie firmvéru, ktoré možno stiahnuť z našich webových stránok. Po registrácii fotoaparátu Vás bude Leica informovať o všetkých nových aktualizáciách.

Zistite, ktorú verziu firmvéru máte aktuálne nainštalovanú.

- ▶ V hlavnej ponuke vyberte **Camera Information**.
 - Zobrazí sa aktuálna verzia firmvéru.

Ďalšie informácie o registrácii, aktualizáciách firmvéru a ich stiahnutí do Vášho fotoaparátu, rovnako ako všetky zmeny a dodatky k pokynom v tomto návode, môžete nájsť v zákaznickej sekcii našich webových stránok na:

club.leica-camera.com

AKTUALIZÁCIA FIRMVÉRU FOTOAPARÁTU

- ▶ Stiahnite si poslednú verziu firmvéru.
- ▶ Stiahnuté súbory uložte na pamäťovú kartu.
- ▶ Pamäťovú kartu vložte do fotoaparátu.
- ▶ Zapnite fotoaparát.
- ▶ V hlavnej ponuke vyberte **Camera Information**.
- ▶ Vyberte **Camera Firmware Version**.
- ▶ Vyberte **Start Update** (spustiť aktualizáciu).
 - Zobrazí sa hlásenie s informáciami o fotoaparáte.
- ▶ Skontrolujte popis verzie.
- ▶ Vyberte **Yes** (Áno).
 - Objaví sa výzva **Save profiles on SD Card?** (Uložiť profily na SD kartu?).
- ▶ Vyberte požadované nastavenie.
 - Aktualizácia sa automaticky spustí.
 - Spodná stavová dióda počas tohto procesu zabliká.
 - Po skončení celého procesu sa na obrazovke objaví zodpovedajúce hlásenie a potom výzva na reštartovanie zariadenia.
- ▶ Vypnite fotoaparát a znovu ho zapnite.

Poznámky

- Pred ukončením aktualizácie nesmiete fotoaparát vypnúť.
- Po opätovnom zapnutí fotoaparátu bude potrebné znova vybrať dátum, čas a jazyk. Na obrazovke sa objavia príslušné výzvy.
- Ak nie je batéria dostatočne nabitá, objaví sa hlásenie **Low battery status** (nízky stav batérie). Nabite najprv batériu, a potom opakujte vyššie popísaný proces.

AKTUALIZÁCIA FIRMVÉRU OBJEKTÍVU

Môžete vykonať aj inštaláciu dostupných aktualizácií firmvéru pre objektívy. Platia rovnaké inštrukcie ako pre aktualizácie firmvéru fotoaparátu.

- ▶ Stiahnite si poslednú verziu firmvéru.
- ▶ Stiahnuté súbory uložte na pamäťovú kartu.
- ▶ Pamäťovú kartu vložte do fotoaparátu.
- ▶ Zapnite fotoaparát.
- ▶ V hlavnej ponuke vyberte **Camera Information**.
- ▶ Vyberte **Lens Firmware Version**.
- ▶ Vyberte **Start Update** (spustiť aktualizáciu).
- ▶ Vyberte **Yes** (Áno).

AKTUALIZÁCIA FIRMVÉRU ADAPTÉRU

Môžete vykonať aj inštaláciu dostupných aktualizácií firmvéru pre adaptéry. Platia rovnaké inštrukcie ako pre aktualizácie firmvéru fotoaparátu.

- ▶ Stiahnite si poslednú verziu firmvéru.
- ▶ Stiahnuté súbory uložte na pamäťovú kartu.
- ▶ Pamäťovú kartu vložte do fotoaparátu.
- ▶ Zapnite fotoaparát.
- ▶ V hlavnej ponuke vyberte **Camera Information**.
- ▶ Vyberte **Adaptor Firmware Version**.
- ▶ Vyberte **Start Update** (spustiť aktualizáciu).
- ▶ Vyberte **Yes** (Áno).

Poznámka

- Zodpovedajúca položka menu bude viditeľná, iba ak máte adaptér nasadený a aktívny.

LEICA FOTOS

Fotoaparát sa dá ovládať vzdialene pomocou smartfónu alebo tabletu. To si vyžaduje inštaláciu aplikácie Leica FOTOS na dané mobilné zariadenie.

- ▶ Naskenujte nasledujúci QR kód Vaším mobilným zariadením.



alebo

- ▶ Aplikácia je tiež k dispozícii na Apple App Store™ / Google Play Store™

PRIPOJENIE

PRVÉ PRIPOJENIE K MOBILNÉMU ZARIADENIU

Toto pripojenie sa vykonáva cez Bluetooth. Spárovanie fotoaparátu a mobilného zariadenia je potrebné pri prvom pripojení k mobilnému zariadeniu.

SPRIEVODCA PRIPOJENÍM

Sprievodca pripojením sa objaví pri prvotnom spustení fotoaparátu alebo po jeho obnove do výrobného nastavenia. Toto nastavenie je tiež k dispozícii pod položkou menu **Leica FOTOS**.

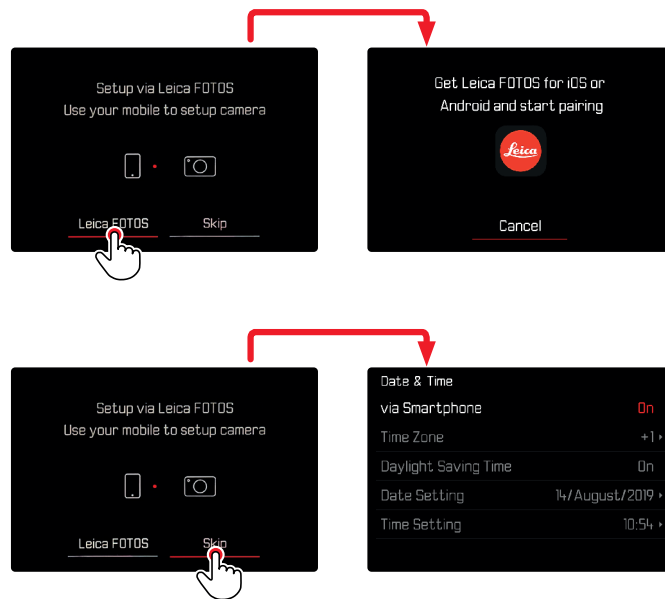

POMOCOU PONUKY MENU

NA MOBILNOM ZARIADENÍ

- ▶ Aktivujte Bluetooth.
- ▶ Spustíte aplikáciu Leica FOTOS.
- ▶ Vyberte model fotoaparátu.

VO FOTOAPARÁTE

- ▶ V hlavnej ponuke vyberte Leica FOTOS.
- ▶ Vyberte Bluetooth.
 - Bluetooth sa aktivuje.
- ▶ Ďalej pokračujte podľa inštrukcií v aplikácii Leica FOTOS.
 - Po úspešnom naviazaní spojenia sa na LCD displeji objaví zodpovedajúca ikonka a stavová dióda začne svietiť namodro.

Poznámky

- Proces spárovania môže trvať niekoľko minút.
- Každé mobilné zariadenie musíte s fotoaparátom spárovať len prvýkrát. Tento proces pridá dané zariadenie do zoznamu známych zariadení.
- Kým je fotoaparát pripojený k aplikácii Leica FOTOS, tak sa pri zhotovení snímok automaticky zmerajú GPS údaje a zapíšu sa do Exif údajov.

PRIPOJENIE ZNÁMYCH ZARIADENÍ

- ▶ V hlavnej ponuke vyberte Leica FOTOS.
- ▶ Vyberte Bluetooth.
- ▶ Vyberte On (zapnuté).
 - Aktivujte funkciu Bluetooth.
 - Fotoaparát sa k mobilnému zariadeniu automaticky pripojí.

Poznámky

- Ak je v blízkosti fotoaparátu viac ako jedno známe zariadenie, pripojí sa k zariadeniu, ktoré zareaguje prvé. Nedá sa určiť obľúbené mobilné zariadenie.
- Odporúčame zriedkavo používané zariadenia odstrániť zo zoznamu známych, aby ste zabránili nechcenému pripojeniu.
- V prípade pripojenia nesprávneho zariadenia ho odpojte a znovu sa pripojte (t.j. deaktivovaním a opätovným aktivovaním Bluetooth vo fotoaparáte).

ODSTRÁNENIE ZARIADENÍ ZO ZOZNAMU ZNÁMYCH ZARIADENÍ

- ▶ V hlavnej ponuke vyberte **Leica FOTOS**.
- ▶ Vyberte **Delete** (vymazať).
- ▶ Vyberte príslušné zariadenie.
 - Na LCD displeji sa objaví bezpečnostné hlásenie.
- ▶ Vyberte **Yes** (Áno).

Poznámka

- Pre opätovné pripojenie vymazaného zariadenia k fotoaparátu je potrebné opäť prejsť procesom spárovania.

ZISTENIE MAC ADRESY

MAC adresu pre Leica SL2 môžete nájsť v ponuke fotoaparátu.

- ▶ V hlavnej ponuke vyberte **Camera Information**.

DIAĽKOVÉ OVLÁDANIE FOTOAPARÁTU

Môžete urobiť snímky aj videozáznamy vzdialene pomocou mobilného zariadenia, meniť nastavenie snímania a prenášať údaje do mobilného zariadenia. Zoznam dostupných funkcií a inštrukcie o ich použití možno nájsť priamo v aplikácii Leica FOTOS.

VZDIALENÁ AKTIVÁCIA FOTOAPARÁTU

Fotoaparát sa dá vzdialene prepnúť z vypnutého alebo pohotovostného režimu, ak túto funkciu povolíte. Musí byť aktívna funkcia Bluetooth.

- ▶ V hlavnej ponuke vyberte **Leica FOTOS**.
- ▶ Vyberte **Remote Wakeup**.
- ▶ Vyberte **On** (zapnuté).
 - Fotoaparát vyhľadá známe zariadenia a automaticky sa k nim pripojí.

Dôležité informácie

- Vzdialená aktivácia aktivuje fotoaparát i po vypnutí hlavným vypínačom.
- Nechcená vzdialená aktivácia fotoaparátu môže viesť k zhotoveniu nechcených snímok a zvýšenej spotrebe energie.
- Zariadenie tretej strany môže po spárovaní s fotoaparátom k nemu pristupovať vzdialene, ak Vaše vlastné mobilné zariadenie nie je pripojené alebo je funkcia Bluetooth vypnutá. To predstavuje riziko neoprávneného prístupu k funkciám alebo údajom fotoaparátu.

Riešenie

- Aktivujte túto funkciu iba tesne pred tým, ako ju chcete použiť.
- Funkciu vypnite, keď už nie je potrebná.

ÚDRŽBA A SKLADOVANIE

Ak nebudete dlhší čas fotoaparát používať, batériu vždy vyberte.

- Vypnutie fotoaparátu.
- Vyberte pamäťovú kartu.
- Vyberte batériu (po odložení cca 2 mesiace stratíte nastavený dátum a čas).

KRYT FOTOAPARÁTU

- Udržujte Vaše zariadenie vždy dokonale čisté, lebo všetky zvyškové nečistoty predstavujú živnú pôdu pre rast mikroorganizmov.
- Fotoaparát čistite iba mäkkou suchou utierkou. Zájdenú špinu najprv navlhčíte zriedeným čistiacim prípravkom, potom zotrite suchou utierkou.
- Namočte mäkkú utierku do vody, dôkladne ju vyžmýkajte a utrite ňou fotoaparát. Potom dôkladne osušte suchou utierkou.
- Na odstránenie škvŕn a otláčkov prstov utrite fotoaparát utierkou bez bavlnených vlákien. Zanesenú špinu v ťažko dostupných rohoch krytu zariadenia odstránite malou kefkou. Dajte pozor, aby ste sa nedotkli lamiel uzávierky.
- Fotoaparát skladujte v uzavretom vystuženom obale, aby ste predišli poškodeniu trením a na ochranu pred usádzaním prachu.
- Fotoaparát udržiujte na suchom, dobre vetranom mieste, kde nebude vystavený vysokým teplotám ani vlhkosti. Po práci vo vlhkých podmienkach sa uistite, že ste z fotoaparátu odstránili všetku vlhkosť.
- Na zabránenie vzniku plesní neskladujte fotoaparát dlhodobo v koženom puzdre.

- Ak taška na fotoaparát počas použitia zmokne, úplne ju vyprázdnite. Vaša výbava by inak mohla byť vystavená vlhkosti a farbiacim prostriedkom uvoľneným z vlhkej kože.
- Všetky mechanicky ovládané ložiská a plochy fotoaparátu sú namazané. Nezabudnite každé tri mesiace niekoľkokrát stlačiť spúšť, čím zabránite stvrdnutiu mazacích miest, ak fotoaparát dlhší čas nepoužijete. Odporúčame tiež opakovane posúvať a pretáčať všetky ovládacie prvky.
- Keď používate fotoaparát v tropických podmienkach, uistite sa, že zariadenie vystavujete slnku a čerstvému vzduchu čo najčastejšie, inak môže dôjsť k rastu plesní. Uskladnenie vo vzduchotesných nádobách sa odporúča iba spolu so sušiacou látkou, ako je napríklad silikagel.

OBJEKTÍV

- Prach z vnútornej šošovky objektívu stačí zväčša odstrániť kefkou s mäkkými štetinami. Väčšie znečistenie odstráňte čistou mäkkou handričkou bez cudzích nečistôt. Šošovku utierajte krúživými pohybmi smerom zo stredu von.
- Odporúčame použiť utierky z mikrovlákna, ktoré sa predávajú v ochrannom obale a sú k dispozícii v obchodoch s fotopotrebami a u ďalších predajcov optiky. Tieto utierky sa dajú prať pri teplote 40 °C. Nepoužívajte aviváž, ani utierky nežehlite. Nikdy nepoužívajte utierky na čistenie okuliarov, pretože sú napustené chemickými látkami, ktoré by mohli poškodiť sklo objektívu fotoaparátu.
- Pre optimálnu ochranu prednej šošovky v nepriaznivých fotografických podmienkach (t.j. piesok, striekajúca slaná voda) použite priehľadný UVA filter. Majte na pamäti, že taký filter môže viesť k nežiaducim odrazom svetla v niektorých situáciách podsvietenia cieľa a v prípadoch vysokého kontrastu.
- Dodávané krytky objektívu ho majú chrániť pred náhodnými otláčkami prstov a pred dažďom.

- Všetky mechanické ložiská a plochy objektívu sú namazané. Nezabudnite pravidelne pohybovať zaostrujúcim krúžkom aj krúžkom nastavenia clony, aby ste zabránili zadretiu v prípade dlhého nepoužívania objektívu.

HĽADÁČIK / LCD DISPLEJ

- Ak vo vnútri alebo na povrchu fotoaparátu došlo ku kondenzácii, vypnite ho a nechajte ležať pri izbovej teplote približne 1 hodinu. Keď teplota fotoaparátu dosiahne izbovú teplotu, odstráni sa kondenzácia sama.

NABÍJATEĽNÉ BATÉRIE

- Batérie li-ion by sa mali skladovať iba čiastočne nabité, t.j. nie úplne nabité, ani úplne vybité. LCD obrazovka fotoaparátu ukáže aktuálnu hodnotu nabitia batérie. Pri dlhodobom skladovaní nechajte batériu nabíjať dvakrát ročne približne na 15 minút, aby ste zabránili jej úplnému vybitiu.

PAMÄŤOVÉ KARTY

- Ak ich práve nepoužívate, ukladajte pamäťové karty do ich antistatického obalu.
- Nikdy neskladujte pamäťové karty tam, kde budú vystavené vysokým teplotám, priamemu slnečnému žiareniu alebo statickému výboju. Ak nebudete dlhší čas fotoaparát používať, pamäťovú kartu vždy vyberte.
- Odporúčame raz za čas pamäťové karty sformátovať, keďže zvyškové údaje z vymazaných súborov môžu zablokovať časť ich kapacity.

ČASTÉ OTÁZKY

Problém	Možná příčina, ktorú treba overiť	Návrhy na riešenie problému
Problém s batériou		
Batéria sa príliš rýchlo vybíja.	Batéria je príliš studená.	Batériu ohrejte (napr. vo vrecku nohavíc) a vkladajte iba priamo pred použitím.
	Batéria je príliš horúca.	Nechajte batériu vychladnúť.
	LCD displej alebo EVF sú príliš svetlé.	Znížte nastavenie jasu.
	Úsporný režim je deaktivovaný.	Aktivujte úsporný režim.
	AF režim je stále aktívny.	Vyberte iný režim.
	Trvalé WLAN pripojenie.	Deaktivujte WLAN, ak ju práve nepoužívate.
	Neustále využitie LCD displeja (napr. v režime Live View).	Deaktivujte túto funkciu.
	Batéria bola nabitá priveľa ráz.	Batéria dosiahla koniec životnosti, vymeňte ju.
	Je pripojený objektív tretej strany s vysokou spotrebou energie.	Vymeňte batériu, použite Leica rukoväť alebo externé napájanie pomocou USB.
	AF sledovanie s aktívnym AFc.	Použite AFs alebo MF.
Náhľad zaznamenaného obrazu je aktívny (Auto Review).	Deaktivujte automatický náhľad.	
Proces nabíjania sa nezačína.	Nesprávna polarizácia batérie alebo chybné pripojenie nabíjačky.	Skontrolujte polarizáciu a pripojenie.
Nabíjanie trvá príliš dlho.	Batéria je príliš horúca alebo studená.	Batériu nabíjajte iba pri izbovej teplote.
Kontrolka nabíjania svieti, ale batéria sa nenabíja.	Kontakty batérie sú zašpinené.	Očistite kontakty mäkkou suchou handričkou.
	Batéria bola nabitá priveľa ráz.	Batéria dosiahla koniec životnosti. Vymeňte batériu.
Batéria sa nenabíja cez USB.	Batériu môžete nabíjať cez USB, iba keď je fotoaparát vypnutý.	Vypnutie fotoaparátu.
Problémy s fotoaparátom		
Fotoaparát sa sám náhle vypne.	Batéria je vybitá.	Nabite alebo vymeňte batériu.
Fotoaparát sa nedá zapnúť.	Batéria je vybitá.	Nabite alebo vymeňte batériu.
	Batéria je príliš studená.	Ohrejte batériu (napr. vo vrecku nohavíc).
Fotoaparát nereaguje.	Fotoaparát je pripojený k aplikácii Leica FOTOS.	Ukončíte pripojenie.
Fotoaparát sa zahrieva.	Teplota vzniká v súvislosti s nahrávaním videozáznamu vo vysokom rozlíšení (4K) alebo sériovej expozície s DNG.	Toto nie je chyba. Ak sa začne fotoaparát prehrievať, počkajte, kým opäť vychladne.

Fotoaparát nerozozná pamäťovú kartu.	Pamäťová karta nie je kompatibilná alebo je chybná.	Skontrolujte kompatibilitu pamäťovej karty (pozrite „Technické údaje“).
	Pamäťová karta je zle sformátovaná.	Sformátujte pamäťovú kartu (Pozor: údaje sa stratia!)
Ponuky a obrazovky		
Hľadáčik nesvieti.	EVF jas je príliš nízky.	Nastavte EVF jas.
Zobrazený jazyk nie je angličtina.	-	Vyberte English v ponuke Language .
LCD displej je príliš tmavý alebo svetlý / nejasný.	Nastavenie jasu je nesprávne.	Upravte jas obrazovky.
Favorites = obľúbené sa neobjaví v ponuke menu.	Ponuka obľúbených je prázdna.	Pridajte aspoň jednu funkciu.
Režim Live View sa zrazu zastaví alebo sa nechce spustiť.	Fotoaparát sa prehrial kvôli okolitej teplote, príliš dlhému používaniu Live View, nahrávaniu videa alebo sekvenčných expozícií.	Nechajte fotoaparát vychladnúť.
Jas v režime Live View nie je rovnaký ako pri výsledných snímkach.	Nastavenie jasu na LCD displeji nemá vplyv na svetlosť expozície.	Prispôbte nastavenie jasu podľa potreby.
Počet zostávajúcich expozícií sa neodpočíta po zhotovení snímky.	Daná snímka potrebovala iba veľmi málo miesta v pamäti.	Toto nie je chyba, počet zvyšujúcich snímok je iba približný odhad.
Nahrávanie		
Fotoaparát nechce zhotoviť snímku alebo spúšťač nie je aktívna.	Pamäťová karta je plná.	Vymeňte pamäťovú kartu.
	Pamäťová karta nie je sformátovaná.	Preformátujte pamäťovú kartu (Pozor: príde k strate údajov!)
	Pamäťová karta je zamknutá proti zápisu.	Vypnite ochranu proti zápisu na pamäťovej karte (malý posuvník na strane pamäťovej karty).
	Zašpinené kontakty pamäťovej karty.	Očistite kontakty mäkkou bavlnenou alebo vlnenou handričkou.
	Pamäťová karta je poškodená.	Vymeňte pamäťovú kartu.
	Snímač sa prehrieva.	Nechajte fotoaparát vychladnúť.
	Fotoaparát sa automaticky vypol (zapnutá funkcia automatického vypnutia).	Opäť zapnite fotoaparát a deaktivujte funkciu vypnutia podľa potreby.
	Obrazové údaje sa práve zapisujú na kartu a dočasná pamäť je plná.	Počkajte.
	Nefunguje redukcia šumu (t.j. pri nočnej fotografii s dlhými časmi expozície).	Počkajte alebo vypnite redukciu šumu.
	Batéria je vybitá.	Nabite alebo vymeňte batériu.
	Fotoaparát práve spracováva snímku.	Počkajte.
Nezhotoví sa žiadna snímka.	Fotoaparát je pripojený k aplikácii Leica FOTOS.	Pripojenie ukončite a pripojte sa znova.

Pri stlačení spúšte po prvý tlakový bod sa na LCD displeji alebo v hľadáčku objaví obrazový šum.	Zvýšilo sa zosilnenie obrazu na podporu kompozície snímky, ak nie je cieľ dostatočne osvetlený pri väčšej clone.	Nie je to problém – kvalitu výsledného obrazu to neovplyvní.
LCD displej / hľadáček sa po veľmi krátkej chvíli vypne.	Je aktivovaný úsporný režim.	Zmeňte nastavenie podľa potreby.
Obrazovka sa vypne po zhotovení snímky / LCD displej stmavne po zhotovení snímky.	Blesk sa nabíja po zhotovení snímky, počas nabíjania sa vypne LCD displej.	Počkajte, kým sa blesk opäť nabije.
Fotoaparát sa nechce zaostriť.	Požadovaný predmet je príliš blízko objektívu.	Vyberte makro režim.
	Požadovaný objekt je veľmi ďaleko.	Opusťte makro režim.
	Predmet nie je vhodný pre AF.	Použite zámok zaostrenia alebo ručné zaostrenie.
Nespustí sa blesk.	Blesk sa nedá použiť pri súčasnom nastavení.	Prečítajte si zoznam nastavení, ktoré sa dajú použiť spolu s bleskom.
	Blesk je deaktivovaný.	Vyberte iný režim blesku.
	Batéria je vybitá.	Nabite alebo vymeňte batériu.
	Stlačenie spúšte, kým sa blesk ešte nabíja.	Počkajte, kým sa blesk opäť nabije.
	Je vybraná funkcia elektronickej uzávierky.	Zmeňte nastavenie.
	Sú zapnuté automatické sekvencie (bracketing) alebo séria snímok.	Vyberte iný režim.
Blesk úplne neosvetlí cieľ.	Daný predmet je mimo dosahu blesku.	Presuňte predmet do dosahu blesku.
	Blesk je prikrytý.	Uistite sa, že blesk nezakrývate prstom alebo iným predmetom.
Obraz sa automaticky nezaostří.	Je deaktivované automatické zaostrenie.	Zapnite automatické zaostrenie.
Nedarí sa rozoznať tvár.	Tvár je prikrytá (okuliare, klobúk, dlhé vlasy, atď.).	Odstráňte rušivé predmety.
	Tvár zaberá príliš malú časť z celej kompozície.	Zmeňte kompozíciu snímky.
	Tvár je pod uhlom alebo vodorovne.	Zarovnajte tvár do roviny.
	Fotoaparát nedržíte rovno.	Vyrovnajte fotoaparát.
	Tvár nie je dostatočne osvetlená.	Použite blesk alebo pridajte iné osvetlenie.
Fotoaparát vyberie zlý cieľ.	Zle vybraný predmet je bližšie k prostriedku snímky ako hlavný predmet.	Zmeňte časť obrazu alebo snímku zhotovte pomocou zámky zaostrenia.
	Zle vybraný objekt je tvárou.	Deaktivujte detekciu tváre.
Neustále nahrávanie nie je k dispozícii.	Fotoaparát sa prehrial a funkcia bola dočasne vypnutá na ochranu prístroja.	Nechajte fotoaparát vychladnúť.

Obraz na LCD displeji obsahuje veľa šumu.	Ide o funkciu zosvetlenia LCD displeja v tmavom prostredí.	Nie je to problém – kvalitu výsledného obrazu to neovplyvní.
Ukladanie snímok trvá prídlho.	Je aktivované odstránenie šumu pri dlhých expozíciách.	Deaktivujte túto funkciu.
Ručné nastavenie vyváženia bielej nie je k dispozícii.	Cieľový predmet je príliš svetlý alebo tmavý.	
Hľadáčik nie je zaostrený.		Skontrolujte nastavenie dioptrií a prispôbte podľa potreby.
Hľadáčik nesvieti.	Prepnutie medzi EVF a LCD je zle nastavené.	Vyberte nastavenie Auto , EVF Extended alebo EVF pod EVF-LCD .
AF meracie pole je orámované červenou pri aktivovanej funkcii AF, snímka nie je zaostrená.	Zaostrenie bolo neúspešné.	Skúste spustiť zaostrenie znovu.
Nedá sa vybrať AF meracie pole.	Je vybrané automatické ovládanie meracieho poľa alebo rozoznanie tváre v režime AF.	Vyberte iný spôsob ovládania.
	Je zapnutý náhľad snímky.	Vypnite zobrazenie náhľadu snímky.
	Fotoaparát je v pohotovostnom režime.	Stlačte tlačidlo spúšte po prvý tlakový bod.
Pomocné svetlo AF sa nechce rozsvietiť.	Fotoaparát je v režime nahrávania videa.	Zmeňte režim.
	Funkcia je deaktivovaná.	Zapnite automatické zaostrenie.
MF Setup je vyznačené sivou.	Nasadený objektív toto nastavenie nepodporuje.	Použite iný objektív.
Režim zaostrenia MF nie je k dispozícii.	Je nasadený objektív s tlačidlom prepnutia AF/MF.	Ak je objektív prepnutý do režimu MF, tak nebude v ponuke možnosť výberu AF.
Focus Limit (Macro) je sivé v nastavení fotoaparátu.	Nasadený objektív toto nastavenie nepodporuje.	Použite iný objektív.
Lens Profiles je sivé v nastavení fotoaparátu.	Nie je pripojený M-adaptér L alebo R-adaptér L.	Táto ponuka je k dispozícii iba pre objektívy Leica M a Leica R.
Videozáznam		
Žiadny videozáznam sa neuloží.	Fotoaparát sa prehrial a funkcia bola dočasne vypnutá na ochranu prístroja.	Nechajte fotoaparát vychladnúť.
Záznam videa sa skončí.	Bola dosiahnutá maximálna dĺžka jednotlivého videozáznamu.	
	Rýchlosť zápisu pamäťovej karty je príliš pomalá pre vybrané rozlíšenie / kompresiu videa.	Vložte ďalšiu pamäťovú kartu alebo zmeňte spôsob uloženia.
L-Log sa nedá vybrať v režime nahrávania videa.	Nebol vybraný 10bitový formát videa.	Prepnite do 10bitového formátu nahrávania videa.

V režime nahrávania je ASA miesto ISO , uhol namiesto času expozície a T-hodnoty expozície namiesto F-hodnôt.	Cine – bol vybraný filmový režim nahrávania videa.	Prepnite z režimu Cine na režim Video .
Počas priblíženia (zoomu) dochádza k viditeľným odskokom expozície.	Fotoaparát je nastavený na Auto ISO .	Prepnite na Floating ISO .
Prezeranie / prehrávanie a správa videa / snímok		
Snímky zhotovené vo formáte portrétu (na výšku) sú zobrazené na šírku.	-	Upravte nastavenie obrazovky.
Vybrané snímky sa nedajú vymazať.	Niektoré zo snímok sú chránené proti zápisu.	Odstráňte ochranu proti zápisu (pomocou zariadenia, s ktorým boli súbory pôvodne ochránené).
Číslovanie súborov sa nezačína od 1.	Pamäťová karta obsahuje skôr uložené snímky.	
Nastavenie dátumu a času je nesprávne alebo sa nezobrazuje.	Fotoaparát sa dlhší čas nepoužíval a nebola do neho vložená žiadna batéria.	Vložte nabitú batériu a nastavte správne hodnoty.
Časová pečiatka na snímkach je chybná.	Nastavenie času je chybné.	Nastavte čas správne. Pozor: Nastavenie času bude stratené, ak fotoaparát nepoužijete / zostane uskladnený dlhší čas s vybitou batériou.
Časová pečiatka na snímkach bola neželaná.	Nastavenie sa ignorovalo.	Nedá sa späťne odobrať. Deaktivujte túto funkciu podľa potreby.
Snímky / videozáznamy sú poškodené alebo chýbajú.	Pamäťová karta bola vybratá pri blikajúcom ukazovateli pripravenosti.	Nikdy nevyberajte pamäťovú kartu, kým ukazovateľ pripravenosti bliká. Nabite batériu.
	Pamäťová karta je zle naformátovaná alebo je poškodená.	Preformátujte pamäťovú kartu (Pozor: údaje sa stratia!)
Určité časti mojej scény nie sú vo videu celkom v zábere.	Rozdiel medzi pomermi strán pri prehrávaní videa a fotoaparáte.	Nastavte na fotoaparáte správny pomer strán.
Prezeranie / prehrávanie nie je dostupné.	Fotoaparát je pripojený k aplikácii Leica FOTOS.	Ukončite pripojenie.
Kvalita obrazu		
Obraz je príliš svetlý.	Počas zhotovenia snímok bol svetelný snímač prikrytý.	Uistite sa, že nič nebráni svetelnému snímaču.
Na obraze je šum.	Dlhé časy expozície (>1 s).	Aktivujte funkciu odstránenia šumu pri dlhých časoch expozície.
	Citlivosť ISO je príliš vysoká.	Znížte citlivosť ISO.
Neprirodzené farby.	Vyváženie bielej nie je nastavené alebo je nesprávne nastavené.	Nastavte vyváženie bielej s ohľadom na svetelný zdroj alebo ho nastavte ručne.
Guľaté biele fľaky podobné mydlovým bublinám.	Použitie blesku vo veľmi tmavom prostredí: ide o odraz svetla od prachových častíc.	Vypnite blesk.

Snímky nie sú zaostrené.	Objektív je špinavý.	Očistite objektív.
	Objektív je zakrytý.	Uistite sa, že objektívu nič neprekáža.
	Fotoaparát sa počas expozície pohol.	Použite blesk alebo nasadte fotoaparát na statív.
	Funkcia makra.	Vyberte príslušný režim.
Snímky sú preexponované.	Je zapnutý blesk v príliš svetlom prostredí.	Zmeňte režim blesku.
	Na obraze je veľmi silný svetelný zdroj.	Vyhňte sa príliš silným svetelným zdrojom vo svojej kompozícii.
	(Polovica) podsvietenia dopadá do objektívu (aj zo zdrojov mimo rozsahu snímky).	Použite snečnú clonu alebo zamerajte iný cieľ.
Nezaostrené / stabilizácia obrazu nefunguje.	Expozícia na tmavom mieste bez blesku.	Použite statív.
Snímka je zrnitá alebo má veľa šumu.	Citlivosť ISO je príliš vysoká.	Znížte citlivosť ISO.
Vodorovné pruhy.	Snímka bola zhotovená elektronickou uzávierkou pod svetelným zdrojom, ako je žiarovka.	Skúste nižšie časy expozície.
Neprirodzené farby a jas.	Snímka zhotovená pri umelom osvetlení alebo oslnivom svetle.	Nastavte vyváženú bielu alebo prednastavenú korekciu svetla.
Nezobrazujú sa žiadne snímky.	Pamäťová karta je prázdna alebo ešte nebola vložená.	
Nedajú sa zobrazit snímky.	Názov súboru bol v počítači zmenený.	Pre prenosy snímok z PC do fotoaparátu použite vhodný program, sú k dispozícii na stránkach Leica AG.
Kvalita videa		
Na videozáznamoch sa ukazuje blikanie / pruhy.	Rušenie svetelných zdrojov v umelom svetle.	Pod položkou Video resolution vyberte inú frekvenciu snímania (vhodnú pre miestnu sieť striedavého prúdu).
Počuť zvuky fotoaparátu počas nahrávania.	Použili ste kolieska nastavení.	Počas nahrávania videozáznamu sa vyvarujte manipulácie s kolieskami nastavení.

Videozáznam neobsahuje zvuk.	Hlasitosť prehrávania je príliš nízka.	Zvýšte hlasitosť prehrávania.
	Mikrofón bol počas nahrávania zakrytý.	Uistite sa, že počas nahrávania mikrofónu nič neprekáža.
	Reprodukory sú prikryté.	Uistite sa, že nič neprekáža reproduktorom počas prehrávania.
	Mikrofón bol počas nahrávania vypnutý.	Zapnite mikrofón.
Blikanie alebo vodorovné pruhy vo videozázname.	CMOS snímače vykazujú takéto správanie, ak použijete svetelné zdroje typu LED lúčok alebo žiaroviek.	Kvalitu môžete zvýšiť ručným nastavením času expozície (napr. 1/100 s).
Smartfóny / WLAN		
Pripojenie WLAN je prerušené.	Fotoaparát sa pri prehrávaní deaktivuje (bezpečnostná funkcia).	Nechajte fotoaparát vychladnúť.
Nie je možné sa spárovať s mobilným zariadením.	Fotoaparát už bol s týmto zariadením spárovaný.	Odstráňte registráciu fotoaparátu z Bluetooth nastavenia v mobilnom zariadení a opakujte proces spárovania.
Pripojenie mobilného zariadenia / prenos snímok nefunguje.	Mobilné zariadenie je príliš ďaleko.	Priblížte obe zariadenia bližšie k sebe.
	Rušenie od iných zariadení v okolí, napr. ďalšie smartfóny alebo mikrovlnná rúra.	Presuňte rušivé zariadenia ďalej.
	Rušenie od viacerých mobilných zariadení v okolí.	Znovu obnovte pripojenie / odstráňte ďalšie mobilné zariadenie.
	Mobilné zariadenie je už pripojené k inému zariadeniu.	Skontrolujte pripojenie.
Fotoaparát sa neobjavuje na obrazovke nastavenia WLAN mobilného zariadenia.	Mobilné zariadenie nerozozná fotoaparát.	V mobilnom zariadení vypnite a znovu zapnite funkciu WLAN.

PREHĽAD PONUKY MENU

RÝCHLY PRÍSTUP

Funkcia	SNÍMANIE FOTOGRAFIÍ		VIDEO/CINE			Stránka	
	Obľúbené	FN tlačidlá		Obľúbené	FN tlačidlá		
Photo - Video		<input type="checkbox"/>	<input checked="" type="checkbox"/> (horné ľavé)		<input type="checkbox"/>	<input checked="" type="checkbox"/> (horné ľavé)	143
Toggle Info Profiles		<input type="checkbox"/>	<input checked="" type="checkbox"/> (zadné ľavé)		<input type="checkbox"/>	<input checked="" type="checkbox"/> (zadné ľavé)	80, 169
Magnification		<input type="checkbox"/>	<input checked="" type="checkbox"/> (vpredu hore)		<input type="checkbox"/>		110, 112, 150
Drive Mode	<input type="checkbox"/>	<input type="checkbox"/>					102
Interval Shooting	<input type="checkbox"/>	<input type="checkbox"/>					132
Exposure Bracketing	<input type="checkbox"/>	<input type="checkbox"/>					134
Focusing	<input type="checkbox"/>	<input type="checkbox"/>		<input type="checkbox"/>	<input type="checkbox"/>		103–108, 145–149
Focus Mode	<input type="checkbox"/>	<input type="checkbox"/>		<input type="checkbox"/>	<input type="checkbox"/>		103, 111, 145
AF Mode	<input type="checkbox"/>	<input type="checkbox"/>	<input checked="" type="checkbox"/> (vpredu dole)	<input type="checkbox"/>	<input type="checkbox"/>	<input checked="" type="checkbox"/> (vpredu dole)	104–106, 146–148
Focus Assist	<input type="checkbox"/>	<input type="checkbox"/>		<input type="checkbox"/>	<input type="checkbox"/>		112, 152
Exposure Metering	<input type="checkbox"/>	<input type="checkbox"/>		<input type="checkbox"/>	<input type="checkbox"/>		122, 160
Exposure Compensation	<input type="checkbox"/>	<input type="checkbox"/>		<input type="checkbox"/>	<input type="checkbox"/>		130, 164
ISO (snímky video)* Exposure Index (Cine)*	<input type="checkbox"/>	<input type="checkbox"/>	<input checked="" type="checkbox"/> (horné pravé)	<input type="checkbox"/>	<input type="checkbox"/>	<input checked="" type="checkbox"/> (horné pravé)	115–117, 153–155, 156
Auto ISO Settings	<input type="checkbox"/>	<input type="checkbox"/>		<input type="checkbox"/>	<input type="checkbox"/> (iba v režime nahrávania videa)		116, 154

Funkcia	SNÍMANIE FOTOGRFÍ			VIDEO/CINE			Stránka
	Obľúbené	FN tlačidlá		Obľúbené	FN tlačidlá		
White Balance	<input type="checkbox"/>	<input type="checkbox"/>		<input type="checkbox"/>	<input type="checkbox"/>		118–120, 156–158
Graycard	<input type="checkbox"/>	<input type="checkbox"/>		<input type="checkbox"/>	<input type="checkbox"/>		119–120, 157–158
Photo File Format	<input type="checkbox"/>	<input type="checkbox"/>					87
JPG Resolution	<input type="checkbox"/>	<input type="checkbox"/>					88
Film Style	<input type="checkbox"/>	<input type="checkbox"/>					89–90
Image Stabilization	<input type="checkbox"/>	<input type="checkbox"/>		<input type="checkbox"/>	<input type="checkbox"/>		92, 100
Shutter Type	<input type="checkbox"/>	<input type="checkbox"/>					91
Flash Settings	<input type="checkbox"/>	<input type="checkbox"/>					138–140
Flash Exp. Compensation	<input type="checkbox"/>	<input type="checkbox"/>					139–140
User Profile	<input type="checkbox"/>	<input type="checkbox"/>		<input type="checkbox"/>	<input type="checkbox"/>		184–185
Video Format / Resolution				<input type="checkbox"/>	<input type="checkbox"/>		95–96
Video Style				<input type="checkbox"/>	<input type="checkbox"/>		97
EVF-LCD	<input type="checkbox"/>	<input type="checkbox"/>	<input type="checkbox"/> (hore vzadu)	<input type="checkbox"/>	<input type="checkbox"/>	<input type="checkbox"/> (hore vzadu)	73, 167
Format Card	<input type="checkbox"/>	<input type="checkbox"/>		<input type="checkbox"/>	<input type="checkbox"/>		188–189
Dial Lock	<input type="checkbox"/>	<input type="checkbox"/>		<input type="checkbox"/>	<input type="checkbox"/>		69
Joystick Lock	<input type="checkbox"/>	<input type="checkbox"/>		<input type="checkbox"/>	<input type="checkbox"/>		69
Lens Profiles	<input type="checkbox"/>	<input type="checkbox"/>		<input type="checkbox"/>	<input type="checkbox"/>		36
Audio Levels					<input type="checkbox"/>	<input type="checkbox"/> (vpredu hore)	97

= možno vložiť do ponuky obľúbených = možno priradiť tlačidlám FN = výrobné nastavenie FN tlačidiel

REGISTER**Symboly**

4K 96

5K 96

A

A (Priorita clony) 125, 163

Adaptér 38, 191

AE-L 128

AF potvrdenie 76, 93

AF režim 103, 145

AF režim 104, 146

AF, pomocné svetlo 93

AFc 103, 145

AF-L 128

AFs 103, 145

Akadémia, Leica 220

Aktualizácia, firmvér 12, 191

Aplikácia 194

ASA 155

Auto ISO 116, 154

Auto. prezeranie 176

Automatické prezeranie 176, 177

Automatické zaostrenie ... 103, 107, 145

Automatický program 124, 162

Autorské práva 187

B

Batéria, vloženie / vybratie 32

Blesk 135

Blesk, bod spustenia 137

Blesk, dosah 138

Blesk, jednotka, kompatibilná 135

Blesk, kompenzácia expozície 139

Blesk, meranie expozície 136

Blesk, nastavenie 137

Blesk, ovládanie 137

Blesk, synchronizácia 137

Bluetooth 5, 194

Bod spustenia blesku 137

Bodové meranie, expozícia 122, 160

Bodové meranie, zaostrenie 104, 146

C

C4K 96

Cine 142

Citlivosť ISO 115, 153

Citlivosť, ASA 155

Citlivosť, očný snímač 73

Clona 123, 161

Čas expozície / kombinácia s clonou

..... 123, 161

Čas 62, 71

Časozber 132

Časozberné snímanie (interval) 132

Časová stopa 98

Časové pásmo 71

Časté otázky 200

Čiernobiela fotografia 89, 97

Číslovanie snímok 186

D

Dátum 62, 71

Detekcia postavy 106, 148

Diaľkové ovládanie 196

Diely, prehľad 20

Dioptrie, prispôsobenie.....	40
Dlhá expozícia	91, 126
DNG.....	87, 190
Dotykové ovládanie	51, 78
Dotykový AF	78
E	
Elektronická uzávierka	75, 91
Elektronická uzávierka, zvuk	75
EVF	72, 75
Expozícia	121, 159
Expozícia, automatická.....	124, 162
Expozícia, dlhá.....	91, 126
Expozícia, maximálny čas	126
Expozícia, meracie metódy	122, 160
Expozícia, náhľad.....	127
Expozícia, režimy.....	123, 161
Expozícia, ručná	126, 163
Expozícia, sekvenčná (bracketing)....	133
F	
Farebné nastavenie, EVF	74
Farebné nastavenie, LCD displej	74
Farebný profil	89, 97
FHD	96
Filmový štýl	89
Firmvér	12, 191
FN tlačidlo	50, 65, 208
Formát súboru	87, 95
Formát	87, 95
Formátovanie pamäťovej karty.....	188
Full HD.....	96
G	
GPS.....	188
H	
HDMI.....	100

HDR	133
Histogram	85
Hlasitosť	75
Hlasitosť, prehrávanie	180
Hlavná ponuka.....	57
Hlavný vypínač	46
Hodnotenie záznamu	173
Horizont.....	84
I	
Informácie o fotoaparáte	191
Informácie o normách	4
Informácie o právnych predpisoch	4
Informačné linky.....	82
Informačné obrazovky.....	80
Informačné profily.....	80
Inteligentný AF	103, 145
ISO, citlivosť.....	115, 153
ISO, najväčšia hodnota	116, 154
J	
Jas hľadáčika, EVF.....	74
Jas obrazovky, LCD displej	74
Jazyk	70
JPG.....	87, 88
K	
Klávesnica.....	60
Klávesnica, číselná	60
Koliesko nastavenia, predné.....	48, 66
Kompenzácia expozície blesku	139
Kompenzácia expozície	130, 164
Kontakt na Leica	220
Kontrast, vlastnosti obrazu.....	89, 97

L

LCD displej	72
LCD displej, nastavenie	72
Leica Academy	220
Leica FOTOS	5, 194
Likvidácia	4
Limit zaostrenia	79

M

M (Ručné nastavenie expozície)	126, 163
Maticové meranie, expozícia ..	122, 160
Maticové meranie, zaostrenie	104, 146
Maximálna doba expozície	126
Menu lišta	61
Menu, jazyk.....	70
Menu, ovládanie	52
Menu, prechádzanie	54, 58
Meranie expozície, blesk	136
Meranie jedinej oblasti	104, 146
Meracia metóda, AF	104, 146
Meracia metóda, expozícia	122, 160
MF.....	111, 151
Mikrofón	97
MOV.....	95
MP4	95
Mriežka	82

N

Nabíjateľné batérie, kapacita	29
Nabíjateľné batérie, poznámky	7, 10, 199
Nabíjačka	8, 30

Nabíjanie batérie.....	31
Náhradné diely.....	3
Nastavenie JPG.....	88
Nastavenie, LCD displej / EVF.....	72
Nastavenie, uloženie	184
Navigácia v menu	54, 58
Názov zložky.....	186
Názov súboru	186, 187
Názov súboru	187
Nehlučnosť.....	76
Nespracované údaje	190
Nosný popruh	8, 30

O

Objektív.....	7, 35, 192, 198
Oblasť.....	147
Oblasť, zaostrenie	105
Oblíbené, ponuka menu	57, 64, 208
Oblíbené, snímky	173
Obmedzenie oblasti zaostrenia.....	79
Obnova číslovania súborov	187
Obnova fotoaparátu.....	190
Obnova výrobného nastavenia	190
Obrazovky	24, 26, 28, 80, 169
Obrazovky, nastavenie	72
Obrazovky, pohotovostný režim	75
Očný snímač.....	73
Opravy.....	220
Ostrosť, vlastnosti obrazu	89, 97
Ovládacie koliesko.....	48, 66
Ovládanie definované používateľom	64
Označenie záznamov.....	173

P	
P (automatický program).....	124, 162
Páčka	49, 68
Pamäťová karta	8, 11, 33, 90, 188, 199
PLAY, tlačidlo	49
Pohotovostný režim	72
Pohyblivé ISO.....	117, 155
Pomer strán.....	92, 96, 101
Pomocná funkcia	80, 100
Pomocné funkcie, AF.....	93, 110, 150
Pomocné funkcie, MF.....	112, 152
Pomocné obrazovky	80, 101, 169
Popis súčastí	20
Poradca pri problémoch	200
Posun.....	124
Poznámky k bezpečnosti	6
Poznámky, právne	4
Používateľské profily	184
Právne informácie	4
Prezentácia.....	177
Prevádzkový režim, expozícia	123, 161
Priorita clony	125, 163
Prednastavené hodnoty ISO	116, 154
Predné koliesko nastavenia	48, 66
Preexponovanie.....	83
Prehrávanie / prezeranie, automatické	176, 177
Prehrávanie videa.....	178
Prenos údajov.....	189
Prenos súborov.....	189
Prepnutie, režim.....	143, 168
Pridelenie tlačidiel	65

Pripojenie, mobilné zariadenie	194
Prírastok EV	79
Priradenie jednotlivých tlačidiel	65
Príslušenstvo.....	3
Problémy	200
Profil používateľský.....	184

Q R

Režim nahrávania	142
Režim zhotovenia záznamu .	102, 131, 132
Režim prehrávania/ prezerania	166
Režim snímania.....	102
Režim úspory energie	72
Režim zaostrenia.....	103, 144
Režim, prepínanie.....	143, 168
Rozlíšenie.....	88, 96
Rozoznávanie tváre.....	106, 148
Rozsah dodávky	2
Ručné nastavenie expozície.....	126, 163
Ručné zaostrenie	111, 151
Ručný grip (rukoväť)	41
Ryska horizontu	84
Rýchly odkaz	64, 65
Rýchly prístup	64, 65, 208

S

S (režim priority času expozície)	125, 163
Samospúšť	135
SD karta	8, 11, 33, 90, 188, 199
Séria expozícií	131
Séria snímok	131, 132, 133
Servis	220
Simulácia expozície.....	127
Sivá karta	119, 157
Skladovanie.....	198
Sledovanie cieľa	105, 147

Smartfón	194
Snímač.....	8, 11
Snímač, formát.....	86, 94
Snímka, interval (časozber)	132
Snímok za sekundu.....	96
Správa údajov.....	186
Stabilizácia obrazu.....	92, 100
Stav nabitia, LCD displej	29
Stav nabitia, nabíjačka	31
Stavová obrazovka	24, 26, 55
Stredové meranie.....	122, 160
Stupnice	62
Synchronizační bod	137
Sýtosť farieb, vlastnosti obrazu	89, 97
Sýtosť, vlastnosti obrazu	89, 97
Šum, redukcia.....	88, 91, 126
Štruktúra súborov	186
T	
Technické údaje	216
Teplota chromatickosti	120, 158
Tichý chod	76
Tichý režim	76
Tlačidlo spúšte	47
TTL meranie	135, 136
U	
Údržba.....	198
Úprava videozáznamu.....	181
USB.....	32
Úspora energie.....	72
Uzávierka, elektronická	75, 91
Uzávierka, režim priority	125, 163

Uzávierka, spustenie	47
V	
Varovný signál	75
Video gama	99
Video, režim	142
Video, stabilizácia.....	100
Video, štýl	97
Videozáznam.....	142, 178
Videozáznam, formát.....	95
Vlastné nastavenie prevádzkových parametrov	64
Vlastnosti obrazu	89, 97
Všeobecné informácie	10
Vykreslenie farieb, EVF.....	74
Vykreslenie farieb, LCD displej.....	74
Vymazanie používateľských profilov.....	184
Vymazanie záznamov	173
Vypnutie fotoaparátu.....	46
Vypnutie, automatické.....	72, 75
Vypnutie, LCD displej	75
Vyváženie bielej	118, 156
Výrobné nastavenie	190
Vzdialenosť, jednotka.....	71
Vzdialenosť, zobrazenie	114, 153
W	
Wi-Fi / WLAN	5
WLAN	5

Z

Zákaznícka podpora Leica	220
Zákaznícka podpora	220
Základné nastavenia záznamu	78, 86, 94
Základné nastavenia, fotoaparát	70
Základné nastavenia, nahrávanie	78, 86, 94
Zámok klávesnice	69
Zámok	69
Zaostrené hrany (Focus Peaking)	82, 112, 152
Zaostrenie	103, 144
Zaostrenie, automatické	103, 145
Zaostrenie, meracie metódy	104, 146
Zaostrenie, pomocné funkcie	112, 152
Zaostrenie, ručné	111, 151
Zaostrenie vopred	108
Zapnutie fotoaparátu	46
Záruka	13
Záznamy, hodnotenie	173
Záznamy, označenie	173
Záznamy, vymazanie	173
Zebra	83
Zložky	186
Zložky, štruktúra	186
Zníženie hluku vetra	98
Zväčšenie – režim prehrávania / prezerania	170
Zväčšenie, režim snímania	110, 112, 150, 152
Zvuk	75, 180
Zvuková signalizácia	75
Zvuková signalizácia	75
Zvuky	75

TECHNICKÉ ÚDAJE

FOTOAPARÁT

Označenie

Leica SL2

Typ fotoaparátu

Bez zrkadlový full-frame systémový fotoaparát

Číslo typu

2998

Objednávka č.

10 854 EU/JP/US (čierna), 10 856 ROW (čierna)

Vyrovňavacia pamäť

4 GB

DNG™: 78 záznamov JPG: > 100 záznamov

UHS-II (odporúčanie), UHS-I, pamäťová karta SD/SDHC/SDXC

Pamäťové médiá

Materiál

Celokovové, vyrobené z hliníku a magnézieovej zliatiny, prekryté syntetickou kožou, ochrana proti vniknutiu vody v súlade s normou IEC 60529 (typ ochrany IP54).

Leica L bajonet s kontaktným pruhom pre komunikáciu medzi

Pripojenie objektívu

objektívom a fotoaparátom.

Prevádzkové podmienky

-10 až +40°C

Sánky príslušenstva ISO s dodatočnými ovládacími kontaktmi,

Rozhranie

HDMI konektor 2.0b Typ A, USB 3.1 Gen1 Typ C, výstup zvuku 3,5 mm / vstup 3,5 mm, komunikačné rozhranie v spodnom kryte pre multifunkčný grip (rukoväť).

Závit statívu

A 1/4 DIN 4503 (1/4") s nerezovou oceľou v základe

Rozmery (Š x V x D)

146 × 107 × 42 mm

Hmotnosť

približne 835 g (bez batérie)

SNÍMAČ

Veľkosť snímača

CMOS snímač, hustota pixelov: 4.3 μm

35 mm: 8368 × 5584 pixelov (47,3 MP)

APS-C: 5504 × 3664 pixelov (20,2 MP)

Stabilizácia obrazu

5-osá telesná stabilizácia obrazu

Fotoaparát stabilizuje až do 5,5 stupňov (stops).

Filter

RGB farebný filter, UV/IR filter, lineárny

Procesor

Leica Maestro series (Maestro III)

Formáty súborov

Snímanie fotografií: DNG™ (nesprac. údaje), DNG+JPG, JPG (DCF, Exif 2.31)

Video: MP4: H.264 / MPEG-4 AVC (Formát zvuku: 2ch 48 kHz / 16

bitov, AAC), MOV: H.264 / MPEG-4 AVC (Formát zvuku:

2ch 48 kHz / 16 bitov, AC-3)

Rozlíšenie snímok

DNG™: 8368 × 5584 pixelov (46,7 MP)

JPG: 8368 × 5584 pixelov (46,7 MP), 6000 × 4000 pixelov (24 MP), 4272

× 2848 pixelov (12 MP)

Hĺbka farieb

DNG™: 14 bitov

JPG: 8 bitov

Rozsah farieb

Foto: sRGB

Video: Rec. 709/Rec. 2020 (HLG)/L-Log

Veľkosť súboru

DNG™: 84,4 MB

V závislosti od rozlíšenia a obsahu snímky.

Video: max. dĺžka: 29 min, max. veľ. súboru: 96 GB

Režim nahrávania videa

Režim nahrávania: P-A-S-M

Režim Cine: M

Rozlíšenie videa

Formát snímača	Použitá oblasť snímača	Rozlíšenie
35 mm – 5K	8368×5584 (Full scan)	4992×3744
35 mm – C4K	8192×4320 (Pixel mix)	4096×2160
35 mm – 4K	7680×4320 (Pixel mix)	3840×2160
35 mm – Full HD	8368×4712 (Pixel mix)	2790×1572
APS-C – C4K	5504×3096 (Full scan)	5504×2912
APS-C – 4K	5504×3096 (Full scan)	5504×3096
APS-C – Full HD	5504×3096 (Pixel mix)	2752×1548

Snímok za sekundu

MOV 5K	29,97 fps, 25 fps, 23,98 fps, 120 fps
MOV C4K	59.94 fps, 50 fps, 29.97 fps, 25 fps, 23,98 fps
MOV 4K	59.94 fps, 50 fps, 29.97 fps, 25 fps, 23,98 fps
MOV FHD	180 fps, 150 fps, 120 fps, 100 fps, 59,94 fps, 50 fps, 29,97 fps, 25 fps, 23,98 fps
MP4 4K	59.94 fps, 50 fps, 29.97 fps, 25 fps, 23,98 fps
MP4 FHD	180 fps, 150 fps, 120 fps, 100 fps, 59,94 fps, 50 fps, 29,97 fps, 25 fps, 23,98 fps

Údajový tok

8/10 bit pre ukladanie na SD kartu, 10 bit cez HDMI výstup

Video Gama

Rec. 709, L-Log Rec. 2020, HLG Rec. 2020

HĽADÁČIK /LCD DISPLEJ**Hľadáčik (EVF)**

Rozlíšenie: 5 760 000 pixelov, 120 fps, zväčšenie: 0,78x, pomer strán: 4:3, pokrytie záberu: 100%, výstupná pupila: 21 mm, rozsah nastavenia +2/–4 dioptrií, s očným snímačom pre automatické prepnutie medzi hľadáčikom a LCD displejom, časové oneskorenie 0,005 s.

LCD displej

3,2" (podsvietené LED) s ochrannou vrstvou proti otláčkom prstov apoškriabaniu, 2 100 000 pixelov, formát 3:2, dotykové ovládanie k dispozícii.

Horná obrazovka

1,28" vysoko reflexný transflexný čiernobiely LCD displej, 128×128 pixelov, zorný uhol 120°; vrstva s ochranou proti otláčkom prstov

UZÁVIERKA**Typ uzávierky**

Elektronicky ovládaná uzávierka v rovine zaostrenia (focal plane) / elektronická uzávierka

Časy expozície

Mechanická uzávierka: 30 min až 1/8000 s

Elektronická. funkcia uzávierky: 1 s až 1/40000 s

Synchronizácia blesku: až 1/250 s

Tlačidlo spúšte

Dvojfázové

(1. fáza: aktivácia elektroniky fotoaparátu vrátane automatického zaostrenia a merania expozície, 2. fáza: zhotovenie snímky)

Samospúšť**Režim zhotovenia záznamu**

Čas oneskorenia: 2 s alebo 12 s

Single (jednotlivé)

Continuous - Low Speed (neustále – pomalé, 3 fps)

Continuous - Medium Speed (neustále – stredné, 6 fps)

Continuous-HighSpeed (neustále – rýchle, 10 fps bez AFc/AE/WB)

Continuous-VeryHighSpeed (neustále – veľmi rýchle, 20 fps

s elektronickou funkciou uzávierky bez AFc/AE/WB)

Interval Shooting (časozber)

Exposure Bracketing (sekvenčná expozícia)

ZAOSTRENIE**Pracovný rozsah**

30cm až ∞

S nastavením makra: od 17 cm

Režim zaostrenia

Automatické (automatické zaostrenie v režimoch iAF/AFs/AFc/ Dotykový AF) alebo ručný

Pri ručnom nastavení: Auto Magnification = automatické priblíženie

a Focus Peaking = zaostrené hrany voľiteľne nastaviteľnej pomôcky pri

Systém automatického zaostrenia

ostrení.

Založené na meraní kontrastu a mapovaní hĺbky.

Režim automatického zaostrenia

Intelligent AF (samostatne vyberá AFs a AFc), AFs (snímku možno

zhotoviť až po úspešnom zaostrení), AFc (snímku môžete zhotoviť

kedykoľvek), nastavenie AF sa dá uložiť.

Metódy automatického merania zaostrenia

Spot (bodové, dá sa posunúť), Field (oblasť, dá sa posunúť), Multi-field = maticové, Face detection, (detekcia tváre) Tracking (sledovanie), Touch AF (dotykové).

Meracie pole automatického zaostrenia

225

EXPOZÍCIA**Meranie expozície**

Meranie expozície cez objektív (TTL).

Metódy merania expozície

Spot = bodové, Center-Weighted = stredovovážené, Multi-Field = maticové

Režimy expozície

AUTOMATICKÝ PROGRAM (P)

Priorita clony (A): ručné nastavenie clony.

Režim priority uzávierky (S): ručné nastavenie času expozície.

Ručné (M): ručné nastavenie času expozície i clony.

Kompenzácia expozície

±3 EV v prírastkoch po 1/3 EV alebo 1/2 EV prírastkoch.

Automatické sekvencie

3 alebo 5 expozícií, až ±3 EV v prírastkoch po 1/3 EV.

Funkcia posunu: až do ±3 EV, dodatočný JPG-HDR

Rozsah citlivosti ISO

Auto ISO: ISO 100 až ISO 50000

Ručné: ISO 50 až ISO 50000

Vyváženie bielej

Automatické (Auto), Daylight denné 5200 K, Cloudy zamračené 6000 K,

Shadow tieň 7000 K, Tungsten 3200 K, HM 5600 K, Fluorescent (teplá)

4000 K, Fluorescent (studená) 4500 K, Flash blesk 5400 K, Graycard Live

View, Graycard sivá karta, Color Temperature teplota chromatickosti

2000 K až 11500 K

BLESK

Prípojka jednotky blesku

Sánky príslušenstva

Čas synchronizácie blesku

↔: 1/250 s, väčší čas expozície k dispozícii, automatické prepnutie do TTL lineárneho režimu blesku pri HSS-kompatibilných a Leica jednotkách blesku, ak je čas synchronizácie zdola obmedzený

Meranie expozície blesku

Pomocou stredovo váženého predbleskového TTL merania s Leica jednotkami blesku (SF 26, 40, 40MkII, 58, 60, 64) alebo systémovo kompatibilnými jednotkami blesku, diaľkové ovládanie blesku SF C1

Kompenzácia expozície blesku

SF 40: ± 2 EV v prírastkoch po 1/2 EV

SF 60: ± 2 EV v prírastkoch po 1/3 EV

VYBAVENIE

Mikrofón

Vnútorne stereo + vstup pre mikrofón 3,5mm stereo konektor

Reproduktor

Vnútorne mono + slúchadlá výstup 3,5mm stereo konektor

WLAN

Pre použitie WLAN funkcie je nutné využiť aplikáciu Leica FOTOS. Táto aplikácia je k dispozícii v Apple App Store™ alebo v Google Play Store™. Spĺňa normu WiFi IEEE802.11b/g/n, 2,4 GHz, kanál 1-11 (2412–2462 MHz) a WiFi IEEE802.11ac, 2,4 GHz a 5 GHz, kanál 39–48 (52–64 0MHz), kanál 5180-5240 (5260–5320 MHz), kanál 100–140 (5500–5700 MHz) (štandardný WLAN protokol), metóda šifrovania: WLAN-kompatibilná WPA™/WPA2™

Bluetooth

Bluetooth v4.2 (Bluetooth low Energy (BLE)), 2402 až 2480 MHz

GPS

Pomocou aplikácie Leica FOTOS

Jazyky ponuky

Angličtina, nemčina, francúzština, taliančina, španielčina, ruština, japončina, zjednodušená čínština, tradičná čínština, kórejščina

ZDROJ NAPÁJANIA

Nabíjateľná batéria (Leica BP-SCL4)

Lithium-iontová nabíjateľná batéria, menovité napätie: 7,2 V (DC), kapacita: 1860 mAh (min.), cca 370 záznamov (na základe normy CIPA, bez EVF); nabíjací čas: cca 140 min (po úplnom vybití); výrobca: Panasonic Energy (Wuxi) Co. Ltd., vyrobené v Číne

USB zdroj napájania

USB nabíjačka v pohotovostnom režime alebo pri vypnutom stroji, USB zdroj napájania, keď je zapnutý.

Nabíjačka (Leica BC-SCL4)

Vstup: AC 100–240 V, 50/60 Hz, 0,25 A, automatické prepínanie, Výstup: DC 8,4 V 0,85 A, výrobca: Salom Electric (Xiamen) Co., Ltd., Vyrobené v Číne

ZÁKAZNÍCKA PODPORA LEICA

Kontaktujte, prosím, oddelenie zákazníckej podpory spoločnosti Leica Camera AG pre údržbu Vášho vybavenia Leica a pre výpomoc či rady o výrobkoch Leica a spôsobe ich objednania. Môžete tiež kontaktovať oddelenie zákazníckej podpory alebo službu opráv Vášho regionálneho zastúpenia pre opravy alebo vybavenie reklamácií.

Leica Camera AG

Leica Customer Care
Am Leitz-Park 5
D-35578 Wetzlar
Nemecko

Tel: +49 (0)6441 2080-189

Fax: +49 (0)6441 2080-339

Email: customer.care@leica-camera.com

www.leica-camera.com

AKADÉMIA LEICA

Prezrite si náš ucelený program seminárov s množstvom zaujímavých workshopov na:

us.leica-camera.com/Leica-Akademie/Global-Leica-Akademie